



Модельный год 2025

Рекомендуемая розничная цена	11 990 000 ₽
Трейд-ин	599 500 ₽
Специальное предложение	395 500 ₽
Рекомендуемая цена с учетом всех выгод*	10 995 000 ₽
Лояльный трейд-ин**	200 000 ₽

Оснащение для комфорта и удобства

Умный бокс с функциями охлаждения и подогрева	•
Аудиосистема	Премиальная
Сиденья с 18-точечным массажем СПА-уровня	•

Интеллектуальное пространство

Модификация	
Чипсет мультимедийной системы	Qualcomm Snapdragon®
Двойной экран 15,7 дюймов (разрешение 3К)	OLED 4го поколения
Экран 21,4 дюймов для развлечений в задней части	OLED 4го поколения
Датчики в салоне	2 визуальных модуля RGB+ИК
4D-вибромоторы в креслах второго ряда	•
Двухэлементная микрофонная решётка	6 групп
Схема звука 7.3.4	•
Количество динамиков / максимальная мощность	21 шт. 2160 Вт

Интеллектуальное вождение

Модификация	
Процессор для автономного вождения	NVIDIA®
128-канальный лидар	•
Передняя камера	2 камеры с разрешением 8 мегапикселей
Передняя камера заднего вида	2 камеры с разрешением 8 мегапикселей
Камера заднего вида	2 камеры с разрешением 8 мегапикселей
Задняя камера	1 камера с разрешением 2 мегапикселя
Камера кругового обзора 360°	4 камеры с разрешением 3 мегапикселя
Передний миллиметровый радар	•
Ультразвуковой датчик	×12
Светодиодный индикатор статуса автономного вождения	•

Габариты и технические характеристики

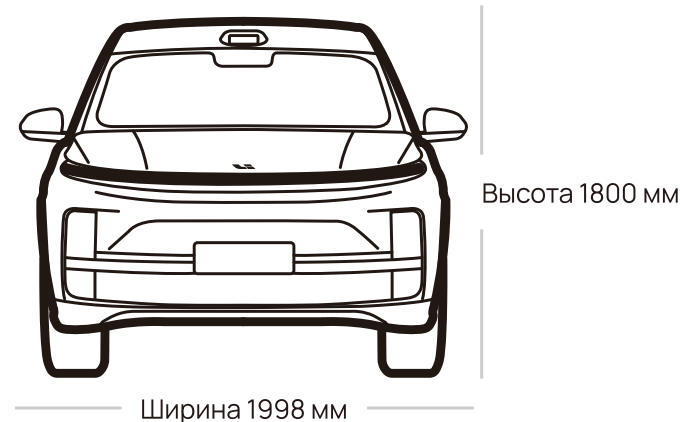
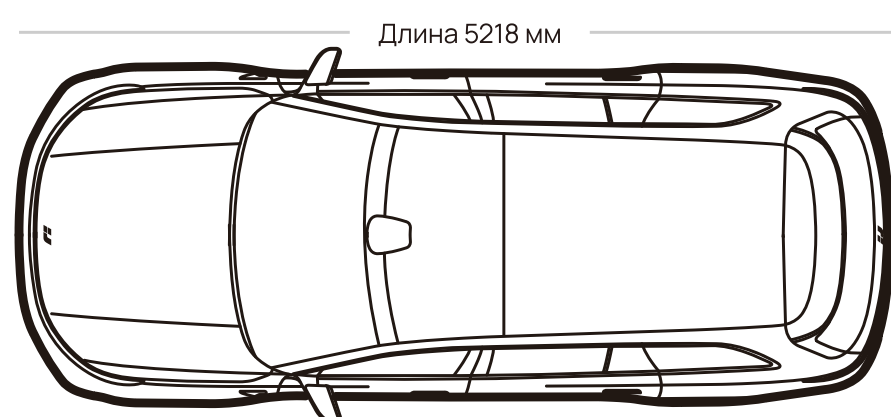

Пространство второго ряда: высота до потолка 1034 мм, пространство для ног 1071 мм.
Пространство третьего ряда: высота до потолка 925 мм, пространство для ног 799 мм.

Тяговая аккумуляторная батарея	52,3 кВт·час
1,5-литровый турбированный ДВС-генератор	•
Интеллектуальный полный привод	•
Пиковая мощность	448 л.с./330 кВт
Пиковый крутящий момент	620 Н·м
Максимальная скорость	180 км/ч
Время разгона до 100 км/ч	5,3 секунды
Запас хода (комбинированный)****	1176 км
Запас хода на электротяге ****	235 км
Объем топливного бака	65 л

* Все специальные условия указаны для новых автомобилей Ли Л9 | Li L9 2025 модельного года и действуют до 31.07.2026 г. Количество автомобилей ограничено. Максимальная выгода при покупке в размере 995 000 рублей достигается суммированием «Специального предложения» и выгоды по программе «Трейд-ин». «Специальное предложение» в размере 395 500 рублей предоставляется покупателю в виде снижения рекомендованной розничной цены автомобиля при покупке без заемных средств. При использовании кредитных средств банка по программе «Ли Авто Финанс», выгода достигается за счет субсидирования кредита. Выгода по программе «Трейд-ин» в размере 599 500 рублей предоставляется покупателю в виде снижения рекомендованной розничной цены автомобиля при сдаче автомобиля с пробегом во взаимозачет при приобретении нового автомобиля Ли Л9 | Li L9.

** Выгода по программе «Лояльный трейд-ин» в размере 200 000 рублей предоставляется клиентам при сдаче автомобиля с пробегом марки Ли Авто | Li Auto (Лисян | Lixiang).

*** Ультра - Наивысший; **** По циклу WLTC (Worldwide harmonized Light vehicles Test Cycle) - «Всемирный гармонизированный Тестовый Цикл для Легковых автомобилей».



Подробнее о модели



Стандартное оснащение

Комфортные опции салона

- Трехзонный климат-контроль с рециркуляцией воздуха и датчиком качества воздуха
- Отдельные дефлекторы кондиционера для пассажиров на задних рядах
- Сдвоенные электрошторки панорамного остекления крыши
- Светодиодная атмосферная подсветка салона (свободная настройка 256 цветов)
- Режимы "Отдых" / "Полноразмерная кровать"

Зарядные устройства и места для хранения в салоне

- 2 беспроводные зарядки в первом ряду (50 Вт с системой охлаждения)
- 6 USB-C разъемов по всему салону (мощность 60 Вт во втором ряду)
- Розетка 220В в салоне (2,2 кВт)
- 12-вольтовые розетки (1 спереди, 1 в багажнике)
- 6 отдельных подстаканника по всему салону
- Центральный подлокотник с раздельной конструкцией
- Увеличенные отделения для хранения в дверных панелях

Экстерьер

- Передняя оптика с кольцевой светодиодной подсветкой
- Трехмерные задние фонари с кольцевой светодиодной подсветкой
- Предустановленные крепления для рейлингов
- Дворники переднего стекла с датчиком дождя
- Активная решетка радиатора
- Внешний разъем для обратной зарядки (V2L / 3,5 кВт)

Отделка и материалы салона

- Многофункциональное рулевое колесо из кожи
- Наппа с функцией подогрева
- Двухслойное лобовое стекло с серебряным напылением и теплоизоляцией
- Двухслойные шумоизолирующие стекла первого и второго рядов
- Затемненные стекла второго и третьего ряда

Безопасность

- Прочный кузов повышенной безопасности
- Комбинированный кузов из высокопрочной стали и алюминия
- Двойная защита аккумуляторной батареи при столкновении
- Двухкамерная подушка безопасности со стороны переднего пассажира
- 2 фронтальные подушки безопасности в первом ряду
- 2 боковые подушки безопасности в первом ряду
- 2 боковые подушки безопасности во втором ряду (встроены в боковины сидений)
- 2 полноразмерные шторки безопасности, защищающие всех пассажиров
- 2 крепления ISOFIX для детских автокресел во втором ряду
- Электронный детский замок для задних дверей
- Система контроля качества воздуха (AQS)
- Датчик углекислого газа
- ЭРА-ГЛОНАСС

Удобство вождения

- Выдвижные дверные ручки с электроприводом
- Четырехпозиционная электрорегулировка рулевого колеса
- Электрообогрев наружных зеркал заднего вида
- Салонное зеркало-монитор заднего вида высокого качества (HD) с антибликовым покрытием и автозатемнением
- Наружное зеркало заднего вида со стороны водителя с антибликовым покрытием
- Полностью бесшумные доводчики дверей с электроприводом
- Дверь багажника с электроприводом и с функцией памяти положения
- Крышка зарядного порта с электроприводом и функцией отпирания по датчику

Флагманские сиденья

- Кресло водителя с функцией с интеллектуальной регулировкой жесткости сиденья
- Электрорегулировка/подогрев сидений на всех рядах
- 18-точечный СПА-массаж в первом и втором ряду
- Вентиляция сидений первого / второго ряда
- Сиденья из кожи Наппа с мягкими подголовниками в первом и втором ряду
- «Королевское кресло» с эффектом невесомости справа во втором ряду
- Складной столик справа во втором ряду
- Электронное складывание и возврат в исходное положение сидений третьего ряда в одно касание
- Кнопка регулировки пассажирского сиденья сзади
- Электроприводная подставка для ног с регулировкой угла наклона подушки сиденья

Цвет кузова



Чёрный металлик



Белый перламутровый



Глубокий зелёный жемчужный - Особая серия¹



Серебристый металлик



Серый металлик



Жемчужный фиолетовый - Особая серия¹



Элегантный серый - Особая серия¹

Цвет интерьера



Оранжевый с чёрным потолком



Чёрный



Белый с чёрным потолком

Колёсные диски

R21



Легкосплавные колёсные диски серебристо-серого цвета



Легкосплавные колёсные диски чёрно-серого цвета

Детали экстерьера



Выдвижные пороги с электроприводом



Коричневый с чёрным потолком



Подробнее о модели

¹ Особая серия - опциональная окраска кузова за дополнительную плату в размере 100 000 рублей. Фактический цвет автомобиля может отличаться от представленного из-за особенностей освещения и/или настроек отображения.



Автопилот

Автономное вождение с использованием навигации (NOA) ①

- Проезд перекрестков в городских условиях (прямое движение/нерегулируемые повороты налево и направо)
- объезд препятствий в городе (дорожные работы / стоячие автомобили)
- Автоматическое перестроение в случае заторов на дороге
- Съезд с автомагистрали и въезд на автомагистраль
- Перестроение для обгона (самостоятельное или рекомендуемое)

Адаптивный круиз-контроль с удержанием в полосе (LCC) ①

- Реагирование на сигналы светофора на перекрестках (движение прямо)
- объезд препятствий в городских условиях
- Снижение скорости и объезд зон дорожных работ
- Самостоятельный выбор полосы на перекрестках разделения и слияниях потоков
- Перестроение по команде сигнала поворота

Умная парковка

- Панорамная камера 360°
- Автоматическая парковка
- Парковка после выхода из автомобиля (RPA)
- Удаленный выезд с парковки (RPO)
• Парковка в режиме камердинера (Valet (AVP))
- Выбор предпочтительного парковочного места

Умное пространство

Информационно-развлекательная система

- Рабочий стол с интерфейсом виджетов (UI)
- Режим детских развлечений
- Синхронное воспроизведение на нескольких экранах
- Мастер задач
- Мастер рисования
- Браузер
- Видеорегистратор с обзором 360°
- Точка доступа Wi-Fi
- Изображение с цифрового зеркала заднего вида на проекционный дисплей (HUD)
- Беспроводное дублирование экрана смартфона (требуется соединение с интернетом)
- Место под установку SIM локального оператора
- Гибкая настройка пользовательских сценариев (TaskFlex)
- Функция "Фото в дороге"

Наивысший рейтинг безопасности

① Функциональность опций может быть ограничена в РФ

Активные системы безопасности

- Автоматическое экстренное торможение (AEB)
- Универсальное автоматическое экстренное торможение при преодолении препятствий (G-AEB)
- Автоматическое экстренное торможение при движении задним ходом (P-AEB)
- Автоматическое экстренное торможение при движении на низкой скорости (M-AEB)
- Автоматическая система экстренного маневрирования (AES)
- Система предотвращения столкновений во фронтальной / задней слепой зоне (F-CTA/F-CTB)
- Система помощи при выезде задним ходом (R-CTA/R-CTB)
- Ассистент удержания в полосе при экстренном уклонении (ELK)
- Подавление ошибочного ускорения на низких скоростях (MAI)
- Ассистент удержания в полосе движения (LDP)
- Предупреждение о покидании полосы движения (LDW)
- Предупреждение о лобовом столкновении (FCW)
- Предупреждение о столкновении сзади (RCW)
- Предупреждение об опасности при открытии двери (DOW)

Флагманская мультимедийная система

- Схема звука 7.3.4
- 21 динамик | Максимальная мощность 2160 Вт
- Двойной экран 15,7 дюймов (разрешение 3К)
- Dolby Vision®
- Dolby Atmos®
- Сертификат защиты TÜV® от синего света
- Экран с антибликовым покрытием
- Экран OLED 21,4 дюймов для пассажиров на задних рядах
- 4D-вибромоторы в креслах второго ряда
- Мастер настройки аудиосистемы

Ходовая часть

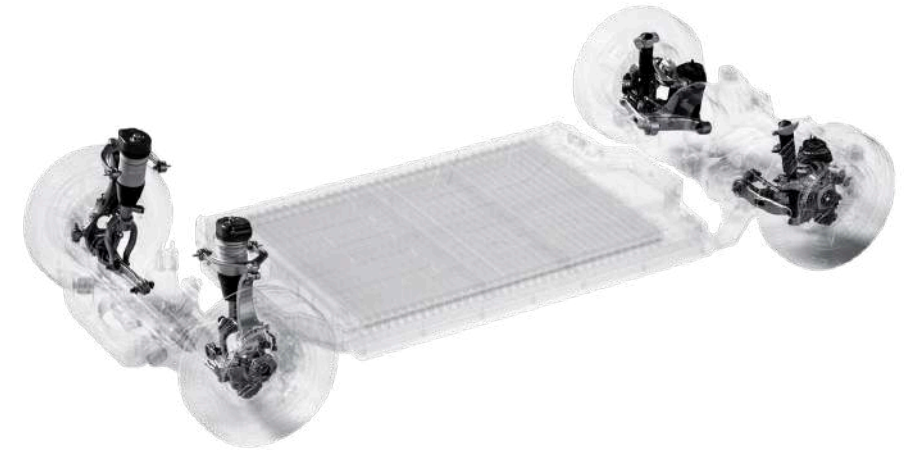

- Двухкамерная пневматическая подвеска
- Передняя подвеска на двойных поперечных рычагах
- Задняя подвеска многорычажная (5 рычагов)
- Электронная система непрерывного управления демпфированием (CDC)
- Автоматическая регулировка высоты кузова в зависимости от скорости
- Функция удобной посадки и высадки
- Режим комфортной загрузки багажника

Зарядная станция

7 кВт AC, GB/T

Благодаря степени защиты IP55 станция устойчива к пыли и воде, что повышает её долговечность. Для повышения Вашего удобства станция позволяет планировать зарядную сессию в ночное время суток.



220В, однофазная
(зарядка от бытовой сети)

Условия гарантии

	Пробег / Срок
Гарантия на автомобиль	100 000 км / 3 года
Гарантия на тяговую батарею	160 000 км / 8 лет
Гарантия на компоненты электропривода	160 000 км / 8 лет
Гарантия от сквозной коррозии кузова	100 000 км / 6 лет

Социальные сети



Официальный аккаунт
VK



Официальный аккаунт
Telegram



Ли L9 | Li L9 получил высокую оценку (G) от C-IASI, с двойным коэффициентом (G) при столкновении спереди со смещением на 25% и нулевым уровнем дефектов как на водительском, так и на пассажирском сиденьях. Испытание показало, что элементы кузова отлично распределяют энергию удара, защищая от повреждений внутри салона. Зона покрытия подушек безопасности распространяется по всему автомобилю, что обеспечивает всестороннюю защиту водителя и пассажиров.

Безопасная поездка для каждого пассажира. Надежность, подтвержденная более чем 90 краш-тестами, которая соответствует стандартам 5 звезд от C-NCAP.

В ходе испытаний была оценена защита водителя и пассажиров на 93,4%, а пешеходов — на 76%. Системы помощи автомобилисту, обеспечивающие безопасное вождение, получили 95,5%.

