

HAVAL

HAVAL H3

Руководство по эксплуатации

HAVAL H3

Руководство по эксплуатации

HAVAL



Благодарим Вас за выбор автомобиля HAVAL.

Чем лучше Вы будете знать свой автомобиль, тем больше радости и комфорта принесет Вам его использование. Именно поэтому:

Перед началом использования автомобиля внимательно ознакомьтесь с настоящим руководством. Здесь Вы найдете важную информацию об эксплуатации автомобиля и благодаря этому сможете в полной мере использовать все его технические преимущества. Кроме того, Вы получите полезную информацию об уходе за Вашим автомобилем, о безопасном вождении, а также о безопасности дорожного движения.

От всего сердца желаем Вам приятных и безопасных поездок!

05/12/2025

Общие сведения

Оснащение автомобиля

Обратите внимание на то, что в настоящем руководстве описывается стандартное оборудование данной серии автомобилей, оборудование, входящее в комплектацию согласно национальным стандартам, а также специальное оборудование, предназначенное для конкретной модели автомобиля. Поэтому некоторые виды и функции оборудования, описанные в настоящем руководстве, могут не входить в комплектацию Вашего автомобиля или использоваться в автомобилях, выпускаемых только для определенных рынков. Информацию о комплектации Вашего автомобиля Вы можете найти в документах, предоставленных при его покупке, или запросить ее у авторизованного дилера.

Аксессуары, запасные части и модификации

На сегодняшний день у владельцев автомобилей есть возможность приобретать не только оригинальные запасные части, но также запасные части и комплектующие от других производителей, которые подходят для данной модели автомобиля. Использование неоригинальных запасных частей и комплектующих, даже если они прошли сертификацию в соответствующих государственных/региональных органах, может отрицательно сказаться на безопасности автомобиля. Компания не несет никакой ответственности и не предоставляет никаких гарантий в отношении неоригинальных запасных частей и комплектующих, установленных на автомобиль дополнительно или для замены аналогичных компонентов.

Переоборудовать автомобиль с использованием неоригинальных компонентов запрещается. Переоборудование с использованием неоригинальных комплектующих может повлиять на эксплуатационные характеристики, безопасность или срок службы автомобиля, а также привести к нарушению требований законодательства. Кроме того, если причиной неисправностей и проблем с функционированием автомобиля стало его переоборудование, гарантия качества на автомобиль не распространяется. Запрещается переоборудовать подвеску, тормозную систему и другие системы автомобиля. Это может негативно повлиять на безопасность вождения.

Запрещается вносить изменения в блоки предохранителей, так как это может негативно повлиять на работу электрооборудования автомобиля.

Внесение изменений в электронные компоненты, программное обеспечение и электропроводку может повлиять на их функциональность, а также на работу других компонентов, в частности систем безопасности. Это, в свою очередь, повлияет на безопасность эксплуатации автомобиля и увеличит риск возникновения аварии или получения травм. По этой причине запрещается вносить изменения в проводку, электронные компоненты и программное обеспечение.

Актуальность настоящего руководства

Вся информация, представленная в настоящем руководстве, является актуальной на момент его выпуска. Однако, поскольку мы непрерывно совершенствуем нашу продукцию, мы оставляем за собой право обновлять содержащиеся в нем сведения без дополнительного уведомления.

Оборудование, описанное в руководстве и изображенное на иллюстрациях, может отличаться от представленного в Вашем автомобиле.

Представленные в настоящем руководстве изображения дисплеев (включая картинки, значки, текст и т. д.) предназначены только для иллюстрации. Отображаемая на дисплее информация может отличаться в зависимости от комплектации автомобиля, версии программного обеспечения, используемых тем и настроек. Руководствуйтесь фактической комплектацией Вашего автомобиля.

Условные обозначения

Предупреждение

Обозначает предупреждающую информацию, требующую особого внимания.

Ее игнорирование может привести к серьезным травмам и летальному исходу. Такие предупреждения информируют о том, какие действия следует или не следует предпринимать, чтобы снизить риск нанесения травм себе и окружающим.

Внимание

Обозначает информацию о мерах предосторожности.

Игнорирование таких мер предосторожности может привести к повреждению автомобиля или его оборудования. Такие предупреждения информируют о том, какие действия следует или не следует предпринимать, чтобы предотвратить или снизить риск повреждения автомобиля и его оборудования.

Уведомление

Обозначает рекомендации.

Содержит вспомогательную информацию, которая может быть Вам полезна.

(▷ стр. X)

Таким образом обозначаются номера страниц, на которых можно ознакомиться с дополнительной информацией по тому или иному вопросу.

Меры предосторожности

Предупреждение

Общие меры предосторожности при управлении автомобилем:

- › Трезвое вождение: алкоголь, наркотики, лекарственные препараты или анестетики замедляют реакцию водителя, ухудшают способность к оценке ситуации и координацию, что может привести к потере контроля над транспортным средством и стать причиной серьезной аварии.

- › Осторожное вождение: в процессе управления автомобилем следует проявлять особую осторожность. Всегда обращайтесь внимание на ошибочные действия других водителей или пешеходов на проезжей части, чтобы своевременно принимать решения и предотвращать аварии.
 - › Внимательное вождение: водителю следует сосредоточить все свое внимание на управлении автомобилем. Любые действия, отвлекающие водителя, такие как регулировка кнопок управления, разговор по мобильному телефону или чтение, могут привести к столкновению и подвергают Вас, пассажиров и окружающих людей угрозе получения серьезной травмы или смерти.
 - › Дети, люди с ограниченными возможностями или домашние животные не могут самостоятельно покинуть автомобиль и не в состоянии оказать себе помощь. В различных климатических условиях температура внутри автомобиля может быть очень высокой или очень низкой, что может легко привести к травмам или даже летальному исходу.
 - › Если дети или домашние животные имеют доступ к ключам, они могут привести автомобиль в движение, а также создать опасность для себя и других участников дорожного движения, например, запустив двигатель, отпустив стояночный тормоз, переключив передачу, открыв двери или окна.
-

Предупреждение

Не оставляйте детей, людей с ограниченными возможностями или домашних животных в автомобиле без присмотра.

Экстерьер автомобиля

Тип 1

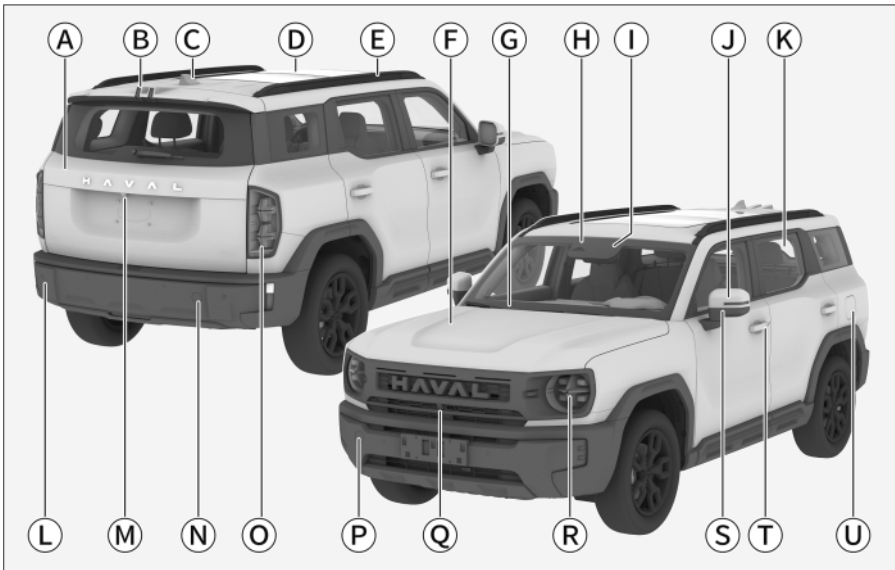

25FF1D9678D3

- Ⓐ Дверь багажного отделения (в зависимости от комплектации):
Дверь багажного отделения без электропривода 30
Дверь багажного отделения с электроприводом 32
- Ⓑ Дополнительный стоп-сигнал
- Ⓒ Антенна «акулий плавник»
- Ⓓ Люк в крыше 45
- Ⓔ Рейлинги 67
- Ⓕ Капот 50
- Ⓖ Очиститель ветрового стекла 79
- Ⓗ Камера (в зависимости от комплектации):
Системы помощи при движении вперед 168
- Ⓘ Система помощи при движении по полосе 180
Система распознавания дорожных знаков 183
- Ⓚ Датчик дождя и освещенности
- Ⓛ Указатели поворотов
- Ⓚ Стеклоподъемники 40
- Ⓛ Радарные датчики
- Ⓜ Камера (в зависимости от комплектации):
Система кругового обзора 155
Камера заднего вида 153
- Ⓝ Заглушка заднего буксировочного крюка 306
- Ⓞ Задние комбинированные фонари 72

- Ⓟ Заглушка переднего буксировочного крюка 306
- Ⓠ Система кругового обзора 155
- Ⓡ Передняя блок-фара 72
- Ⓢ Наружные зеркала заднего вида 62
- Ⓣ Ручки дверей
- Ⓤ Дверца топливозаправочной горловины 52

Тип 2

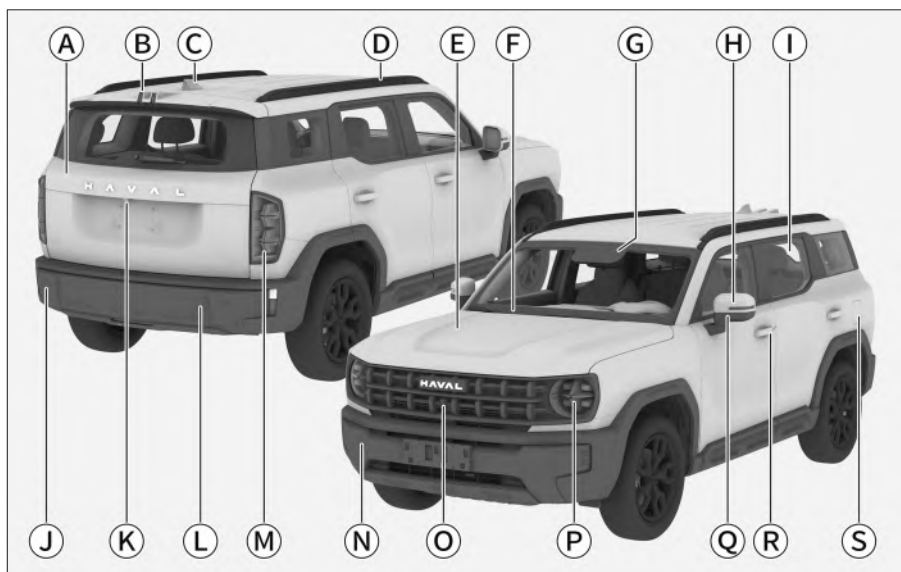

20DE37FE5FC4

- ⓐ Дверь багажного отделения (в зависимости от комплектации):
Дверь багажного отделения без электропривода 30
Дверь багажного отделения с электроприводом 32
- ⓑ Дополнительный стоп-сигнал
- ⓒ Антенна «акулий плавник»
- ⓓ Рейлинги 67
- ⓔ Капот 50
- ⓕ Очиститель ветрового стекла 79
- ⓖ Датчик дождя и освещенности
- ⓗ Указатели поворотов
- Ⓢ Стеклоподъемники 40
- Ⓣ Радарные датчики
- Ⓤ Камера (в зависимости от комплектации):
Система кругового обзора 155
Камера заднего вида 153
- Ⓦ Заглушка заднего буксировочного крюка 306

- Ⓜ Задние комбинированные фонари 72
- Ⓝ Заглушка переднего буксировочного крюка 306
- Ⓞ Система кругового обзора 155
- Ⓟ Передняя блок-фара 72
- Ⓠ Наружные зеркала заднего вида 62
- Ⓡ Ручки дверей
- Ⓢ Дверца топливозаправочной горловины 52

i Уведомление

В зависимости от комплектации автомобиля внешний вид отдельных моделей может незначительно отличаться от изображенного на иллюстрации. Ориентируйтесь на фактическую комплектацию Вашего автомобиля.

Интерьер салона

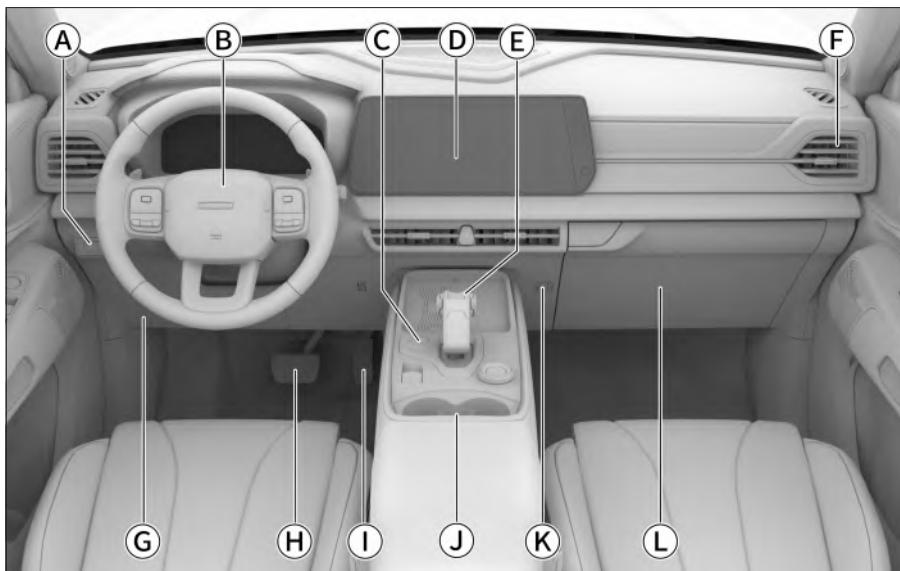

D2B5DC384B62

- Ⓐ Дверь багажного отделения с электроприводом [32](#)
- Ⓑ Рулевое колесо [65](#)
- Ⓒ Переключатель режимов питания [121](#)
- Ⓓ Дисплей мультимедийной системы [230](#)
- Ⓔ Рычаг селектора переключения передач [129](#)
- Ⓕ Дефлекторы системы климат-контроля [92](#)
- Ⓖ Блок предохранителей [325](#)
- Ⓗ Педаль тормоза
- Ⓘ Педаль акселератора
- Ⓝ Подстаканники [98](#)
- Ⓚ Крючок [100](#)
- Ⓛ Перчаточный ящик [98](#)

Оглавление

1 Эксплуатация

В данной главе приводятся инструкции по эксплуатации ключей, дверей, окон, сидений и другого оборудования.

2 Управление автомобилем

В данной главе описываются процедуры запуска двигателя и переключения передач, показания приборов и прочая информация, имеющая отношение к управлению автомобилем.

3 Мультимедийная система

В данной главе приводится информация, связанная с мультимедийной системой: звонки по Bluetooth, системные настройки и т. п.

4 Безопасность

В данной главе описываются иммобилайзер, ремни безопасности и другие компоненты системы безопасности.

5 Аварийные ситуации

В данной главе приводятся инструкции по устранению неисправностей: замена колеса, запуск двигателя от аккумулятора другого автомобиля и т. д.

6 Техническое обслуживание автомобиля

В данной главе приводится описание процедур регулярного осмотра, планового технического обслуживания и ухода за автомобилем.

7 Гарантийное обслуживание

В данном разделе рассматриваются вопросы технического и гарантийного обслуживания автомобилей.

8 Технические данные

В данной главе приводятся технические характеристики и идентификационные данные автомобиля.

Эксплуатация

Ключи	22	Блок переключателей стеклоподъемников на двери водителя	40
Информация о ключах	22	Переключатели стеклоподъемников дверей пассажиров	41
Описание кнопок	23	Функция защиты от перегрева	42
Извлечение механического ключа	24	Функция защиты от заземления	42
Замена элемента питания	25	Функция задержки	42
Замки дверей	27	Функция автоматического закрытия	43
Блокировка и разблокировка с помощью интеллектуальной системы бесключевого доступа	27	Комфортное закрывание	43
Блокировка и разблокировка кнопками смарт-ключа	28	Настройки стеклоподъемников	43
Блокировка и разблокировка кнопкой центрального замка	28	Сброс программы управления	44
Разблокировка при помощи внутренней ручки	29	Люк в крыше	45
Блокировка и разблокировка механическим ключом	29	Открывание и закрывание люка	45
Аварийная блокировка	30	Открытие и закрытие солнцезащитной шторки	46
Дверь багажного отделения	30	Функция защиты от перегрева	47
Детский замок	38	Функция задержки	47
Разблокировка дверей при выключении двигателя	38	Функция совместного управления	47
Блокировка дверей во время движения автомобиля	38	Функция защиты от заземления	48
Автоматическая повторная блокировка	39	Функция автоматического закрывания	48
Автоматическая разблокировка при столкновении	39	Комфортное закрывание	48
Стеклоподъемники	40	Сброс программы управления	49
		Капот	50
		Открывание	50

Закрывание	50	Звуковой сигнал.....	66
Заправка топливом	52	Рейлинги.....	67
Способ заправки	52	Рейлинги	67
Информация о топливе.....	53	Управление освещением	69
Сиденья.....	54	Настройки освещения	69
Подголовники.....	54	Комбинированный переключатель управления освещением.....	72
Передние сиденья с электроприводом	55	Дневные ходовые огни	76
Передние сиденья с ручной регулировкой.....	55	Аварийная световая сигнализация	77
Подголовники задних сидений ..	57	Лампы для чтения	77
Складывание спинки сидений заднего ряда	58	Боковые потолочные плафоны ..	77
Подлокотник сидений заднего ряда	59	Центральный потолочный плафон.....	78
Подогрев сидений	59	Освещение багажного отделения	78
Настройки сидений	60	Управление стеклоочистителями	79
Зеркала заднего вида	62	Автоматические очистители ветрового стекла.....	79
Салонное зеркало заднего вида с ручным антибликовым затемнением.....	62	Очиститель заднего стекла	82
Наружные зеркала заднего вида	62	Система климат-контроля	84
Обогрев наружных зеркал заднего вида	64	Панель управления системой климат-контроля.....	84
Рулевое колесо	65	Меню настроек системы климат-контроля.....	86
Регулировка	65	Управление системой климат-контроля.....	91
Напоминание о возврате рулевого колеса в нейтральное положение	65	Дефлекторы системы климат-контроля.....	92
Функция подогрева	66	Система беспроводной зарядки мобильного телефона	94

Использование.....	94
Оснащение салона.....	97
Солнцезащитный козырек	97
Косметическое зеркало.....	97
Перчаточный ящик	98
Отделения для хранения	98
Передний подстаканник	98
Задний подстаканник	99
Держатели для бутылок.....	100
Крючок.....	100
Полка.....	101
Розетки и разъемы питания	102

Управление автомобилем

Правила управления автомобилем	106
Перед началом движения	106
Во время движения.....	107
Меры предосторожности для пассажиров.....	110
Остановка и стоянка автомобиля	111
Экономичное вождение.....	111
Рекомендации по управлению автомобилем в неблагоприятных условиях.....	113
Вождение в условиях тумана... ..	113
Вождение в условиях дождя	113
Преодоление затопленного участка (брода)	114
Управление автомобилем в	

жаркое время года	115
Управление автомобилем в холодное время года.....	116
Рекомендации по управлению автомобилем в период обкатки	119
Шины	119
Тормозные колодки	119
Двигатель.....	119
Режимы питания.....	121
Переключение режимов питания	121
Включение и выключение автомобиля	122
Запуск двигателя.....	122
Выключение автомобиля	123
Стояночный тормоз.....	125
Меры предосторожности.....	125
Стояночный тормоз	125
Функция автоматического удержания автомобиля на месте	126
Автоматическая коробка передач	128
Описание передач.....	128
Переключение режимов коробки передач	129
Аварийная разблокировка передачи Р коробки переключения передач	131
Функция плавного старта	132
Начало движения	132
Остановка	134

Режимы движения.....	135	парковке.....	150
Переключатель режимов движения	135	Система помощи при движении задним ходом.....	152
Меры предосторожности при управлении полноприводным автомобилем.....	136	Система предупреждения об угрозе столкновения.....	152
Буксировка прицепа	138	Камера заднего вида.....	153
Оснащение автомобиля.....	138	Система кругового обзора.....	155
Советы по буксировке прицепа	138	Ограничитель скорости	158
Инструкции по управлению автомобилем.....	138	Общие сведения о функции активного ограничения скорости	158
Место установки тягово-сцепного устройства	141	Использование.....	158
Технические параметры	141	Система круиз-контроля	161
Режимы усилителя рулевого управления.....	143	Использование.....	161
Переключение режимов.....	143	Системы помощи водителю.....	164
Система контроля давления в шинах	144	Оснащение автомобиля.....	164
Функция контроля давления в шинах.....	144	Системы помощи водителю.....	164
Система контроля усталости водителя	146	Системы помощи при движении вперед.....	168
Предупреждение об усталости водителя.....	146	Система мониторинга слепых зон	177
Системы помощи при парковке .	148	Система помощи при движении по полосе	180
Оснащение автомобиля.....	148	Система распознавания дорожных знаков.....	183
Устройства обнаружения в составе систем помощи при парковке	148	Система адаптивного круиз-контроля.....	186
Настройки систем помощи при		Интеллектуальная система круиз-контроля.....	190
		Системы помощи при вождении	196
		Рекомендации по безопасности при использовании систем	

активной безопасности.....	196	газов.....	202
Антиблокировочная тормозная система	196	Система диагностики автомобиля	202
Электронная система распределения тормозных усилий	197	Виртуальная комбинация приборов	204
Система помощи при экстренном торможении	197	Общие сведения о комбинации приборов	204
Противобуксовочная система .	197	Управление комбинацией приборов	207
Система предотвращения опрокидывания	198	Индикаторы комбинации приборов	209
Система смягчения вторичного столкновения.....	198	Индикаторы комбинации приборов	209
Система помощи при трогании на подъеме	198	Система управления электропитанием.....	219
Система помощи при движении на спуске	198	Описание системы.....	219
Система электроусилителя рулевого управления	199	Информация, обязательная к ознакомлению.....	220
Электронная система стабилизации.....	199		
Система динамической стабилизации.....	200	Мультимедийная система	
Система снижения токсичности отработавших газов.....	201	Меры предосторожности.....	222
Полезная информация	201	Меры предосторожности.....	222
Датчик кислорода	201	Эксплуатация	222
Каталитический нейтрализатор	201	Радиоприемник.....	223
Турбокомпрессор	202	USB-накопители	223
Система улавливания паров топлива.....	202	Bluetooth	223
Система рециркуляции картерных		Описание элементов приборной панели	224
		Кнопки на рулевом колесе	224
		Подключение внешних устройств	226
		Описание дисплея.....	228

Дисплей мультимедийной системы	228	ремней безопасности	264
Строка состояния на центральном дисплее.....	228	Подушки безопасности	265
Описание функций.....	230	Меры предосторожности.....	265
Главное меню	230	Подушки безопасности	266
Панель быстрого доступа	231	Фронтальные подушки безопасности	266
Подключение мобильного телефона	232	Шторки безопасности.....	269
Мультимедийная система	234	Боковые подушки безопасности	270
Воспроизведение мультимедийного контента онлайн.....	237	Детские удерживающие системы.....	272
Навигация.....	239	Указания по безопасной эксплуатации детских кресел.....	272
Связь	244	Точки крепления детских кресел	274
Центр сообщений.....	246	Рекомендуемые типы детских кресел	275
Личный кабинет.....	246	Способы установки детского кресла	275
I-Space	247	Противоугонная система автомобиля	279
Погода.....	248	Описание системы.....	279
Смарт виджет	248	Использование.....	279
Голосовое управление	248	Система выключения подачи топлива при столкновении	281
Системные настройки	249	Система отсечки топлива при столкновении.....	281
Онлайн-обновление	256	Регистратор данных о событиях.....	282

Безопасность

Ремни безопасности	260	Оснащение автомобиля.....	282
Меры предосторожности.....	260	Регистратор данных о событиях	282
Правильное пристегивание ремнем безопасности	262		
Ремни безопасности с преднатяжителями.....	263		
Использование трехточечных			

Аварийные ситуации

Комплект бортового инструмента	290
Комплект бортового инструмента	290
Запасное колесо.....	291
Информация о запасном колесе	291
Расположение.....	291
Снятие и установка.....	292
Замена колеса	293
Признаки повреждения шин... ..	293
Подготовка к замене колеса	293
Снятие поврежденного колеса	294
Установка запасного колеса	296
Действия в случае аварии	298
Действия при дорожно-транспортном происшествии	298
Действия при застревании автомобиля	298
Запуск от аккумулятора другого автомобиля	300
Признаки низкого заряда аккумуляторной батареи	300
Способы запуска двигателя от аккумулятора другого автомобиля	300
Перегрев двигателя	302
Перегрев двигателя	302
Буксировка	304
Буксировка с помощью	

специализированной техники	304
Буксировочный крюк.....	306
Буксировочный трос.....	306
Буксировка с помощью буксировочного крюка	307
Сервисные и аварийно-спасательные системы.....	310
Связь с оператором сервисной службы	310
Система вызова экстренных служб	310

Техническое обслуживание автомобиля

Необходимость технического обслуживания автомобиля.....	314
Моторный отсек.....	315
Оснащение автомобиля.....	315
Меры предосторожности.....	315
Уровни жидкостей и масел.....	316
Моторное масло.....	318
Охлаждающая жидкость двигателя.....	319
Тормозная жидкость	320
Стеклоомывающая жидкость... ..	321
Радиатор, вентилятор.....	322
Аккумуляторная батарея.....	322
Предупреждающие наклейки и обозначения	322
Замена деталей.....	325
Предохранители	325
Замена щеток очистителя	

ветрового стекла.....	327
Замена щетки очистителя заднего стекла.....	328
Техническое обслуживание фар.....	329
Техническое обслуживание.....	331
Уход за шинами.....	331
Уход за люком.....	334
Уход за кузовом.....	336
Уход за салоном.....	339
Защитная пленка на новом автомобиле.....	343
Меры по предотвращению коррозии.....	344
Длительное хранение автомобиля.....	345
График планового технического обслуживания.....	346
Программа «Помощь на дороге».....	357
Свидетельство о прохождении планового технического обслуживания.....	358

Гарантийное обслуживание

Регистрационная карточка с информацией об автомобиле.....	365
Общие положения.....	369
Гарантия на новый автомобиль.....	371
Сведения о гарантийных обязательствах.....	372

Антикоррозийная гарантия на кузов и лакокрасочное покрытие.....	375
Гарантия на запасные части.....	377
Условия распространения гарантийного обслуживания.....	378
Обязанности владельца автомобиля.....	382
Осмотр кузова.....	384
Осмотр кузова.....	385
Осмотр кузова.....	386
Карточка регистрации смены владельца.....	387
Карточка замены одометра.....	389
Особые отметки.....	391
Предпродажная подготовка.....	392
Программа сервисной поддержки постгарантийного обслуживания.....	393

Технические данные

Идентификация автомобиля.....	396
Идентификационный номер транспортного средства.....	396
Номер двигателя.....	397
Параметры автомобиля.....	398
Основные параметры.....	398
Динамические характеристики.....	398
Спецификация шин.....	399
Параметры колес.....	399
Параметры тормозной системы.....	400
Параметры масел и жидкостей.....	401

Параметры сидений..... 403

1

Эксплуатация

Ключи	22
Замки дверей.....	27
Стеклоподъемники	40
Люк в крыше.....	45
Капот.....	50
Заправка топливом.....	52
Сиденья.....	54
Зеркала заднего вида	62
Рулевое колесо.....	65
Рейлинги.....	67
Управление освещением ...	69
Управление стеклоочистителями	79
Система климат-контроля ..	84
Система беспроводной за- рядки мобильного телефона	94
Оснащение салона.....	97

Оснащение автомобиля

Обратите внимание на то, что в настоящем руководстве описывается стандартное оборудование данной серии автомобилей, оборудование, входящее в комплектацию согласно национальным стандартам, а также специальное оборудование, предназначенное для конкретной модели автомобиля. Поэтому некоторые виды и функции оборудования, описанные в настоящем руководстве, могут не входить в комплектацию Вашего автомобиля или использоваться в автомобилях, выпускаемых только для определенных рынков. Информацию о комплектации Вашего автомобиля Вы можете найти в документах, предоставленных при его покупке, или запросить ее у авторизованного дилера.

Информация о ключах

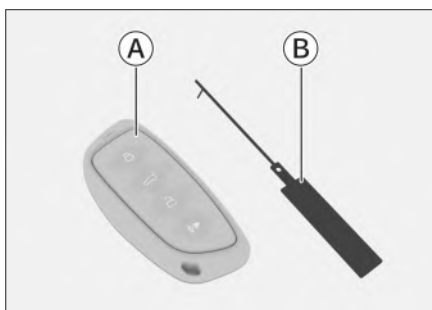

6DFA7354F2ED

- Ⓐ Смарт-ключ
- Ⓑ Бирка с номером ключа

Уведомление

- › Храните бирку с номером ключа надлежащим образом. На бирке указан код, необходимый для восстановления ключа. Заказать новый ключ в сервисном центре можно только при наличии этого кода.
- › При продаже или передаче автомобиля бирку необходимо передать новому владельцу.

Внимание

Смарт-ключ содержит электронные компоненты. Во избежание их повреждения необходимо соблюдать следующие указания:

- › Не оставляйте ключ в месте, подвергнутом воздействию высокой температуры, например на приборной панели.
- › Не разбирайте ключ без необходимости.
- › Не стучите ключом по другим предметам и не роняйте его.
- › Не погружайте ключ в воду и не обрабатывайте его с помощью ультразвукового оборудования.
- › Не оставляйте ключ рядом с устройствами, излучающими электромагнитные волны, например с мобильными телефонами.

Описание кнопок

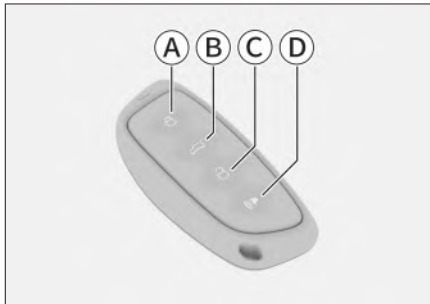

- Ⓐ Кнопка блокировки
- Ⓑ Кнопка управления дверью багажного отделения
- Ⓒ Кнопка разблокировки
- Ⓓ Кнопка поиска автомобиля

Кнопка блокировки

При нажатии на кнопку блокировки все двери автомобиля, включая дверь багажного отделения, будут заблокированы. При этом указатели поворотов мигнут 1 раз или раздастся звуковой сигнал.

i Уведомление

- › Способ оповещения о блокировке можно настроить через дисплей мультимедийной системы **AV** в меню Автомобиль → **【Снаружи а/м】** → **【Замки дверей.】**
- › Если при блокировке дверей указатели поворотов не мигают (или отсутствует звуковой сигнал), убедитесь, что все двери и дверь багажного отделения полностью закрыты.

Кнопка разблокировки

При нажатии на кнопку разблокировки все двери автомобиля, включая дверь багажного отделения, будут разблокированы. При этом указатели поворотов мигнут 2 раза.

Кнопка поиска автомобиля

Чтобы быстрее найти припаркованный автомобиль, нажмите кнопку поиска (при этом все двери и дверь багажного отделения должны быть заблокированы).

Когда автомобиль подаст сигнал, повторно нажмите кнопку, чтобы отключить функцию поиска.

Оповещение о поиске автомобиля можно установить через дисплей мультимедийной системы **AV** в меню Автомобиль → **【Освещение】** → **【Персонализация.】**

Кнопка управления дверью багажного отделения (ручное открывание/закрывание)

Дважды нажмите на кнопку управления дверью багажного отделения в течение 2 секунд — дверь слегка приоткроется. После этого поднимите дверь багажного отделения вручную.

Кнопка управления дверью багажного отделения (открытие/закрытие с помощью электропривода)

В течение 2 секунд дважды нажмите кнопку управления дверью багажного отделения, и дверь автоматически откроется.

Ключи

1

Эксплуатация

Когда дверь багажного отделения полностью открыта, нажмите кнопку управления дверью багажного отделения, чтобы закрыть дверь.

⚠ Внимание

Во время открытия двери багажного отделения, если повторно нажать или случайно задеть кнопку управления дверью багажного отделения на смарт-ключе, дверь багажного отделения может закрыться. Чтобы избежать повреждения имущества и травм, пожалуйста, всегда следите за состоянием двери багажного отделения.

⚠ Внимание

- › Запрещается самостоятельно менять частоту передачи и увеличивать мощность передачи (в том числе устанавливать радиочастотный усилитель мощности). Запрещается замена антенны или подключение внешних антенн.
- › Запрещается создание помех существующим службам беспроводной связи. После обнаружения помех прекратите использование устройства и примите меры по устранению помех.

- › Во время использования смарт-ключа на его работу способно влиять различное радиооборудование, что может привести к временным сбоям в работе его функций.

Извлечение механического ключа

Выполняйте все операции сухими руками — влага может вызвать коррозию элемента питания.

1. С помощью небольшой отвертки с плоским наконечником, обернутым тканью, подденьте верхнюю часть корпуса ключа в указанном стрелкой месте, чтобы освободить один из фиксаторов.



4ED77444F826

2. Затем аккуратно подденьте крышку справа и слева от него, чтобы освободить остальные фиксаторы.



9F275EB97285

3. Снимите верхнюю часть корпуса и извлеките механический ключ.



25C6FE58ECB8

4. Поверните ручку механического ключа в положение для использования.

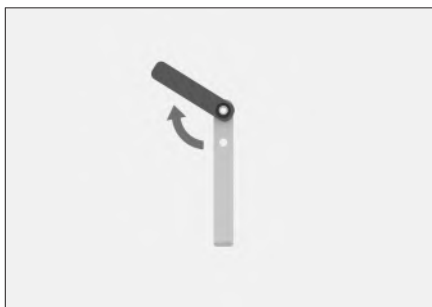

29AA951AE5A1

i Уведомление

Ручка механического ключа может поворачиваться только в одном направлении и имеет максимальный угол открытия около 135°.

! Внимание

При покупке автомобиля уточните у дилера комплектацию, так как некоторые механические ключи могут не входить в состав смарт-ключа.

Замена элемента питания

! Предупреждение

В смарт-ключе установлен элемент питания таблеточного типа.

- › Элементы питания, используемые в автомобильных ключах, представляют опасность, поэтому всегда должны храниться в недоступном для детей месте, независимо от того, новые они или использованные.
- › При проглатывании или попадании в любую часть тела элемент питания может стать причиной серьезной или смертельной травмы в течение не более 2 часов.
- › При подозрении на то, что элемент питания был проглочен или попал внутрь организма, немедленно обратитесь за медицинской помощью.

Ключи

1

Эксплуатация

- › Утилизируйте использованные элементы питания в соответствии с местным законодательством. Неправильная утилизация использованных элементов питания может нанести вред окружающей среде.

⚠ Внимание

- › Выполняйте все операции сухими руками — влага может вызвать коррозию элемента питания.
- › Смарт-ключ содержит электронные компоненты, в связи с чем его необходимо защищать от ударов, воздействия высокой температуры, солнца, жидкостей, влаги, коррозии и т. п.
- › Не трогайте и не перемещайте компоненты смарт-ключа.
- › Соблюдайте полярность элемента питания.
- › При замене элемента питания будьте внимательны, не потеряйте детали.

1. Снимите верхнюю крышку, следуя инструкции по извлечению механического ключа. (› Страница 24)

2. Вставьте небольшую плоскую отвертку в прорезь, аккуратно подденьте старый элемент питания и извлеките его.



E229C7D79336

3. Чтобы установить новый элемент питания, поместите одну его сторону в отсек для элемента питания и надавите на вторую сторону.



BB11D8BFDCF7

Элемент питания должен быть установлен положительным полюсом вверх.

Тип элемента питания: CR2032

4. Соберите ключ и проверьте работоспособность его кнопок.

Оснащение автомобиля

Обратите внимание на то, что в настоящем руководстве описывается стандартное оборудование данной серии автомобилей, оборудование, входящее в комплектацию согласно национальным стандартам, а также специальное оборудование, предназначенное для конкретной модели автомобиля. Поэтому некоторые виды и функции оборудования, описанные в настоящем руководстве, могут не входить в комплектацию Вашего автомобиля или использоваться в автомобилях, выпускаемых только для определенных рынков. Информацию о комплектации Вашего автомобиля Вы можете найти в документах, предоставленных при его покупке, или запросить ее у авторизованного дилера.

Блокировка и разблокировка с помощью интеллектуальной системы бесключевого доступа

При наличии смарт-ключа можно заблокировать и разблокировать двери автомобиля с помощью интеллектуальной системы бесключевого доступа.

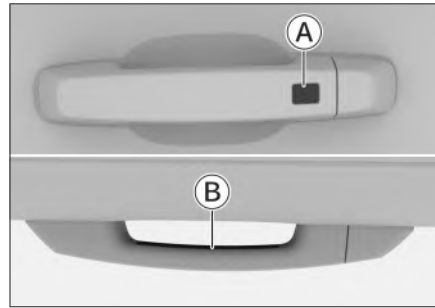

- Ⓐ Датчик блокировки
- Ⓑ Датчик разблокировки

Порядок разблокировки

Когда питание находится в режиме OFF коснитесь датчика разблокировки со стороны водителя — указатели поворота мигнут дважды, после чего будут разблокированы все двери и дверь багажного отделения.

Блокировка

Когда питание находится в режиме OFF коснитесь датчика блокировки со стороны водителя — указатели поворота мигнут один раз (или прозвучит звуковой сигнал), после чего будут заблокированы все двери и дверь багажного отделения.

i Уведомление

- › Способ оповещения о блокировке можно настроить через дисплей мультимедийной системы **AV** в меню Автомобиль → **【Снаружи а/м】** → **【Замки дверей.】**

Замки дверей

1

Эксплуатация

- › Если при блокировке дверей указатели поворотов не мигают (или отсутствует звуковой сигнал), убедитесь, что все двери и дверь багажного отделения полностью закрыты.

i Уведомление

- › Управление дверьми возможно только при обнаружении смарт-ключа.
- › Не следует одновременно нажимать кнопку блокировки и прикасаться к датчику разблокировки.
- › Взавшись за ручку двери в перчатках, разблокировать или заблокировать дверь, возможно, не получится.
- › Интеллектуальная система бесключевого доступа использует слабые радиоволны, поэтому если рядом есть другие беспроводные устройства или сигнал блокируется преградами, связь между смарт-ключом и автомобилем может быть нарушена, что приведет к неполадкам в работе системы.
- › После каждой успешной блокировки или разблокировки дверей автомобиля интеллектуальная система бесключевого доступа прекращает работу на 3 секунды.

- › После мойки автомобиля в холодное время года очень важно как можно скорее удалить остатки воды из зазоров наружных ручек дверей. Вода может замерзнуть в механизме ручки и вызвать ее заклинивание. Например, если потянуть дверную ручку, она может не вернуться в исходное положение, из-за чего дверь не закроется должным образом. Если возникла такая проблема, несколько раз потяните за ручку двери, чтобы удалить лед.

Блокировка и разблокировка кнопками смарт-ключа

См. описание кнопок смарт-ключа.
(▷ Страница 23)

Блокировка и разблокировка кнопкой центрального замка



840CD5F0D72B

Кнопка центрального замка находится на двери водителя. Нажатием кнопки центрального замка можно заблокировать или разблокировать все двери автомобиля.

Если индикатор кнопки горит, это значит, что двери заблокированы.

Если индикатор кнопки не горит, это значит, что двери разблокированы.

Разблокировка при помощи внутренней ручки



Когда дверь заблокирована, потяните внутреннюю ручку двери, чтобы разблокировать дверь. Потяните ручку еще раз, чтобы открыть дверь.

i Уведомление

Открывая заднюю боковую дверь с помощью внутренней ручки, убедитесь, что детский замок разблокирован. В противном случае дверь не откроется.

Блокировка и разблокировка механическим ключом

1. Вставьте механический ключ в отверстие под накладкой замка двери и, повернув его в направлении стрелки, снимите накладку.

Подробнее о механическом ключе см. в разделе «Механический ключ». (▷ Страница 24)

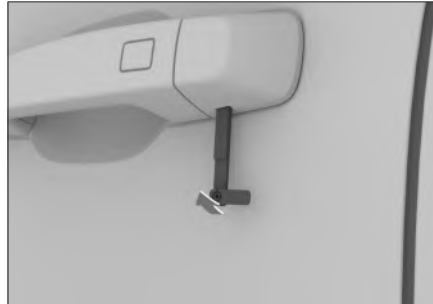

2. Вставьте механический ключ в замочную скважину двери автомобиля и поверните его по часовой стрелке, чтобы запереть двери автомобиля. Поверните ключ против часовой стрелки, чтобы отпереть двери автомобиля.



i Уведомление

При открывании двери механическим ключом может сработать противогонная сигнализация. (▷ Страница 280)

Замки дверей

1

Эксплуатация

Аварийная блокировка



38C7AD9EE213

Дверь переднего пассажира и задние двери оснащены механизмами аварийной блокировки.

Вставьте механический ключ в аварийное отверстие замка двери, поверните его в направлении стрелки на отверстии аварийного замка и закройте дверь. Дверь заблокируется. Подробнее о механическом ключе см. в разделе «Механический ключ».

(▷ Страница 24)

i Уведомление

Необходимость использования этого способа блокировки означает, что электронная система блокировки дверей неисправна. Следует незамедлительно обратиться в сервисный центр для проведения проверки и ремонта.

Дверь багажного отделения

Дверь багажного отделения без электропривода

Открытие

- › Когда дверь водителя разблокирована, нажмите на сенсорную кнопку в ручке двери багажного отделения — дверь багажного отделения слегка приоткроется. Потяните дверь багажного отделения вверх вручную.



15E1CDD445C4

- › При наличии смарт-ключа нажмите на сенсорную кнопку в ручке двери багажного отделения — дверь багажного отделения слегка приоткроется. Потяните дверь багажного отделения вверх вручную.
- › Когда питание находится в режиме OFF, дважды нажмите кнопку управления дверью багажного отделения на смарт-ключе — дверь багажного отделения слегка приоткроется. Потяните дверь багажного отделения вверх вручную.

Закрывание



678A3A8F5AA5

1. Потяните дополнительную ручку двери багажного отделения вниз и перед полным закрытием двери отпустите ручку.
2. Нажмите на дверь багажного отделения снаружи, чтобы полностью ее закрыть.

⚠ Предупреждение

- › Закрывая дверь багажного отделения вручную, всегда нажимайте на нее снаружи автомобиля, чтобы закрыть полностью. Закрывая дверь багажного отделения с помощью дополнительной ручки, можно прищемить руку и получить серьезную травму.
 - › Запрещается движение автомобиля с открытой дверью багажного отделения.
 - › Запрещается перевозить людей в багажном отделении.
- › Если поблизости от двери багажного отделения присутствуют люди, при ее открывании и закрывании следует убедиться в их безопасности.
 - › При закрывании двери багажного отделения следите за тем, чтобы Ваши вещи, например сумка или галстук, не оказались зажатыми.
 - › Во избежание случайных травм не позволяйте детям управлять дверью багажного отделения.

⚠ Внимание

- › При открывании двери багажного отделения не прилагайте чрезмерного усилия во избежание ее повреждения.
- › Будьте особенно осторожны, открывая дверь багажного отделения при сильном ветре. Под воздействием сильного ветра дверь может раскрыться слишком широко и деформироваться.
- › Если дверь багажного отделения примерзла или покрылась льдом и снегом, не открывайте ее с силой. Прежде чем открыть дверь, сначала включите отопитель, чтобы повысить температуру внутри автомобиля.

Замки дверей

1

Эксплуатация

Если необходимо срочно открыть дверь багажного отделения, можно с помощью теплой воды растопить лед, после чего попытаться открыть дверь.

- › Не устанавливайте и не наклеивайте декоративные предметы на упоры двери багажного отделения.
- › Не тяните дверь багажного отделения в стороны, это может привести к искривлению и деформации упоров.

i Уведомление

- › При температуре окружающей среды ниже 0°C электропривод двери багажного отделения может оказаться не в состоянии открыть дверь автоматически. В этом случае можно вручную поднять дверь, чтобы открыть ее.
- › Не устанавливайте тяжелые аксессуары на дверь багажного отделения. Это может привести к тому, что упоры не смогут поддерживать ее надлежащим образом.
- › Плавное движение упора двери багажного отделения требует применения смазки, поэтому рядом с пылезащитным чехлом упора могут появляться масляные пятна. Это является нормальным явлением.

- › После установки буксировочного устройства на автомобиль дверь багажного отделения не будет открываться надлежащим образом.

Дверь багажного отделения с электроприводом

Открытие

В целях безопасности открывайте и закрывайте дверь багажного отделения, только когда автомобиль неподвижен. Дверь багажного отделения можно открыть следующими способами:

- › Когда дверь водителя разблокирована, нажмите кнопку управления дверью багажного отделения рядом с рулевым колесом.



374EFA7F1961

- › Когда дверь водителя разблокирована, нажмите сенсорную кнопку в ручке двери багажного отделения.



15E1CDD445C4

- › Имея при себе смарт-ключ, нажмите сенсорную кнопку в ручке двери багажного отделения.

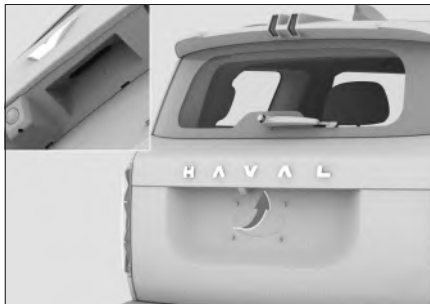

15E1CDD445C4

- › Когда питание находится в режиме OFF, дважды нажмите кнопку управления дверью багажного отделения на смарт-ключе.

- › На автомобилях, оснащенных электроприводом двери багажного отделения с датчиком, функцию открывания двери багажного отделения с помощью датчика можно включить или отключить через дисплей мультимедийной системы в меню Автомобиль → 【Снаружи а/м】 → 【Запирание дверей】 После включения функции, имея при себе смарт-ключ, сделайте движение ногой в зоне обнаружения под задним бампером.

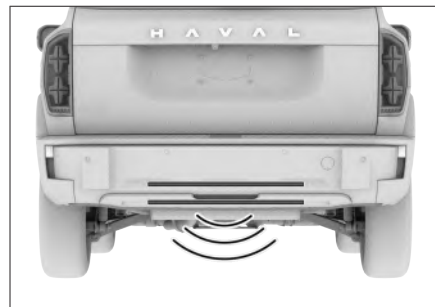

24A620745D74

i Уведомление

- › Проведите ногой так, чтобы передняя часть стопы оказалась на 10 см ниже бампера, но не касалась его, и быстро уберите ногу. Если движение ногой не будет соответствовать этим условиям, датчик не работает.
- › При движении ногой под бампером в горизонтальном направлении датчик двери багажного отделения может не сработать.

Замки дверей

1

Эксплуатация

- › Если движение ногой будет слишком медленным, датчик двери багажного отделения может не сработать. В этом случае совершите более быстрое движение ногой.
- › Если после нескольких движений ногой дверь багажного отделения по-прежнему не открывается, подождите некоторое время и повторите попытку.
- › Если у Вас нет с собой смарт-ключа, поднесите ногу к зоне обнаружения датчика под задним бампером и выполните движение, похожее на удар. Это также позволит закрыть дверь багажного отделения.

Закрывание

Дверь багажного отделения можно закрыть следующими способами:

- › Нажмите кнопку закрывания на двери багажного отделения.



- › Нажмите кнопку управления дверью багажного отделения рядом с рулевым колесом.

- › Когда питание находится в режиме OFF, нажмите кнопку управления дверью багажного отделения на смарт-ключе.
- › Сделайте движение ногой вперед под задним бампером в зоне расположения датчика.

i Уведомление

Во время закрытия двери багажного отделения внимательно следите за ее состоянием, чтобы избежать повреждения имущества и травм.

! Внимание

При использовании устройства для мойки автомобиля или моечной машины высокого давления убедитесь в том, что смарт-ключ находится вне зоны обнаружения датчика двери багажного отделения, во избежание случайного открытия двери.

! Предупреждение

- › Выполняйте движение ногой только в пределах диапазона обнаружения датчика. В противном случае можно обжечься о выхлопную трубу.
- › При выполнении движения ногой прочно стойте на земле и держитесь на достаточном расстоянии от задней части автомобиля. В некоторых обстоятельствах (например, на льду) Вы можете потерять равновесие.

- › В следующих случаях не берите с собой смарт-ключ во избежание случайного открытия или закрытия двери багажного отделения:

При размещении или поднятии предметов позади автомобиля.

При выполнении работ по техническому обслуживанию, таких как полировка задней части автомобиля.

Предупреждение

- › В случае когда Вы закрываете дверь багажного отделения вручную, нажмите на нее снаружи, чтобы закрыть ее полностью.
Закрывая дверь багажного отделения с помощью дополнительной ручки, можно прищемить руку и получить серьезную травму.
- › Запрещается движение автомобиля с открытой дверью багажного отделения.
- › Запрещается перевозить людей в багажном отделении.
- › Если поблизости от двери багажного отделения присутствуют люди, при ее открывании и закрывании следует убедиться в их безопасности.
- › При закрывании двери багажного отделения следите за тем, чтобы Ваши вещи, например сумка или галстук, не оказались зажатыми.

- › Во избежание случайных травм не позволяйте детям управлять дверью багажного отделения.

Внимание

- › Если нужно открыть или закрыть дверь багажного отделения вручную, делайте это медленно и с равномерной скоростью. Не допускаются резкое открывание или закрывание двери багажного отделения.
- › Будьте особенно осторожны, открывая дверь багажного отделения при сильном ветре. Под воздействием сильного ветра дверь может раскрыться слишком широко и деформироваться.
- › Если дверь багажного отделения примерзла или покрылась льдом и снегом, не открывайте ее с силой. Прежде чем открыть дверь, сначала включите отопитель, чтобы повысить температуру внутри автомобиля.
Если необходимо срочно открыть дверь багажного отделения, можно с помощью теплой воды растопить лед, после чего попытаться открыть дверь.
- › Не устанавливайте и не наклеивайте декоративные предметы на упоры двери багажного отделения.

Замки дверей

1

Эксплуатация

- › Не тяните дверь багажного отделения в стороны, это может привести к искривлению и деформации упоров.
- › При закрывании и открывании двери багажного отделения с помощью электропривода не надавливайте на нее в обратном направлении, это может привести к травмам людей и повреждению двери багажного отделения.

Уведомление

- › Если дверь багажного отделения открыта или находится в движении, и при этом отсоединить и снова подсоединить клемму аккумулятора, может возникнуть ситуация, когда дверь багажного отделения не закроется с помощью электропривода. В этом случае полностью закройте дверь багажного отделения вручную, и функция электропривода восстановится.
- › При температуре окружающей среды ниже 0°C электропривод двери багажного отделения может оказаться не в состоянии открыть дверь автоматически. В этом случае можно вручную поднять дверь, чтобы открыть ее.

- › Не устанавливайте тяжелые аксессуары на дверь багажного отделения. Это может привести к тому, что упоры не смогут поддерживать ее надлежащим образом.
- › После установки буксировочного устройства на автомобиль дверь багажного отделения не будет открываться надлежащим образом.

Функция защиты от заземления

Если в процессе автоматического закрывания дверь багажного отделения встречает препятствие и давление в системе достигает определенного значения, она автоматически возвращается в открытое положение.

Предупреждение

- › Запрещается проверять работу функции защиты от заземления на себе.
- › Функция защиты от заземления не сработает, если посторонний предмет окажется сбоку, снизу или в углу двери в момент полного закрытия двери багажного отделения.

Настройка угла открытия

Чтобы настроить угол открытия двери багажного отделения, выполните следующие действия:

1. Откройте дверь багажного отделения, отрегулируйте ее до необходимой высоты и удерживайте.

2. Нажмите и удерживайте кнопку закрытия на двери багажного отделения до тех пор, пока не сработает световая сигнализация. Угол открытия двери багажного отделения будет установлен.



29CBBE439CA7

Аварийная разблокировка

1. Сложите задние сиденья, чтобы получить доступ к багажному отделению.
2. Снимите аварийную крышку, расположенную в нижней части двери багажного отделения с внутренней стороны.
3. С помощью устройства аварийного открывания разблокируйте дверь багажного отделения и толкните ее наружу, чтобы открыть.

Дверь багажного отделения с электроприводом

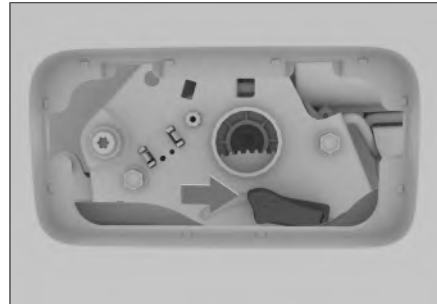

C12C2276FC45

Дверь багажного отделения без электропривода

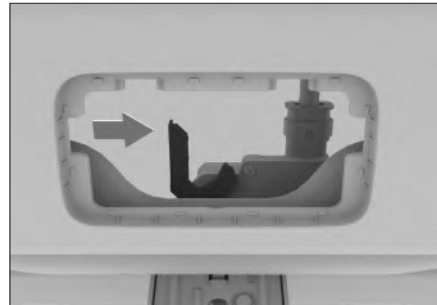

B908B0F03737

4.

i Уведомление

- › Поворачивая вручную устройство аварийного открывания двери багажного отделения, не прикасайтесь к металлическим деталям кузова во избежание травм.
- › Необходимость использования данного способа открывания двери багажного отделения означает, что автомобиль неисправен. Следует незамедлительно обратиться в сервисный центр для проведения проверки и ремонта.

Замки дверей

Детский замок

Из соображений безопасности рекомендуется перевозить детей на задних сиденьях. Задние двери оснащены детскими замками, предотвращающими случайное открывание дверей.



D48E5F5381C1

Чтобы заблокировать детский замок, вставьте механический ключ в скважину замка и поверните его в направлении, указанном на двери автомобиля. Чтобы разблокировать детский замок, поверните механический ключ в обратном направлении.

Подробнее о механическом ключе см. в разделе «Механический ключ».

(> Страница 24)

i Уведомление

Когда детский замок заблокирован, дверь можно открыть, только потянув за ручку двери снаружи автомобиля.

⚠ Предупреждение

Детские замки установлены только на задних дверях. Если ребенок сидит сзади один, заблокируйте детские замки на обеих задних дверях, чтобы предотвратить несчастные случаи из-за случайного открывания дверей.

Разблокировка дверей при выключении двигателя

Функцию разблокировки при выключении двигателя можно включить или выключить через дисплей мультимедийной системы  в меню (Автомобиль) → **【Снаружи автомобиля】** → **【Замки дверей.】**

Если функция включена и все двери автомобиля заблокированы, все двери и дверь багажного отделения автоматически разблокируются при выключении двигателя.

Блокировка дверей во время движения автомобиля

Когда скорость автомобиля превышает 15 км/ч, все двери, включая дверь багажного отделения, автоматически блокируются.

i Уведомление

Перед началом движения убедитесь, что все двери, включая дверь багажного отделения, полностью закрыты.

Автоматическая повторная блокировка

Если после того, как водитель разблокировал все двери автомобиля с помощью датчика в ручке двери или кнопки разблокировки на смарт-ключе, положение выключателя питания/зажигания и состояние всех дверей, включая дверь багажного отделения, не меняются в течение определенного времени, то все двери, включая дверь багажного отделения, будут автоматически заблокированы.

Автоматическая разблокировка при столкновении

Если выключатель зажигания находится в режиме ON, и система фиксирует столкновение, все двери автоматически разблокируются.

Стеклоподъемники

1

Эксплуатация

Оснащение автомобиля

Обратите внимание на то, что в настоящем руководстве описывается стандартное оборудование данной серии автомобилей, оборудование, входящее в комплектацию согласно национальным стандартам, а также специальное оборудование, предназначенное для конкретной модели автомобиля. Поэтому некоторые виды и функции оборудования, описанные в настоящем руководстве, могут не входить в комплектацию Вашего автомобиля или использоваться в автомобилях, выпускаемых только для определенных рынков. Информацию о комплектации Вашего автомобиля Вы можете найти в документах, предоставленных при его покупке, или запросить ее у авторизованного дилера.

Блок переключателей стеклоподъемников на двери водителя

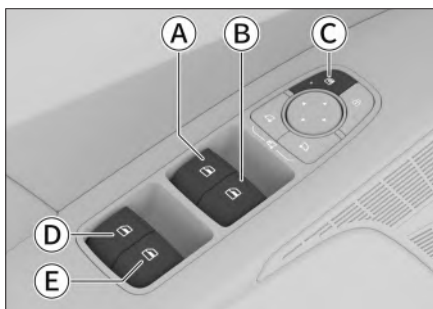

DCE74A48965F

А Блок переключателей стеклоподъемников на двери водителя

- В Переключатель стеклоподъемника двери переднего пассажира
- С Кнопка блокировки стеклоподъемников
- Д Переключатель стеклоподъемника левой задней двери
- Е Переключатель стеклоподъемника правой задней двери

Ручное управление стеклоподъемником

Чтобы открыть или закрыть окно, нажмите или потяните соответствующий переключатель и удерживайте его, пока стекло не достигнет нужного положения.

⚠ Предупреждение

Перед закрытием окна убедитесь, что руки и другие части тела пассажиров находятся на безопасном расстоянии. В противном случае пассажиры могут получить серьезные травмы.

Управление одним нажатием

Нажмите на переключатель стеклоподъемника сильнее, чем обычно, и отпустите — окно автоматически откроется полностью. Чтобы остановить движение стекла, потяните переключатель вверх.

Потяните переключатель стеклоподъемника сильнее, чем обычно, и опустите — окно автоматически закроется полностью. Чтобы остановить движение стекла, нажмите на кнопку переключателя.

Внимание

При низких температурах между стеклом и рамой может образовываться лед, который будет препятствовать движению стекла. В таком случае во избежание повреждения подъемно-опускного механизма не следует многократно нажимать на переключатель. Подождите, пока температура в салоне поднимется и лед растает. После этого можно будет пользоваться стеклоподъемниками.

Уведомление

В зависимости от комплектации автомобиля данная функция может быть доступна только со стороны водителя. Ориентируйтесь на фактическую комплектацию Вашего автомобиля.

Аварийное поднятие стекол

В случае аварийной ситуации потяните переключатель стеклоподъемника вверх до упора и удерживайте его. Сработает функция аварийного подъема стекол, и окна закроются без срабатывания функции защиты от защемления.

Блокировка стеклоподъемников

После нажатия кнопки блокировки стеклоподъемников управлять ими при помощи переключателей, находящихся на задних дверях, будет невозможно.

Повторное нажатие кнопки восстановит функции переключателей стеклоподъемников задних дверей.

Предупреждение

Если в автомобиле находится ребенок, рекомендуется посадить его на более безопасное заднее сиденье и включить функцию блокировки стеклоподъемников.

Переключатели стеклоподъемников дверей пассажиров

Переключатели стеклоподъемников расположены на подлокотниках пассажирских дверей и предназначены для открывания и закрывания соответствующих окон.

Стеклоподъемники

1

Эксплуатация

Функция защиты от перегрева

Продолжительное многократное нажатие на переключатель стеклоподъемника может привести к срабатыванию функции защиты электропривода стеклоподъемника от перегрева. При этом переключатель стеклоподъемника временно перестанет работать. Когда электропривод остынет, функции переключателя восстановятся.

Функция защиты от защемления

Если в процессе закрывания окна между рамой и стеклом окажется посторонний предмет, то при достижении определенного значения давления стекло остановится и автоматически опустится на некоторое расстояние.

Предупреждение

- › Запрещается проверять работу функции защиты от защемления на себе.
- › Если перед самым закрытием окна между рамой и стеклом окажется какой-либо предмет, функция защиты от защемления не работает.
- › Во время аварийного поднятия стекла функция защиты от защемления не работает.

Уведомление

- › В неблагоприятных условиях, например при низкой температуре или сильной тряске, в процессе подъема стекла может сработать защита от заземления. В таком случае потяните переключатель стеклоподъемника сильнее, чем обычно, и отпустите — окно закроется полностью.
- › Если произошел сбой функции управления стеклоподъемником одним нажатием, функция защиты от заземления также перестанет работать, и для восстановления нормальной работы данных функций придется выполнить сброс программы управления. (▷ Страница 44)
- › В зависимости от комплектации автомобиля данная функция может быть доступна только со стороны водителя. Ориентируйтесь на фактическую комплектацию Вашего автомобиля.

Функция задержки

Окна, окна и двери, автомобильные стекла

После выключения зажигания управлять стеклоподъемниками можно еще несколько секунд.

Функция автоматического закрытия

- › При переключении питания в режим OFF (выключение зажигания) автомобиль переходит в спящий режим, и примерно через 12 часов окна закроются автоматически. В течение 12 часов, если датчик дождя и освещенности обнаружит дождь, окна немедленно закроются.

i Уведомление

В следующих случаях окна могут не закрыться автоматически, поэтому перед уходом необходимо убедиться, что они полностью закрыты:

- › Осадки слишком незначительны.
- › Во время закрытия окна возникает препятствие и срабатывает функция защиты от защемления.

Комфортное закрывание

Когда выключатель зажигания находится в режиме OFF и все двери, включая дверь багажного отделения, закрыты, нажмите и удерживайте кнопку блокировки на смарт-ключе или датчик блокировки на ручке двери, чтобы все окна автоматически закрылись.

В процессе автоматического открывания окна нажатие на кнопку блокировки или разблокировки на смарт-ключе остановит его движение.

i Уведомление

- › Если функция комфортного закрывания недоступна, необходимо выполнить сброс программы управления стеклоподъемниками с функцией подъема/опускания одним нажатием. (› Страница 44)
- › Если в процессе автоматического закрывания окон между стеклом и рамой окажется посторонний предмет, может сработать функция защиты от защемления. Прежде чем покинуть автомобиль, убедитесь, что все окна полностью закрылись.

Настройки стеклоподъемников

Через дисплей мультимедийной системы в меню  (Автомобиль) → **【Снаружи а/м】** → **【Окна】** можно настроить функцию автоматического закрывания окон, в том числе функции **【Автоматическое закрывание окон на скорости】** и **【Автоматическое закрывание при блокировке дверей】**.

- › **【Автоматическое закрывание окон на скорости】**: после установки скорости автомобиля для автоматического закрывания окон все окна будут закрываться автоматически, когда скорость автомобиля превысит установленное значение.

Стеклоподъемники

1

Эксплуатация

- › **【Автоматическое закрывание при блокировке дверей】** : если функция включена, все окна будут закрываться автоматически после успешной блокировки автомобиля.

i Уведомление

Если в процессе автоматического закрывания окон между стеклом и рамой окажется посторонний предмет, может сработать функция защиты от заземления. Убедитесь, что все окна полностью закрылись.

Сброс программы управления

В случае сбоя функции управления одним нажатием ее можно восстановить, выполнив следующие действия:

1. Переключите питание в режим ON.
2. Поднимите до упора переключатель стеклоподъемника с функцией подъема и опускания одним нажатием, пока стекло полностью не закроется, и удерживайте переключатель в течение приблизительно 3 секунд.
3. Снова приведите в действие переключатель стеклоподъемника: полностью опустите и полностью поднимите стекло одним нажатием.

i Уведомление

При нарушении функции управления одним нажатием требуется провести сброс программы управления всеми стеклоподъемниками, имеющими эту функцию. Кроме того, при каждом отсоединении и повторном подсоединении клемм аккумулятора также следует выполнить сброс программы управления.

Оснащение автомобиля

Обратите внимание на то, что в настоящем руководстве описывается стандартное оборудование данной серии автомобилей, оборудование, входящее в комплектацию согласно национальным стандартам, а также специальное оборудование, предназначенное для конкретной модели автомобиля. Поэтому некоторые виды и функции оборудования, описанные в настоящем руководстве, могут не входить в комплектацию Вашего автомобиля или использоваться в автомобилях, выпускаемых только для определенных рынков. Информацию о комплектации Вашего автомобиля Вы можете найти в документах, предоставленных при его покупке, или запросить ее у авторизованного дилера.

Открытие и закрытие люка



CEAE3668C609

Ручное управление

- › Нажмите и удерживайте переключатель люка. Люк приподнимется на максимальный угол и остановится. Нажмите и удерживайте переключатель еще раз. Люк медленно откроется.
- › Потяните вниз и удерживайте переключатель люка. Люк медленно закроется.
- › Чтобы остановить движение люка, просто отпустите кнопку.

Автоматическое управление

- › Нажмите и отпустите переключатель люка. Люк автоматически приподнимется на максимальный угол и остановится. При повторном нажатии на переключатель люк автоматически переместится в комфортное положение. При следующем нажатии переключателя люк автоматически полностью откроется.
- › Потяните вниз и отпустите кнопку люка — люк закроется автоматически.
- › Чтобы остановить люк в промежуточном положении, просто повторно нажмите кнопку.

Люк в крыше

Управлять открытием и закрытием люка можно через дисплей мультимедийной системы  в меню «Управление автомобилем» → 【Снаружи a/м】 → 【Окна】, касаясь или проводя пальцем по области управления люком.

1

Эксплуатация

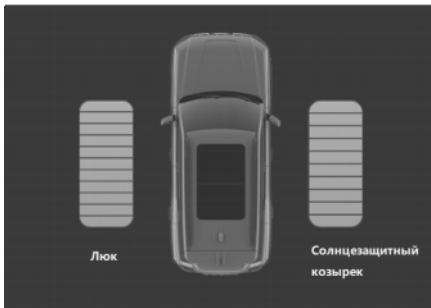

Предупреждение

- › Не высовывайте руки и голову из люка во время движения. Столкновение с объектами снаружи или экстренное торможение могут привести к серьезным травмам и даже летальному исходу.
- › Во избежание серьезных травм при закрытии люка следите за тем, чтобы крышка люка не защемила руки или другие части тела пассажиров.
- › Не позволяйте детям управлять люком.

Открытие и закрытие солнцезащитной шторки



Ручное управление

- › Нажмите и удерживайте кнопку солнцезащитной шторки. Солнцезащитная шторка медленно откроется.
- › Потяните вниз и удерживайте кнопку солнцезащитной шторки. Солнцезащитная шторка медленно закроется.
- › Чтобы оставить солнцезащитную шторку частично открытой, отпустите кнопку, когда шторка будет в нужном положении.

Автоматическое управление

- › Нажмите и отпустите кнопку солнцезащитной шторки. Шторка откроется автоматически.
- › Потяните вниз и отпустите кнопку солнцезащитной шторки. Шторка закроется автоматически.
- › Чтобы оставить солнцезащитную шторку частично открытой, еще раз нажмите на кнопку, когда шторка будет в нужном положении.

Управлять открытием и закрытием солнцезащитной шторки можно через дисплей мультимедийной системы в меню 🚗 (Автомобиль) → 【Снаряжи а/м】 → 【Окна】 нажатием и перемещением ползунка в области управления шторкой.

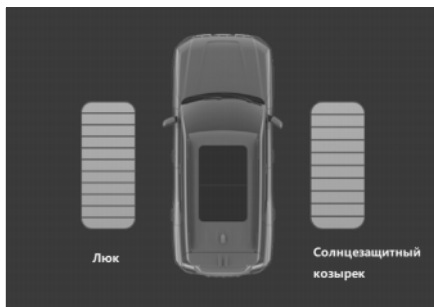

⚠ Предупреждение

- › Во избежание серьезных травм при закрытии солнцезащитной шторки следите за тем, чтобы она не задела руки или другие части тела пассажиров.
- › Не позволяйте детям управлять солнцезащитной шторкой.

⚠ Внимание

Не нажимайте на солнцезащитную шторку с силой во избежание ее выпадения или повреждения.

При длительной стоянке автомобиля рекомендуется держать солнцезащитную шторку люка закрытой, чтобы предотвратить повреждение отделки салона из-за воздействия солнечных лучей.

Функция защиты от перегрева

Продолжительное многократное нажатие на переключатель управления люком может привести к включению функции защиты электропривода люка от перегрева. При срабатывании защиты управление люком временно становится невозможным. Когда электропривод остынет, функции переключателя восстановятся.

Функция задержки

После выключения зажигания управлять люком и солнцезащитной шторкой можно еще несколько секунд.

Функция совместного управления

Если солнцезащитная шторка находится в закрытом положении и пользователь открывает люк, система автоматически регулирует степень открытия шторки в соответствии со степенью открытия люка.

Люк в крыше

1

Эксплуатация

Функция защиты от заземления

Если в процессе автоматического закрывания крышки люка или солнцезащитной шторки на их пути встречается препятствие, крышка люка или шторка останавливаются и возвращаются назад на некоторое расстояние.

Предупреждение

- › Функция защиты от заземления не может полностью исключить риск травмирования.
- В некоторых случаях (например, когда препятствие небольшое) функция защиты от заземления может не сработать. Всегда следите за тем, чтобы между рамой и крышкой люка или рамой и солнцезащитной шторкой не было препятствий.
- › Не проверяйте работу функции защиты от заземления на себе.
- › Если перед самым закрытием люка или солнцезащитной шторки между рамой и стеклом окажется какой-либо предмет, функция защиты от заземления не сработает.
- › При ручном закрытии люка и солнцезащитной шторки функция защиты от заземления не работает. Соблюдайте осторожность, чтобы не зажать пальцы или другие части тела.

Функция автоматического закрывания

- › Когда питание находится в режиме OFF, люк автоматически закроется, если датчик дождя и освещенности распознает такие осадки, как дождь или снег.

Уведомление

Если дождь слабый, функция автоматического закрывания может не сработать. Прежде чем покинуть автомобиль убедитесь, что люк полностью закрылся.

- › Во время движения автомобиля, если его скорость превысит 120 км/ч, люк автоматически закроется.

Комфортное закрывание

Когда питание находится в режиме OFF и все двери, включая дверь багажного отделения, закрыты, чтобы автоматически закрыть люк, нажмите и удерживайте кнопку блокировки на ключе.

Предупреждение

Перед тем как закрыть люк с помощью функции комфортного закрывания, убедитесь, что руки и другие части тела пассажиров находятся на безопасном расстоянии от люка. Несоблюдение этого требования может привести к серьезным травмам.

Уведомление

Если во время закрытия люка между ним и рамой окажется посторонний предмет, может сработать функция защиты от заземления. Прежде чем покинуть автомобиль убедитесь, что люк полностью закрылся.

Сброс программы управления

В случае сбоя в системе ее работу можно восстановить, выполнив следующие действия:

1. Когда питание находится в режиме ON, полностью закройте люк и солнцезащитную шторку. Потяните вниз и удерживайте переключатель люка. Как только люк и солнцезащитная шторка немного сдвинутся с места, отпустите переключатель.
2. В течение 5 секунд снова потяните вниз и удерживайте переключатель люка. После того как люк и шторка полностью откроются и закроются, отпустите переключатель. Сброс программы управления люка завершен.

Капот

Оснащение автомобиля

Обратите внимание на то, что в настоящем руководстве описывается стандартное оборудование данной серии автомобилей, оборудование, входящее в комплектацию согласно национальным стандартам, а также специальное оборудование, предназначенное для конкретной модели автомобиля. Поэтому некоторые виды и функции оборудования, описанные в настоящем руководстве, могут не входить в комплектацию Вашего автомобиля или использоваться в автомобилях, выпускаемых только для определенных рынков. Информацию о комплектации Вашего автомобиля Вы можете найти в документах, предоставленных при его покупке, или запросить ее у авторизованного дилера.

Открытие

1. Потяните за ручку, расположенную под приборной панелью со стороны водителя, и крышка капота приоткроется.



2. Слегка приподнимите крышку капота, протяните руку в образовавшийся зазор и сдвиньте ручку замка капота в направлении стрелки, чтобы открыть капот.



3. Освободите упор из зажима и вставьте его свободный конец в специальный паз, чтобы зафиксировать крышку капота в открытом положении.



Закрывание

1. Осторожно приподнимите крышку капота.
2. Извлеките упор из паза и верните его в исходное положение.

1

Эксплуатация

3. Придерживая крышку капота, опустите ее на высоту около 30 см от замка и отпустите.
4. Убедитесь, что крышка капота полностью закрылась.

Предупреждение

Перед началом движения убедитесь, что крышка капота надежно закрыта. В противном случае крышка капота может открыться во время движения, создав аварийную ситуацию.

Внимание

- › Перед закрыванием крышки капота убедитесь, что под ней нет посторонних предметов.
 - › Если крышку капота не удалось закрыть полностью, откройте ее снова и повторите закрывание, как описано выше, но с большим усилием, чтобы обеспечить полное закрытие. Не пытайтесь зафиксировать полуоткрытую крышку капота, надавливая на нее сверху, — это может привести к ее деформации.
-

Заправка топливом

1

Эксплуатация

Оснащение автомобиля

Обратите внимание на то, что в настоящем руководстве описывается стандартное оборудование данной серии автомобилей, оборудование, входящее в комплектацию согласно национальным стандартам, а также специальное оборудование, предназначенное для конкретной модели автомобиля. Поэтому некоторые виды и функции оборудования, описанные в настоящем руководстве, могут не входить в комплектацию Вашего автомобиля или использоваться в автомобилях, выпускаемых только для определенных рынков. Информацию о комплектации Вашего автомобиля Вы можете найти в документах, предоставленных при его покупке, или запросить ее у авторизованного дилера.

Способ заправки

1. Чтобы открыть дверцу топливозаправочной горловины, нажмите на центральную зону задней части дверцы. Дверь водителя при этом должна быть разблокирована.

2. Поверните пробку топливозаправочной горловины против часовой стрелки, чтобы открыть ее. Закрепите тросик пробки топливозаправочной горловины на дверце топливозаправочной горловины во избежание загрязнения кузова.



DD60A3CA6372

⚠ Предупреждение

› Если при откручивании пробки раздается свист, следует сделать паузу, дождаться прекращения звука и затем медленно открыть пробку.

В жаркую погоду топливо из-за чрезмерного внутреннего давления может выплеснуться из топливозаправочной горловины бака, что способно привести к травмированию.

› Заправляя автомобиль, следует соблюдать следующие меры предосторожности:

Двигатель должен быть выключен.

Рядом с автомобилем не должно быть источников огня.

Не разговаривайте по мобильному телефону.

Заправка топливом

Соблюдайте прочие меры предосторожности, принятые на автозаправочной станции.

⚠ Внимание

- › Не переполняйте бак топливом. Вынимайте заправочный пистолет после первого щелчка. В противном случае топливо может попасть в адсорбер, что приведет к сокращению срока его службы.
- › Не допускайте попадания топлива на кузов — это может повредить лакокрасочное покрытие.
- › Заправляйте автомобиль только указанным типом топлива.

3. Заправив автомобиль, установите пробку топливозаправочной горловины на место и закройте ее, повернув по часовой стрелке до щелчка.

i Уведомление

Пробку топливозаправочной горловины следует установить на место, иначе может загореться индикатор неисправности двигателя.

4. Закройте дверцу топливозаправочной горловины.

⚠ Внимание

- › Полностью закройте дверцу топливозаправочной горловины перед тем, как заблокировать двери автомобиля, иначе дверца может застрять, и ее будет невозможно открыть. В этом случае попробуйте нажать и удерживать дверцу топливозаправочной горловины в положении открытия, а затем нажать кнопку разблокировки на ключе.
- › Во избежание деформации и поломки запорного механизма запрещается применять силу при открывании дверцы топливозаправочной горловины, т. к. это может привести к невозможности ее открытия или закрытия.

Информация о топливе

Параметр	Данные
Характеристики топлива	Неэтилированный бензин с октановым числом 92 и выше
Объем топливного бака [л] (справочное значение)	55 ±1,05

Сиденья

1

Эксплуатация

Оснащение автомобиля

Обратите внимание на то, что в настоящем руководстве описывается стандартное оборудование данной серии автомобилей, оборудование, входящее в комплектацию согласно национальным стандартам, а также специальное оборудование, предназначенное для конкретной модели автомобиля. Поэтому некоторые виды и функции оборудования, описанные в настоящем руководстве, могут не входить в комплектацию Вашего автомобиля или использоваться в автомобилях, выпускаемых только для определенных рынков. Информацию о комплектации Вашего автомобиля Вы можете найти в документах, предоставленных при его покупке, или запросить ее у авторизованного дилера.

Подголовники

Регулировка подголовника

Подголовник лучше всего выполняет свои защитные функции, когда его центр находится на уровне верхней части ушей.

⚠ Предупреждение

Запрещается производить регулировку подголовников во время движения автомобиля.



89DA79ADDBDF

- › Чтобы поднять подголовник, потяните его вверх.
- › Чтобы опустить подголовник, удерживайте кнопку разблокировки и одновременно нажимайте на подголовник.

i Уведомление

Крайнее нижнее положение подголовника — нерабочее. Для использования подголовника обязательно поднимите его до требуемой высоты.

i Уведомление

Отрегулировав подголовник, надавите на него и убедитесь, что он надежно зафиксирован.

Снятие подголовника

Чтобы снять подголовник, нажмите и удерживайте кнопку регулировки подголовника, одновременно вытягивая его из направляющих.

При необходимости отрегулируйте спинку сиденья, чтобы можно было снять подголовник.

⚠ Предупреждение

Запрещается управлять автомобилем со снятыми подголовниками. В противном случае при столкновении область шеи подвергнется сильному ударному воздействию, что может привести к получению серьезных травм или даже летальному исходу.

Передние сиденья с электроприводом

⚠ Предупреждение

- › Запрещается регулировать сиденья во время движения.
- › Перед началом движения приведите сиденье в правильное положение. Неправильное положение сиденья может привести к ошибкам в управлении и стать причиной аварии. Кроме того, при неправильной регулировке сидений снижается эффективность ремней безопасности, подушек безопасности, подголовников и другого оборудования.
- › Не следует слишком сильно откидывать спинку сиденья, иначе при столкновении человек может выскользнуть из-под поясной ляжки ремня безопасности. Ремни безопасности обеспечивают максимальную защиту только в том случае, когда водитель и пассажиры сидят прямо, опираясь на спинку сиденья.

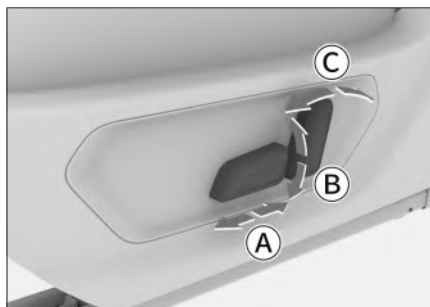

D68F9C6A1D24

- Ⓐ Регулировка сиденья в продольном направлении
Чтобы передвинуть сиденье вперед или назад, переместите переключатель в соответствующем направлении.
- Ⓑ Регулировка высоты сиденья
Чтобы отрегулировать высоту сиденья, потяните заднюю часть переключателя вверх или вниз.
- Ⓒ Регулировка угла наклона спинки сиденья
Для регулировки угла наклона спинки сиденья потяните верхнюю часть переключателя вперед или назад.

i Уведомление

Некоторые функции доступны только для сиденья водителя.

Передние сиденья с ручной регулировкой

⚠ Предупреждение

- › Запрещается регулировать сиденья во время движения.

Сиденья

1

Эксплуатация

- › Перед началом движения приведите сиденье в правильное положение. Неправильное положение сиденья может привести к ошибкам в управлении и стать причиной аварии. Кроме того, при неправильной регулировке сидений снижается эффективность ремней безопасности, подушек безопасности, подголовников и другого оборудования.
- › Не следует слишком сильно откидывать спинку сиденья, иначе при столкновении человек может выскользнуть из-под поясной лямки ремня безопасности. Ремни безопасности обеспечивают максимальную защиту только в том случае, когда водитель и пассажиры сидят прямо, опираясь на спинку сиденья.

Регулировка сиденья в продольном направлении



C69D1CB96000

Потяните вверх ручку регулировки положения сиденья, переместите сиденье вперед или назад до нужного положения и отпустите ручку.

i Уведомление

Отрегулировав сиденье, убедитесь, что оно надежно зафиксировано.

Регулировка угла наклона спинки сиденья



874F56A2289B

Откинувшись на спинку сиденья, потяните вверх ручку регулировки спинки сиденья, приведите спинку в нужное положение и отпустите ручку.

! Внимание

Для регулировки угла наклона спинки необходимо поднять ручку регулировки до упора. В противном случае возможны механические повреждения сиденья.

Регулировка высоты сиденья



- › Чтобы поднять сиденье, несколько раз потяните за ручку регулировки высоты.
- › Чтобы опустить сиденье, несколько раз нажмите на ручку регулировки высоты.

i Уведомление

Некоторые функции доступны только для сиденья водителя.

Подголовники задних сидений

Регулировка подголовника

Подголовник лучше всего выполняет свои защитные функции, когда его центр находится на уровне верхней части ушей.

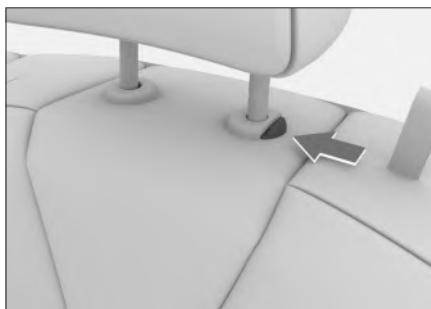

Чтобы поднять подголовник, потяните его вверх.

Чтобы опустить подголовник, удерживайте кнопку разблокировки и одновременно нажимайте на подголовник.

! Предупреждение

Запрещается производить регулировку подголовников во время движения автомобиля.

i Уведомление

- › Крайнее нижнее положение подголовника — нерабочее. Для использования подголовника обязательно поднимите его до требуемой высоты.
- › Отрегулировав подголовник, надавите на него и убедитесь, что он надежно зафиксирован.

Снятие подголовника

Чтобы снять подголовник, нажмите и удерживайте кнопку регулировки подголовника, одновременно вытягивая его из направляющих.

Сиденья

При необходимости отрегулируйте спинку сиденья, чтобы можно было снять подголовник.

⚠ Внимание

После установки подголовника подвигайте его вверх и вниз и убедитесь в том, что он зафиксирован.

⚠ Предупреждение

Запрещается управлять автомобилем со снятыми подголовниками. В противном случае при столкновении область шеи подвергнется сильному ударному воздействию, что может привести к получению серьезных травм или даже летальному исходу.

Складывание спинки сидений заднего ряда

Левую и правую секции спинки сидений заднего ряда можно сложить по отдельности. Сложив спинки сидений заднего ряда, можно увеличить пространство для размещения багажа.

⚠ Внимание

- › Перед тем как сложить спинку, переместите подголовник в подходящее положение, чтобы при складывании он не создавал помех.
- › Чтобы ремень безопасности не создавал помех при складывании спинки сиденья, верните его в исходное положение.

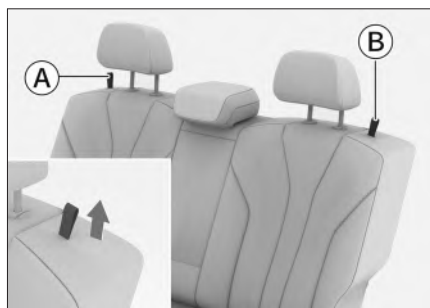

9DD84CF253A2

Ⓐ Ручка разблокировки с правой стороны

Ⓑ Ручка разблокировки с левой стороны

Потяните ручку разблокировки на верхней части спинки, чтобы сложить разблокированную спинку вперед.

⚠ Предупреждение

- › Запрещается складывать спинку сиденья во время движения автомобиля.
- › Запрещается перевозить пассажиров на сложенных спинках сидений или в багажном отделении.
- › Детям запрещается доступ в багажное отделение.

⚠ Внимание

- › Перед складыванием спинки сиденья уберите все предметы с сиденья.
- › Не размещайте тяжелые предметы на сложенной спинке.

Возврат спинки сиденья в исходное положение

1. Отрегулируйте ремни безопасности сидений, чтобы не защемить их при возвращении спинки в исходное положение.
2. Чтобы вернуть спинку в исходное положение, потяните ее вверх. Слегка покачайте спинку сидений вперед и назад и убедитесь в том, что она зафиксирована.

Подлокотник сидений заднего ряда

Потянув за ремень, можно опустить подлокотник, обеспечив пассажирам сидений заднего ряда удобную опору для комфортного размещения рук.



55AC1268DB77

Подогрев сидений

Подогрев передних сидений

Функцию подогрева передних сидений можно настроить через дисплей мультимедийной системы в меню настроек системы климат-контроля.

(> Страница 86)

Чтобы открыть панель настроек соответствующего сиденья, нажмите на значок сиденья (↵ или ↶) на экране. Чтобы увеличить температуру подогрева сиденья, потяните ползунок вверх.

Подогрев задних сидений

Когда питание находится в режиме ON, нажмите кнопку подогрева сиденья для регулировки уровня подогрева подушки сиденья с соответствующей стороны. При этом загорится индикатор.



F1C15FB2F0D5

⚠ Предупреждение

При использовании функции подогрева сидений пассажирам следующих категорий необходимо проявлять особую осторожность:

- > Младенцы, дети, пожилые люди, люди с определенными заболеваниями или с ограниченными возможностями.
- > Люди с чувствительной кожей.
- > Люди в состоянии переутомления.

Сиденья

- › Люди, испытывающие сонливость по причине употребления алкоголя или лекарственных препаратов.

Внимание

- › Не производите переоборудование сидений и их электросистемы самостоятельно. Это может негативно повлиять на функциональность и срок службы системы подогрева.
- › При включенной функции подогрева сидений во избежание перегрева не накрывайте сиденья покрывалами, подушками и иными предметами, имеющими термоизоляционный эффект.
- › Во избежание разрядки аккумулятора не используйте функцию подогрева сидений в течение длительного времени без запуска двигателя.
- › Следующие ситуации могут привести к повреждению мата подогрева сиденья (в таких случаях перед включением подогрева следует убедиться в их исправности):
 - Попадание большого количества воды на сиденье.
 - Повреждение сиденья острым предметом (иглой, ножом и т. д.).
 - Появление необычного запаха от сиденья.

Настройки сидений

Функции сиденья водителя можно настроить через дисплей мультимедийной системы  в меню (Автомобиль) → **【Салон】** → **【Водитель】**

Уведомление

В зависимости от модели автомобиля данная функция может отсутствовать. Ориентируйтесь на фактическую комплектацию Вашего автомобиля.

Память положения сиденья водителя

Для сиденья водителя можно выбрать ручной или автоматический режим запоминания положения.

【Ручное запоминание】 : чтобы сохранить текущее положение сиденья, нажмите и удерживайте любую из кнопок памяти. После сохранения появится соответствующее уведомление. Для восстановления сохраненного положения сиденья нажмите на кнопку памяти.

【Автоматическое запоминание】 : если данная функция включена, положение сиденья водителя автоматически сохраняется в текущей учетной записи. После входа в учетную запись сиденье водителя будет автоматически установлено в последнее использованное положение.

Режим комфортной посадки

При включенном режиме комфортной посадки сиденье водителя будет автоматически отодвигаться назад при каждом переключении режима питания с ON на OFF, облегчая водителю выход из автомобиля. При последующем переключении режима питания с OFF на ON сиденье водителя вернется в исходное положение.

i Уведомление

- › Если в процессе автоматического перемещения сиденья водителя задействовать переключатель его регулировки, сиденье выполнит команду переключателя.
 - › Если после того как сиденье водителя автоматически переместилось в положение для посадки в автомобиль или выхода из автомобиля, водитель отрегулировал его положение с помощью переключателя, сиденье не вернется в положение, в котором оно было до срабатывания функции.
-

Зеркала заднего вида

1

Эксплуатация

Оснащение автомобиля

Обратите внимание на то, что в настоящем руководстве описывается стандартное оборудование данной серии автомобилей, оборудование, входящее в комплектацию согласно национальным стандартам, а также специальное оборудование, предназначенное для конкретной модели автомобиля. Поэтому некоторые виды и функции оборудования, описанные в настоящем руководстве, могут не входить в комплектацию Вашего автомобиля или использоваться в автомобилях, выпускаемых только для определенных рынков. Информацию о комплектации Вашего автомобиля Вы можете найти в документах, предоставленных при его покупке, или запросить ее у авторизованного дилера.

Салонное зеркало заднего вида с ручным антибликовым затемнением

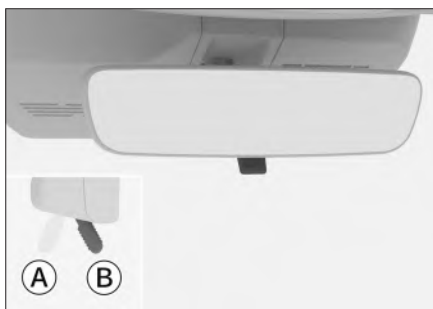

- А) Нормальное положение
- В) Положение в режиме затемнения

Чтобы включить режим затемнения, потяните рычажок на себя. В этом положении происходит затемнение света фар движущихся сзади транспортных средств.

Наружные зеркала заднего вида

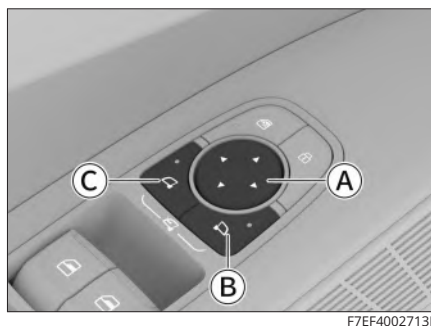

- А) Кнопка регулировки положения наружного зеркала заднего вида
- В) Кнопка выбора правого наружного зеркала заднего вида
- С) Кнопка выбора левого наружного зеркала заднего вида

Регулировка зеркал

1. Чтобы выбрать левое или правое наружное зеркало заднего вида для регулировки, нажмите кнопку выбора соответствующего зеркала. На кнопке загорится индикатор, указывая на то, что зеркало готово к регулировке.

2. Чтобы отрегулировать угол наклона левого или правого наружного зеркала заднего вида, нажмите на соответствующую часть кнопки регулировки наружного зеркала заднего вида: переднюю, заднюю, левую или правую.
3. После завершения регулировки снова нажмите кнопку выбора наружного зеркала заднего вида, и индикатор кнопки погаснет, указывая на выход из режима выбора.

Складывание наружных зеркал заднего вида с помощью электропривода

Чтобы зеркала автоматически сложились, одновременно нажмите кнопки выбора левого и правого наружных зеркал заднего вида. Нажмите кнопки еще раз, и зеркала автоматически раскроются.

⚠ Предупреждение

- › Перед началом движения зеркала заднего вида необходимо разложить и надлежащим образом отрегулировать.
- › Во избежание получения травм или повреждения наружных зеркал заднего вида при регулировке зеркал следите за тем, чтобы не защемить пальцы.

- › Запрещается регулировать зеркала заднего вида во время движения. В противном случае ошибки управления могут привести к аварии, серьезным травмам или летальному исходу.

⚠ Внимание

Складывая наружное зеркало заднего вида с помощью электропривода, не помогайте ему рукой. В противном случае можно повредить внутренний механизм зеркала.

Ручное складывание наружных зеркал заднего вида



Чтобы сложить наружное зеркало заднего вида, потяните его по направлению стрелки за корпус.

Перед началом движения следует вернуть зеркала в исходное положение.

Зеркала заднего вида

1

Эксплуатация

Настройки складывания наружных зеркал заднего вида

Настройки наружных зеркал заднего вида можно выполнить через дисплей мультимедийной системы  в меню Автомобиль → **【Снаружи а/м】** → **【Зеркала заднего вида.】**

- › **【Наружные зеркала заднего вида】** : настройка складывания или раскладывания зеркал.
- › **【Складывание зеркал】** : установка режима складывания наружных зеркал заднего вида.

【Автоматическое складывание при блокировке】 : наружные зеркала будут автоматически складываться при блокировке дверей автомобиля и раскладываться при их разблокировке.

【Ручное складывание】 : для складывания или раскладывания наружных зеркал заднего вида одновременно нажмите кнопки выбора обоих зеркал.

Обогрев наружных зеркал заднего вида

Если наружные зеркала заднего вида замерзли или запотели, нажмите кнопку обогрева заднего стекла на панели управления системой климат-контроля. Загорится соответствующий индикатор, и функция включится. Для выключения обогрева нажмите кнопку еще раз.

Через некоторое время функция обогрева наружных зеркал заднего вида выключается автоматически.

Предупреждение

После включения функции обогрева наружных зеркал заднего вида не прикасайтесь к поверхности зеркала во избежание получения ожогов.

Уведомление

При включении функции обогрева наружных зеркал заднего вида также включается обогрев заднего стекла.

Оснащение автомобиля

Обратите внимание на то, что в настоящем руководстве описывается стандартное оборудование данной серии автомобилей, оборудование, входящее в комплектацию согласно национальным стандартам, а также специальное оборудование, предназначенное для конкретной модели автомобиля. Поэтому некоторые виды и функции оборудования, описанные в настоящем руководстве, могут не входить в комплектацию Вашего автомобиля или использоваться в автомобилях, выпускаемых только для определенных рынков. Информацию о комплектации Вашего автомобиля Вы можете найти в документах, предоставленных при его покупке, или запросить ее у авторизованного дилера.

Регулировка

1. Опустите вниз рычаг регулировки под рулевым колесом.

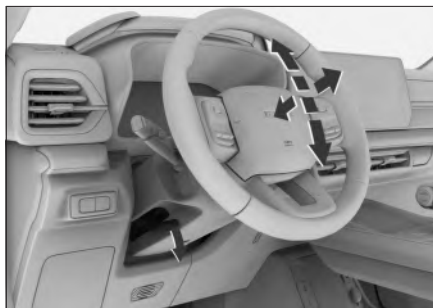

66BDF5A32E11

2. Отрегулируйте положение рулевой колонки таким образом, чтобы рулевое колесо располагалось напротив груди и не загромождало комбинацию приборов и индикаторы.
3. По окончании регулировки поднимите рычаг регулировки, чтобы зафиксировать рулевую колонку.

⚠ Предупреждение

- › Запрещается регулировать положение рулевой колонки во время движения. В противном случае ошибки управления могут привести к аварии, серьезным травмам или летальному исходу.
- › Отрегулировав положение рулевой колонки, убедитесь, что она надежно зафиксирована. В противном случае внезапное смещение незафиксированной рулевой колонки может стать причиной аварии и привести к серьезным травмам или летальному исходу.

Напоминание о возврате рулевого колеса в нейтральное положение

Включить или выключить функцию напоминания о возврате рулевого колеса в нейтральное положение можно через дисплей мультимедийной системы в меню  (Автомобиль) → **【Вождение】** .

Рулевое колесо

1

Эксплуатация

После включения этой функции система будет напоминать о необходимости возврата рулевого колеса в нейтральное положение при выполнении перечисленных ниже условий:

- › Двигатель работает.
- › Переключатели указателей левого и правого поворотов выключены.
- › Угол поворота рулевого колеса превышает заданное значение.
- › Автомобиль неподвижен, включена передача Р.

Функция подогрева

Включить или выключить подогрев рулевого колеса можно, нажав кнопку подогрева рулевого колеса  на дисплее мультимедийной системы в меню управления климат-контролем.

(▷ Страница 86)

Внимание

Не оставляйте подогрев рулевого колеса работать при выключенном двигателе на длительное время. Это может привести к разрядке аккумулятора и сделать невозможным запуск двигателя.

Звуковой сигнал

Чтобы подать звуковой сигнал, нажмите на значок звукового сигнала на руле или на область вокруг него.

Внимание

- › Внутри рулевого колеса находится фронтальная подушка безопасности. Не ударяйте по кнопке звукового сигнала. Это может привести к неправильному срабатыванию подушки безопасности при аварии или ее случайному срабатыванию в отсутствие аварии, что может стать причиной серьезных травм или смерти.
- › Запрещается прикреплять какие-либо декоративные предметы на кнопку звукового сигнала на рулевом колесе.

Оснащение автомобиля

Обратите внимание на то, что в настоящем руководстве описывается стандартное оборудование данной серии автомобилей, оборудование, входящее в комплектацию согласно национальным стандартам, а также специальное оборудование, предназначенное для конкретной модели автомобиля. Поэтому некоторые виды и функции оборудования, описанные в настоящем руководстве, могут не входить в комплектацию Вашего автомобиля или использоваться в автомобилях, выпускаемых только для определенных рынков. Информацию о комплектации Вашего автомобиля Вы можете найти в документах, предоставленных при его покупке, или запросить ее у авторизованного дилера.

Рейлинги

Если требуется установить на рейлинги багажную решетку, внимательно ознакомьтесь с инструкцией по ее установке.

i Уведомление

При установке и использовании багажной решетки для перевозки груза необходимо соблюдать соответствующие требования местных правил дорожного движения.

Грузоподъемность рейлингов

Максимальная грузоподъемность рейлингов составляет 50 кг; при движении с периодическим резким снижением скорости максимальная грузоподъемность рейлингов составляет 35 кг.

i Уведомление

В массу перевозимого груза на рейлингах должна включаться масса багажной решетки и других подобных вспомогательных приспособлений.

! Предупреждение

- › Во избежание аварии груз на багажной решетке должен быть надежно закреплен.
- › Размещение груза на багажной решетке приводит к смещению центра тяжести автомобиля вверх. Избегайте движения на высокой скорости, резкого начала движения, резких поворотов, экстренного торможения или других резких маневров. Ошибки в управлении могут привести к потере контроля над автомобилем или его опрокидыванию и стать причиной серьезных травм или летального исхода.

Рейлинги

1

Эксплуатация

- › При перевозке на рейлингах тяжелых или сверхгабаритных предметов ходовые характеристики автомобиля могут измениться из-за смещения центра тяжести и увеличения площади сопротивления воздуха, что создает риск аварии. Рекомендуется выбирать стиль вождения и скорость движения в соответствии с фактической ситуацией.
 - › При движении в условиях сильного бокового ветра следует снизить скорость. Из-за особенностей профиля и высокого центра тяжести автомобиль более чувствителен к боковым порывам ветра. Снижение скорости повышает управляемость автомобиля.
 - › При движении по пересеченной местности или по неровной дороге не превышайте скорость, избегайте ухабов, резких поворотов, ударов о посторонние предметы. Все эти факторы могут привести к потере управления или опрокидыванию автомобиля и стать причиной сильных повреждений подвески и ходовой части, а также серьезных травм или даже летального исхода.
 - › Не двигайтесь поперек склона. Лучше осуществлять движение строго вверх или вниз по склону. В противном случае автомобиль может опрокинуться.
 - › Рейлинги можно использовать только при закрытом люке. В противном случае багажная решетка или закрепленные на ней предметы могут травмировать пассажиров.
-

Оснащение автомобиля

Обратите внимание на то, что в настоящем руководстве описывается стандартное оборудование данной серии автомобилей, оборудование, входящее в комплектацию согласно национальным стандартам, а также специальное оборудование, предназначенное для конкретной модели автомобиля. Поэтому некоторые виды и функции оборудования, описанные в настоящем руководстве, могут не входить в комплектацию Вашего автомобиля или использоваться в автомобилях, выпускаемых только для определенных рынков. Информацию о комплектации Вашего автомобиля Вы можете найти в документах, предоставленных при его покупке, или запросить ее у авторизованного дилера.

Настройки освещения

Функции освещения можно настроить через дисплей мультимедийной системы  в меню (Автомобиль) → **【Освещение】**.

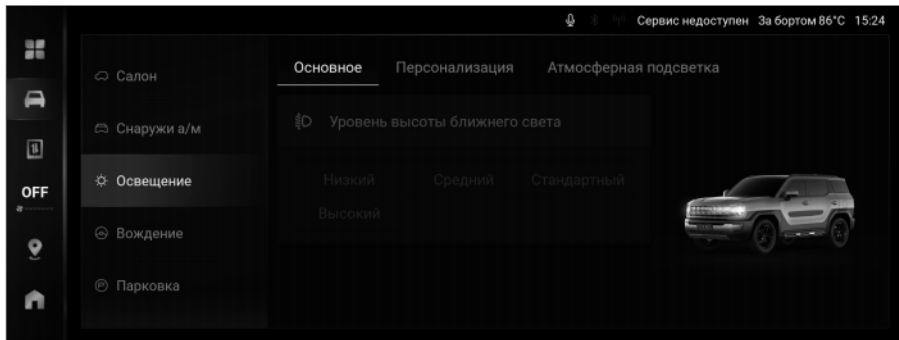

BBFE0C608CF8

Основные настройки

【Высота светового пучка фар ближнего света】: регулировка высоты светового пучка в зависимости от количества пассажиров и степени загрузки автомобиля.

Персональные настройки

- › **【Приветствие водителя】**: включение или выключение функции. Если функция включена, питание находится в режиме OFF, а переключатель освещения — в режиме AUTO, то при разблокировке дверей автомобиля снаружи (кроме разблокировки механическим ключом) будет включаться приветственное освещение.
- › **【Задержка энергосбережения】**: установка времени включения функции энергосбережения.

Управление освещением

1

Эксплуатация

i Уведомление

Длительное использование габаритных огней при выключенном двигателе может привести к разрядке аккумулятора и дальнейшим проблемам с запуском двигателя. Если нет необходимости в постоянном включении габаритных огней, своевременно измените настройку времени задержки энергосбережения или перед выходом из автомобиля поверните главный выключатель освещения в положение **【OFF】** или **【AUTO】**.

› **【Задержка потолочного освещения】** : установка времени задержки выключения потолочного освещения после закрытия всех дверей, если освещение включается с помощью функции включения/выключения при открытии/закрытии двери.

› **【Проводи меня домой】** : отключение функции «Проводи меня домой» или установка времени, в течение которого габаритные огни и ближний свет остаются включенными после срабатывания этой функции.

Когда питание находится в режиме OFF, а главный переключатель освещения находится в положении AUTO и текущая освещенность соответствует условиям для включения ближнего света, при открытии двери водителя габаритные огни и ближний свет автоматически включаются на некоторое время, обеспечивая Вам возможность безопасно покинуть автомобиль в темноте.

› **【Оповещение о поиске автомобиля】** : настройка способа оповещения при включении функции поиска автомобиля.

› **【Аварийная сигнализация при экстренном торможении】** : если функция включена, то при движении автомобиля со скоростью более 50 км/ч в случае экстренного торможения лампы аварийной световой сигнализации замигают, чтобы предупредить движущееся сзади транспортное средство о вероятности столкновения.

Настройки смарт-подсветки

- › Выключатель смарт-подсветки: включение или выключение смарт-подсветки.
- › Смарт-подсветка: настройка яркости и режима смарт-подсветки.

i Уведомление

› Когда смарт-подсветка включена, при включении передачи заднего хода она выключается, а при выключении передачи заднего хода — включается.

- › Если для смарт-подсветки установлен режим «Музыкальный ритм», в следующих случаях синхронизация с музыкой не поддерживается, и подсветка горит цветом по умолчанию (Ice Blue):

При приостановке воспроизведения, отключении звука, нулевой громкости или прослушивании местных радиостанций через головное устройство смарт-подсветка загорается цветом по умолчанию (Ice Blue).

Если скорость автомобиля превысит 90 км/ч, смарт-подсветка перестанет мигать в такт музыке и загорится цветом по умолчанию (Ice Blue); если скорость снизится и станет меньше 80 км/ч, подсветка вернется в режим «Музыкальный ритм».

- › Меню настроек подсветки может незначительно отличаться в зависимости от комплектации автомобиля.
-

Управление освещением

1

Эксплуатация

Комбинированный переключатель управления освещением

i Уведомление

Не оставляйте внешнее освещение автомобиля включенным на долгое время при незаведенном двигателе. Это может привести к разрядке аккумулятора и помешать нормальному запуску автомобиля.

Главный переключатель освещения

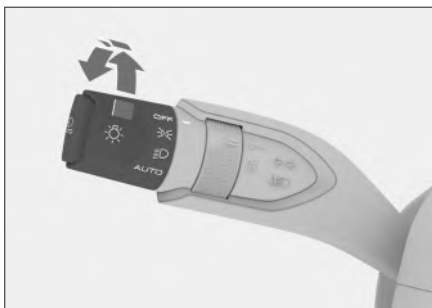

- › Когда питание находится в режиме ON, поверните главный переключатель освещения в положение  для включения габаритных огней и фонарей освещения номерного знака.

При включенной функции задержки энергосбережения и главном переключателе освещения в положении ближнего света, если перевести питание в режим OFF при незаблокированном автомобиле, габаритные огни и фонари освещения номерного знака будут гореть в течение времени, заданного функцией задержки. (▷ Страница 69)

Если функция задержки энергосбережения установлена на 2/5/8 минут и главный переключатель освещения находится в положении габаритных огней, при переключении питания в режим OFF и блокировке автомобиля габаритные огни и фонари освещения номерного знака погаснут через установленное время.

Если функция задержки энергосбережения настроена на постоянное включение габаритных огней и главный переключатель освещения находится в положении ближнего света, при переключении питания в режим OFF и блокировке автомобиля габаритные огни и фонари освещения номерного знака будут гореть постоянно.

Уведомление

- › Если функция задержки энергосбережения настроена на постоянное включение габаритных огней и питание находится в режиме OFF, а главный переключатель освещения не установлен в положение габаритных огней, поверните главный переключатель освещения в положение  габаритных огней в течение определенного времени (около 5 минут) после переключения питания в режим OFF для включения габаритных огней и фонарей освещения номерного знака. В противном случае автомобиль спустя некоторое время перейдет в спящий режим и не сможет включить габаритные огни и подсветку номерного знака.

Для включения габаритных огней и фонарей освещения номерного знака необходимо будет сначала вывести автомобиль из спящего режима путем открытия и закрытия двери или изменения режима питания.

- › В зависимости от комплектации Ваш автомобиль может быть не оснащен функцией постоянного включения габаритных огней. Ориентируйтесь на фактическую комплектацию Вашего автомобиля.

Внимание

Во время движения автомобиля запрещается использовать габаритные огни вместо фар ближнего света. В таком случае возникает риск возникновения аварийной ситуации.

Это связано с тем, что яркости габаритных огней недостаточно для освещения дороги перед автомобилем. Поэтому в сумерках или при плохой видимости включайте ближний свет.

- › Когда питание находится в режиме ON, поверните главный переключатель освещения в положение  для включения ближнего света фар (при этом габаритные огни и фонари освещения номерного знака останутся включенными).
- › Когда питание находится в режиме ON, поверните главный переключатель освещения в положение **【AUTO】**, и габаритные огни вместе с ближним светом фар будут автоматически включаться или выключаться в зависимости от освещенности окружающей среды.

Внимание

Днем освещение может иногда не включаться автоматически, например из-за тумана. В этом случае следует включать его вручную.

Управление освещением

1

Эксплуатация

Автоматическое управление освещением играет лишь вспомогательную роль при управлении автомобилем. Водитель в любых обстоятельствах несет ответственность за надлежащее управление внешними световыми приборами.

- › Для выключения всех приборов освещения автомобиля установите главный переключатель освещения в положение **【OFF】**.

Переключатель противотуманного освещения



726C157B93A5

При включенном ближнем свете поверните переключатель противотуманных фонарей в режим управления задними противотуманными фонарями (☼), чтобы включить или выключить задние противотуманные фонари. Отпустите переключатель, и он автоматически вернется в исходное положение.

Сигналы поворота и перестроения

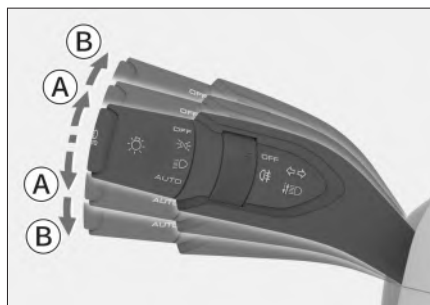

2A29CE56055A

Ⓐ Сигнал перестроения

Ⓑ Сигнал поворота

- › Сигнал перестроения: слегка сдвиньте комбинированный переключатель управления освещением вверх или вниз. Когда Вы его отпустите, переключатель автоматически вернется в исходное положение, а указатели поворота на соответствующей стороне мигнут несколько раз и погаснут.
- › Сигнал поворота: сдвиньте комбинированный переключатель управления освещением вверх или вниз. Когда Вы его отпустите, переключатель не вернется автоматически в исходное положение, а указатели поворота на соответствующей стороне будут непрерывно мигать.

Ручное управление дальним светом

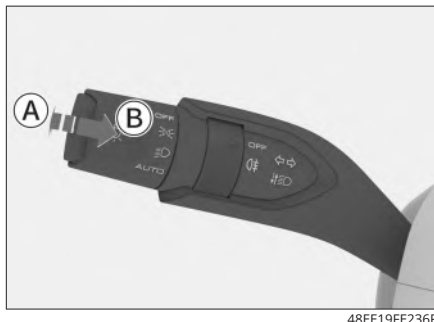

- Ⓐ Включение фар дальнего света
- Ⓑ Мигание дальним светом
- › Когда ближний свет включен, нажмите на комбинированный переключатель управления освещением в направлении от рулевого колеса, чтобы включить или выключить дальний свет. Когда Вы его отпустите, комбинированный переключатель управления освещением автоматически вернется в исходное положение.
- › Потяните комбинированный переключатель управления освещением на себя, чтобы включить фары дальнего света. Когда Вы его отпустите, переключатель автоматически вернется в исходное положение, а фары дальнего света погаснут. Для мигания фарами дальнего света несколько раз повторите это действие.

Автоматическое управление дальним светом

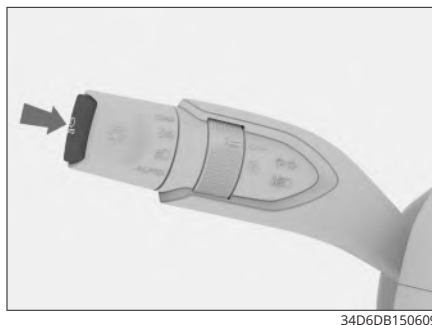

Функция автоматического управления дальним светом фар на основании данных о скорости движения автомобиля и интенсивности наружного освещения автоматически включает и выключает дальний свет.

Когда включен ближний свет фар и выключен дальний, для включения или выключения этой функции нажмите на переключатель автоматического управления дальним светом. При включении функции на комбинации приборов загорится зеленый индикатор автоматического переключения между дальним и ближним светом.

Управление освещением

1

Эксплуатация

Предупреждение

Функция автоматического управления дальним светом является вспомогательной. Водитель должен вручную переключать свет фар с дальнего на ближний (и наоборот) в зависимости от ситуации на дороге и погодных условий, руководствуясь освещенностью и видимостью. Вручную переключить свет необходимо в следующих условиях:

- › Неблагоприятные для вождения погодные условия (например, туман, дождь или снегопад).
- › Крутой поворот или движение по склону.
- › Движение на перекрестке или в условиях отсутствия полного обзора встречных полос (например, когда свет фар встречных автомобилей не виден из-за препятствий, или при движении по скоростной дороге).
- › Движение при плохой освещенности в районах с плотной застройкой.
- › Наличие рядом с дорогой недостаточно освещенных участников дорожного движения (например, пешеходов или немеханических транспортных средств).
- › Наличие рядом с дорогой объектов с высокой отражательной способностью (например, дорожных знаков).

- › Налипание в зоне датчика дождя и освещенности на ветровом стекле грязи, инея или иных объектов, мешающих его работе.

Дневные ходовые огни

Дневные ходовые огни автоматически включаются после запуска двигателя и выхода коробки передач из режима Р, чтобы Ваш автомобиль был более заметен для других водителей.

Дневные ходовые огни выключаются в следующих ситуациях:

- › Включение фар.
- › Переключение коробки передач в режим Р.
- › Включение указателей левого или правого поворота (при этом гаснет дневной ходовой огонь на соответствующей стороне).

Предупреждение

- › Дневные ходовые огни не предназначены для вождения в темное время суток.
- › Водитель всегда должен следить за тем, чтобы управление автомобилем осуществлялось с использованием соответствующего головного освещения и с соблюдением правил дорожного движения.

Аварийная световая сигнализация



В случае неисправности автомобиля или дорожно-транспортного происшествия включите аварийную световую сигнализацию, чтобы предупредить других участников дорожного движения.



Чтобы включить или выключить аварийную световую сигнализацию, нажмите на выключатель.

Лампы для чтения

⚠ Внимание

Не оставляйте освещение включенным на долгое время при незаведенном двигателе. Это может привести к разрядке аккумулятора.



- › Для включения или выключения лампы для чтения нажмите кнопку .
- › Для включения или выключения функции управления освещением в зависимости от состояния дверей нажмите кнопку .

После включения функции управления освещением в зависимости от состояния дверей лампы для чтения будут автоматически загораться или гаснуть при открытии или закрытии двери.



Боковые потолочные плафоны



Управление освещением

1

Эксплуатация

Чтобы включить или выключить плафон с соответствующей стороны, нажмите кнопку  или  потолочного плафона.

После включения функции управления освещением в зависимости от состояния дверей потолочный плафон будет автоматически загораться или гаснуть при открытии или закрытии двери.

Центральный потолочный плафон



AE413216A945

- › Для выключения потолочного плафона сдвиньте переключатель в положение OFF.
- › Когда переключатель установлен в центральное положение, действует режим управления освещением в зависимости от состояния дверей автомобиля. Потолочный плафон будет автоматически загораться или гаснуть, в зависимости от состояния дверей.
- › Для включения потолочного плафона сдвиньте переключатель в положение ON.

Освещение багажного отделения

Лампа освещения багажного отделения автоматически включается или выключается при открывании или закрывании двери багажного отделения.

Управление стеклоочистителями

Оснащение автомобиля

Обратите внимание на то, что в настоящем руководстве описывается стандартное оборудование данной серии автомобилей, оборудование, входящее в комплектацию согласно национальным стандартам, а также специальное оборудование, предназначенное для конкретной модели автомобиля. Поэтому некоторые виды и функции оборудования, описанные в настоящем руководстве, могут не входить в комплектацию Вашего автомобиля или использоваться в автомобилях, выпускаемых только для определенных рынков. Информацию о комплектации Вашего автомобиля Вы можете найти в документах, предоставленных при его покупке, или запросить ее у авторизованного дилера.

Автоматические очистители ветрового стекла

Режимы работы очистителя ветрового стекла

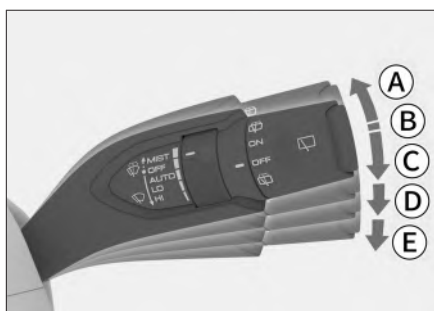

Ⓐ Прерывистый режим (MIST)

Переведите комбинированный переключатель управления стеклоочистителями вверх в положение MIST и отпустите его. Переключатель автоматически вернется в исходное положение, а очиститель ветрового стекла совершит рабочий ход 1 раз.

- Ⓑ Выключение (OFF)
- Ⓒ Автоматический режим (AUTO)
- Ⓓ Режим низкой скорости (LO)
- Ⓔ Режим высокой скорости (HI)

⚠ Внимание

- › Если поверхность ветрового стекла загрязнена или на нее налипли посторонние материалы (снег, смола и т. д.), необходимо сначала очистить стекло от загрязнений. В противном случае возможно повреждение щеток или механизма стеклоочистителя.
- › В холодное время года перед включением стеклоочистителя убедитесь, что щетки не примерзли к ветровому стеклу. Если щетки примерзли, использовать стеклоочиститель можно только после оттаивания. В противном случае рычажный механизм и электропривод стеклоочистителя могут быть повреждены.

Управление стеклоочистителями

1

Эксплуатация

- › В случае перебоев в работе стеклоочистителя из-за скопления снега на стекле или по какой-либо иной причине выключите его, остановите автомобиль в безопасном месте и очистите стекло от снега или иных посторонних материалов, чтобы обеспечить нормальную работу стеклоочистителя.
- › Не используйте очиститель ветрового стекла при открытом капоте. Это может привести к повреждению стеклоочистителя или крышки капота.

Автоматическая регулировка скорости работы стеклоочистителя



4C411A8EFC4D

Поворотом ручки регулировки можно изменить частоту срабатывания щеток очистителя ветрового стекла в автоматическом режиме.

⚠ Предупреждение

- › Датчик дождя и освещенности не может безошибочно распознавать атмосферные осадки и включать стеклоочиститель. Если капли дождя на ветровом стекле мешают обзору, следует отрегулировать режим работы стеклоочистителя вручную.
- › В случае ударного или вибрационного воздействия на ветровое стекло очиститель ветрового стекла в режиме AUTO может неожиданно сработать. Соблюдайте осторожность, чтобы щетки стеклоочистителя не защемили пальцы.
- › Не включайте режим AUTO при мойке автомобиля или в других ситуациях, когда использование очистителя ветрового стекла не требуется. В противном случае очиститель ветрового стекла может срабатывать без необходимости.

⚠ Внимание

- › Если поверхность ветрового стекла вблизи салонного зеркала заднего вида загрязнена или на нее налипли посторонние материалы (снег, смола и т. п.), необходимо очистить стекло от загрязнений. В противном случае это может повлиять на нормальную работу стеклоочистителя в автоматическом режиме.

Управление стеклоочистителями

- › Поскольку снеговые осадки бывают разных форм, иногда датчик дождя и освещенности не распознает их, даже если снег касается ветрового стекла, в результате чего стеклоочиститель не срабатывает. Когда снег растает, стеклоочиститель может включиться автоматически.

Функция стеклоомывателя



930465496923

Потяните комбинированный переключатель управления стеклоочистителями на себя и удерживайте его в этом положении. На ветровое стекло будет подаваться омывающая жидкость. После отпускания комбинированный переключатель автоматически возвратится в исходное положение.

⚠ Внимание

- › Избегайте длительного использования стеклоомывателя. В противном случае насос стеклоомывателя может выйти из строя.

С целью защиты насоса стеклоомыватель может автоматически отключиться через некоторое время непрерывной работы.

- › Регулярно проверяйте уровень жидкости в бачке стеклоомывателя и доливайте ее по мере необходимости.

В холодное время года следует использовать незамерзающую жидкость. В противном случае в результате замерзания будет утрачена не только функция стеклоомывателя, но также могут быть повреждены детали устройства.

- › Использование средств, создающих покрытие на стекле (например, моющие средства с полирующим или тонирующим эффектом, пленки для стекол и т. д.), может привести к возникновению вибрации и дребезжания рычагов стеклоочистителя при их работе.
- › Не очищайте щетки стеклоочистителя средствами на масляной основе. Химические реакции, к которым может привести использование таких средств, способны вызвать деформацию щеток.

Управление стеклоочистителями

1

Эксплуатация

Зимний режим

В холодное время года при температуре наружного воздуха ниже 0°C и скорости движения автомобиля ниже 5 км/ч очиститель ветрового стекла автоматически переходит в зимний режим и не выполняет очистку в положении **【AUTO】**, даже если соблюдаются условия для автоматического запуска очистки. Это позволяет предотвратить автоматическое включение функции очистки, которое может привести к поломке привода или щеток стеклоочистителя в случае их примерзания.

Если Вам необходимо использовать стеклоочиститель, когда он находится в зимнем режиме, можно вручную включать прерывистый, низкоскоростной или высокоскоростной режим.

Стеклоочиститель автоматически выходит из зимнего режима, когда наружная температура становится выше 0°C или скорость автомобиля превышает 5 км/ч.

i Уведомление

Зимний режим можно включить только один раз при каждом цикле включения зажигания.

⚠ Предупреждение

В холодное время года перед включением стеклоочистителя убедитесь, что щетки не примерзли к ветровому стеклу. Если щетки примерзли, использовать стеклоочиститель можно только после оттаивания. В противном случае рычажный механизм и электропривод стеклоочистителя могут быть повреждены.

Очиститель заднего стекла



2603A334FC8A

- › Для включения очистителя заднего стекла поверните переключатель управления очистителем заднего стекла в положение ON.
- › Поверните переключатель управления очистителем заднего стекла в положение  и удерживайте его. Стеклоочиститель будет очищать заднее стекло с использованием омывающей жидкости. Отпустите переключатель, и он автоматически вернется в исходное положение.

Управление стеклоочистителями

- › Для выключения очистителя заднего стекла поверните переключатель управления очистителем заднего стекла в положение OFF.

Внимание

- › Использование средств, создающих покрытие на стекле (например, моющие средства с полирующим или тонирующим эффектом, пленки для стекол и т. д.), может привести к возникновению вибрации и дребезжания рычагов стеклоочистителя при их работе.
 - › Не очищайте щетки стеклоочистителя средствами на масляной основе. Химические реакции, к которым может привести использование таких средств, способны вызвать деформацию щеток.
-

Система климат-контроля

1

Эксплуатация

Оснащение автомобиля

Обратите внимание на то, что в настоящем руководстве описывается стандартное оборудование данной серии автомобилей, оборудование, входящее в комплектацию согласно национальным стандартам, а также специальное оборудование, предназначенное для конкретной модели автомобиля. Поэтому некоторые виды и функции оборудования, описанные в настоящем руководстве, могут не входить в комплектацию Вашего автомобиля или использоваться в автомобилях, выпускаемых только для определенных рынков. Информацию о комплектации Вашего автомобиля Вы можете найти в документах, предоставленных при его покупке, или запросить ее у авторизованного дилера.

Панель управления системой климат-контроля



51DD452D0D42

- › Для уменьшения интенсивности воздушного потока системы климат-контроля нажмите кнопку .
- › Для увеличения интенсивности воздушного потока системы климат-контроля нажмите кнопку .
- › Нажмите кнопку **【A/C】** для включения режима охлаждения, который позволяет снизить температуру и влажность в салоне автомобиля.
- › Для увеличения температуры системы климат-контроля нажмите кнопку повышения температуры **【TEMP +】**.
- › Для уменьшения температуры системы климат-контроля нажмите кнопку понижения температуры **【TEMP -】**.
- › Для включения или выключения функции обогрева ветрового стекла нажмите кнопку обогрева ветрового стекла . Эта функция поможет устранить иней или запотевание на ветровом стекле и боковых стеклах.
- › Для включения или выключения функции обогрева заднего стекла нажмите кнопку обогрева заднего стекла . Эта функция поможет устранить иней на заднем стекле и наружных зеркалах заднего вида. Через некоторое время функция обогрева заднего стекла выключится автоматически, и соответствующий индикатор погаснет.

Предупреждение

При работе функции обогрева заднее стекло сильно нагревается. Не прикасайтесь к нему во избежание ожогов.

Внимание

Во избежание разрядки аккумулятора не следует использовать эту функцию в течение длительного времени без запуска двигателя.

Система климат-контроля

Меню настроек системы климат-контроля

i Уведомление

В зависимости от комплектации экран настроек системы климат-контроля может несколько отличаться. Ориентируйтесь на фактическую комплектацию Вашего автомобиля.

1





Эксплуатация



- › Для включения или выключения системы климат-контроля нажмите кнопку .
- › Включить автоматический режим можно касанием сенсорной кнопки **【AUTO】**. При этом загорится соответствующий индикатор, указывая на включение автоматического режима. Режим и интенсивность обдува, а также рециркуляция будут регулироваться автоматически для достижения заданной температуры.

i Уведомление

Если настройки системы климат-контроля в автоматическом режиме не отвечают Вашим потребностям, можно вручную задать собственные настройки. При этом автоматический режим выключится, и его индикатор погаснет.

- › Чтобы включить или выключить компрессор кондиционера, нажмите кнопку **【A/C】**. При этом загорится соответствующий индикатор, указывая на то, что компрессор кондиционера включен и система климат-контроля в режиме охлаждения снижает температуру и влажность в салоне.
- › Чтобы выбрать соответствующий режим воздушного потока, нажмите  (Обдув лица),  (Обдув лица/ног),  (Обдув ног) или  (Обдув ног/стекло).

- › Для регулировки температуры климат-контроля нажмите на значение температуры.

Чтобы отрегулировать температуру кондиционера, проведите пальцем вверх или вниз по области отображения температуры кондиционера.



- › Чтобы включить или выключить режим раздельного управления зонами, нажмите кнопку **【SYNC】**.

Если индикатор не горит, значит включен режим раздельного управления зонами, и температуру на стороне водителя и на стороне переднего пассажира можно регулировать по отдельности.

Если индикатор горит, значит режим раздельного управления зонами выключен, и температура на стороне пассажира регулируется вместе с температурой на стороне водителя.

Уведомление

При регулировке температуры на стороне пассажира система автоматически переходит в режим зонального климат-контроля.

- › Для включения или выключения функции размораживания ветрового стекла нажмите кнопку . При этом загорится соответствующий индикатор, функция размораживания ветрового и боковых стекол включится, и лед или конденсат постепенно исчезнут.
- › Для включения или выключения функции размораживания заднего стекла нажмите кнопку . При этом загорится соответствующий индикатор, функция размораживания заднего стекла и наружных зеркал заднего вида включится, и лед или конденсат постепенно исчезнут.

Через некоторое время функция размораживания заднего стекла выключится автоматически, и соответствующий индикатор погаснет.

Предупреждение



При включении функции размораживания заднего стекла поверхности заднего стекла и наружных зеркал заднего вида нагреваются. Не прикасайтесь к ним во избежание ожогов.



Система климат-контроля



Уведомление

Во избежание разрядки аккумулятора не следует использовать эту функцию в течение длительного времени без запуска двигателя.

› Чтобы включить или выключить функцию подогрева рулевого колеса, нажмите кнопку .



› Для регулировки воздушного потока нажмите кнопку уменьшения  или увеличения  интенсивности обдува.

Чтобы отрегулировать обдув, коснитесь или проведите пальцем в области регулировки между кнопкой уменьшения  и кнопкой увеличения  интенсивности обдува.

› При нажатии кнопки ( или ) откроется панель настроек соответствующего сиденья. Чтобы увеличить температуру подогрева сиденья, потяните ползунок вверх.

› После включения автомобиля нажмите кнопку  для включения или выключения функции размораживания ветрового стекла. Если соответствующий индикатор горит, это означает, что функция размораживания ветрового стекла включена. Функция позволяет быстро очистить ветровое стекло от наледи и снега.

Через некоторое время после включения функции или после остановки двигателя размораживание ветрового стекла автоматически выключится, а соответствующий индикатор погаснет.

› Касанием кнопки внутренней циркуляции  или кнопки забора воздуха снаружи  можно переключаться между этими режимами.

 : если этот индикатор горит, значит включен режим внутренней циркуляции.

 : если этот индикатор горит, значит включен режим забора воздуха снаружи.

Уведомление

› В нормальных условиях рекомендуется использовать режим забора наружного воздуха. Использование режима внутренней циркуляции может вызвать запотевание стекол автомобиля, особенно при выключенном кондиционере.

- › При движении в тоннеле или в автомобильной пробке, в условиях загрязненного уличного воздуха, а также при необходимости быстро понизить или повысить температуру в салоне, можно использовать режим внутренней циркуляции.

- › Для включения или выключения функции быстрого подогрева нажмите кнопку **【Подогрев】**. Перед включением функции необходимо выбрать в меню дополнительных настроек, какой подогрев будет включаться одним нажатием.

Меню дополнительных настроек

В окне настроек системы климат-контроля нажмите кнопку дополнительных настроек **...** для открытия соответствующего меню.

- › **【Режимы комфорта】**: настройка уровня комфорта, обеспечиваемого системой климат-контроля в режиме **【AUTO】**.

Умеренный: более мягкий по сравнению со стандартным режим охлаждения или обогрева, а также низкая интенсивность обдува.

Стандартный: система климат-контроля автоматически регулирует температуру на выходе и интенсивность обдува в соответствии с пользовательскими настройками.

Турборежим: более мощный по сравнению со стандартным режим охлаждения или отопления, а также высокая интенсивность обдува.

- › **【Обогрев форсунок омывателя ветрового стекла】**: включение или выключение функции, а также установка автоматического режима. Включение данной функции позволяет устранить замерзание форсунок омывателя ветрового стекла.

В режиме ON система будет включать обогрев форсунок омывателя ветрового стекла примерно на 5 минут.

В режиме AUTO система автоматически будет включать обогрев форсунок омывателя ветрового стекла примерно на 3 минуты, если температура наружного воздуха составляет от -20°C до 5°C. Если наружная температура ниже -20°C, система будет автоматически включать обогрев форсунок омывателя ветрового стекла примерно на 5 минут.

Система климат-контроля

i Уведомление

- › Если во время работы функции **【Обогрев форсунок】** ее выключить вручную, автоматический режим функции выключится.
 - › Автоматический режим функции обогрева форсунок омывателя выключится, если во время работы обогрева питание переключится в режим OFF.
-
- › **【Автоматическое устранение запотевания】** : включение или выключение режима автоматического устранения запотевания. При включении данной функции, когда кондиционер находится в режиме **【AUTO】** , система автоматически регулирует настройки кондиционера для постепенного устранения запотевания ветрового стекла.
 - › **【Быстрый запуск климат-контроля】** : включение или выключение функции быстрого запуска. Когда функция включена, система климат-контроля автоматически включается при открывании меню ее настроек.
 - › **【Подогрев одним нажатием】** : выбор функции подогрева, которая будет запускаться нажатием кнопки «Подогрев». Например: **【Подогрев рулевого колеса】** , **【Подогрев сидений】** , **【Отопление】** , **【Обогрев ветрового стекла】** .

1

Эксплуатация

Управление системой климат-контроля

Охлаждение/обогрев

После включения питания/зажигания:

1. Выберите режим **【AUTO】**. При этом загорится соответствующий индикатор. Одновременно с этим загорится индикатор **【A/C】**, и компрессор автоматически включится или выключится в зависимости от температуры и других условий окружающей среды.
2. Установите нужную температуру, и система автоматически настроит режим и интенсивность обдува, чтобы создать соответствующие условия.
3. Выбор режима рециркуляции позволяет быстрее нагреть или охладить воздух в салоне и является более предпочтительным с точки зрения экономичности.

Удаление инея/конденсата с ветрового стекла

После включения питания/зажигания:

1. При включении режима обогрева ветрового стекла загорается соответствующий индикатор.
2. Регулировать интенсивность обдува и температуру воздуха, запустить или отключать компрессор, а также переключаться между режимами рециркуляции и забора воздуха снаружи можно по своему усмотрению.

Уведомление

Если воздух в салоне загрязнен, или окна запотели, рекомендуется использовать режим забора воздуха снаружи.

Внимание

- › Регулярно проверяйте радиатор и конденсатор системы климат-контроля. Удаляйте листья, насекомых и пыль с передней поверхности при помощи водяного пистолета низкого давления или щетки с мягкой щетиной. В противном случае загрязнение будет мешать воздушному потоку, снижая охлаждающий эффект.
- › Регулярное включение кондиционера позволяет поддерживать требуемый уровень смазки компрессора и уплотнителей и предотвратить их протекание. Даже в холодное время года, когда использование кондиционера не требуется, включайте его как минимум раз в неделю не менее чем на 10 минут.
- › Если система климат-контроля недостаточно эффективно охлаждает воздух, обратитесь в сервисный центр для проведения проверки и ремонта.

Система климат-контроля

1

Эксплуатация

- › Слив хладагента непосредственно в атмосферу наносит ущерб окружающей среде. Сбор хладагента должен осуществляться обученными и сертифицированными специалистами с использованием специальных контейнеров для утилизации.

i Уведомление

Посторонние запахи из системы климат-контроля

› **Источники посторонних запахов**

Кондиционирование подразумевает обмен внутреннего и наружного воздуха. После длительного использования в системе климат-контроля накапливается грязь, которая вызывает появление плесени и специфических запахов.

После продолжительного использования фильтра системы климат-контроля на нем скапливается водяной пар и пыль, выделяющие посторонние запахи.

› **Рекомендуемые меры**

Если наружный воздух достаточно чистый, используйте режим внешней циркуляции, чтобы поддерживать обновление воздуха в салоне.

Если система климат-контроля работает в режиме охлаждения **【A/C】**, то для ее выключения рекомендуется сначала выключить кондиционер и дать системе поработать еще 1–2 минуты. Только после этого можно выключить систему климат-контроля. Это поможет убрать влагу на испарителе кондиционера, просушить систему климат-контроля, предотвратить появление плесени и уменьшить неприятные запахи.

При сильном запахе рекомендуется обратиться в сервисный центр для проведения осмотра. При необходимости очистите или замените фильтр кондиционера.

Дефлекторы системы климат-контроля

Передние дефлекторы

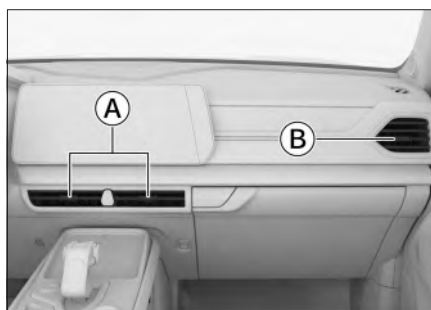

8430804BF4EE

- Ⓐ Центральные дефлекторы
- Ⓑ Дефлектор со стороны переднего пассажира

Перемещая рычажок в центре дефлектора, можно регулировать направление воздушного потока.

Закрыть дефлектор можно, переместив рычажок в крайнее положение в одном из направлений, указанных стрелками.

☒ ← : закрыть влево

⇒ ☒ : закрыть вправо

Задние дефлекторы



115E95F709F1

Для регулировки направления воздушного потока сдвиньте рычажок в центральной части дефлектора.

Закрыть дефлектор можно, переместив рычажок в крайнее положение в одном из направлений, указанных стрелками.

⇒ ☒ : закрыть вправо

Система беспроводной зарядки мобильного телефона

1

Эксплуатация

Оснащение автомобиля

Обратите внимание на то, что в настоящем руководстве описывается стандартное оборудование данной серии автомобилей, оборудование, входящее в комплектацию согласно национальным стандартам, а также специальное оборудование, предназначенное для конкретной модели автомобиля. Поэтому некоторые виды и функции оборудования, описанные в настоящем руководстве, могут не входить в комплектацию Вашего автомобиля или использоваться в автомобилях, выпускаемых только для определенных рынков. Информацию о комплектации Вашего автомобиля Вы можете найти в документах, предоставленных при его покупке, или запросить ее у авторизованного дилера.

Использование

Функцию беспроводной зарядки мобильного телефона можно включить или выключить через дисплей мультимедийной системы **AV** в меню Автомобиль → **【Салон】** → **【Беспроводная зарядка.】**

Когда питание находится в режиме ON или выполнен запуск двигателя и включена система беспроводной зарядки, можно заряжать мобильные телефоны, размещенные в зоне зарядки.



81373E41EE2B

i Уведомление

Чтобы повысить эффективность зарядки, положите телефон вниз панелью, под которой расположена индукционная катушка.

i Уведомление

- › Данная функция поддерживается только мобильными телефонами, сертифицированными по стандарту Qi, которые могут быть помещены в зону зарядки.
- › Одновременно можно заряжать только один телефон.
- › При движении по неровной дороге зарядка может периодически прерываться и затем возобновляться. Если телефон сместился в сторону от зоны зарядки и перестал заряжаться, необходимо поднять телефон и снова разместить его в зоне зарядки.
- › В процессе зарядки устройство беспроводной зарядки и мобильный телефон будут нагреваться. Это нормальное явление.

Система беспроводной зарядки мобильного телефона

- При перегреве система прервет зарядку и продолжит ее после снижения температуры.
- › Если телефон неисправен, он может не заряжаться. Чтобы выяснить, вызван ли сбой зарядки неисправностью телефона, можно проверить работу беспроводной зарядки на других совместимых телефонах.
 - › Если мобильный телефон имеет защитный чехол или иные приспособления, препятствующие беспроводной зарядке, необходимо предварительно их снять, в противном случае зарядка может не осуществляться.
 - › В зависимости от таких факторов, как марка и модель телефона, текущий уровень заряда аккумулятора и т. д., фактическая мощность зарядки может быть разной, в том числе ниже заявленной. Для телефонов с небольшими катушками индуктивности требуются оригинальные беспроводные зарядные устройства для достижения высокой мощности зарядки. При использовании автомобильной системы беспроводной зарядки мощность может снизиться.
 - › Складные телефоны из-за особенностей расположения зарядной катушки необходимо точно совмещать с катушкой автомобильной системы беспроводной зарядки. В противном случае зарядка может происходить медленно или не происходить совсем.
 - › Во избежание разрядки аккумулятора не используйте функцию беспроводной зарядки длительное время без запуска двигателя.

Предупреждение

- › Из соображений безопасности водителю запрещается выполнять операции, связанные с зарядкой мобильного телефона, во время управления автомобилем.
- › Не помещайте в зону зарядки микропроцессорные карты, монеты, ключи и прочие металлические предметы. В противном случае их нагрев может привести к сбою зарядки или стать причиной чрезвычайного происшествия.

Если в процессе зарядки телефона Вы обнаружили в зоне зарядки посторонний металлический предмет, не пытайтесь сразу извлечь его руками во избежание ожога. Необходимо немедленно выключить функцию беспроводной зарядки и убрать предмет спустя несколько минут.

Система беспроводной зарядки мобильного телефона

- › При необходимости использования зоны зарядки в качестве отделения для хранения отключите функцию беспроводной зарядки.
-

1

Эксплуатация

Внимание

- › Избегайте попадания жидкостей в зону зарядки, иначе жидкость может протечь в систему беспроводной зарядки через щели в панели зарядки и вызвать сбой в системе.
 - › Не вносите никаких изменений в систему беспроводной зарядки во избежание поломки автомобиля и возникновения аварии.
-

Оснащение автомобиля

Обратите внимание на то, что в настоящем руководстве описывается стандартное оборудование данной серии автомобилей, оборудование, входящее в комплектацию согласно национальным стандартам, а также специальное оборудование, предназначенное для конкретной модели автомобиля. Поэтому некоторые виды и функции оборудования, описанные в настоящем руководстве, могут не входить в комплектацию Вашего автомобиля или использоваться в автомобилях, выпускаемых только для определенных рынков. Информацию о комплектации Вашего автомобиля Вы можете найти в документах, предоставленных при его покупке, или запросить ее у авторизованного дилера.

Солнцезащитный козырек

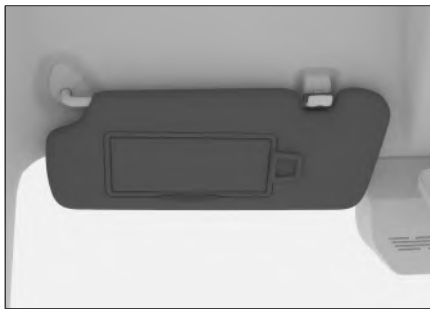

Солнцезащитный козырек предназначен для защиты от ярких солнечных лучей.



Для защиты от солнечного света, падающего сбоку, опустите солнцезащитный козырек, снимите его с крючка и поверните в сторону бокового стекла.

Косметическое зеркало

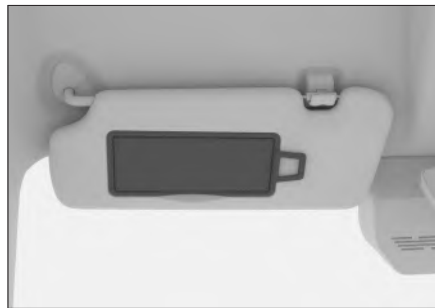

На внутренней стороне солнцезащитного козырька находится косметическое зеркало. Для его использования откройте крышку.

Если зеркало не используется, закройте крышку.

Оснащение салона

1

Эксплуатация

Перчаточный ящик



6256679E6130

Нажмите кнопку перчаточного ящика. Крышка ящика откроется автоматически.

Чтобы закрыть перчаточный ящик, переместите крышку вверх.

⚠ Предупреждение

Во время движения автомобиля перчаточный ящик должен быть закрыт. Иначе при аварии или экстренном торможении вещи могут вылететь из него и стать причиной травмы.

Отделения для хранения



D81B83675957

Чтобы открыть отделение для хранения, нажмите на кнопку и откиньте подлокотник передних сидений.

Отделение для хранения имеет два уровня. Чтобы использовать нижний уровень, снимите перегородку.



215DC8B03053

Передний подстаканник



758A2636710E

В середине центральной консоли расположены два подстаканника.

⚠ Предупреждение

- › Соблюдайте осторожность, устанавливая в подстаканники емкости с горячими напитками, во избежание ожогов.
- › Размещайте в подстаканниках только закрытые крышками емкости соответствующего размера.

Будьте осторожны, слишком маленькие или неустойчивые емкости с напитками, установленные в подстаканники, могут опрокинуться, что может привести к аварии или травмам.

Убедитесь, что емкость с напитком цела и плотно закрыта крышкой. В противном случае жидкость может выплеснуться и привести к повреждению электронных устройств автомобиля, загрязнению салона или травмам.

- › Неправильное размещение вещей в автомобиле может привести к их случайному перемещению во время движения и нанесению травм водителю или пассажирам. Кроме того, в случае аварии или при резком торможении или повороте вещи, находящиеся в подстаканниках, держателях для мобильных телефонов и открытых отделениях для хранения, могут спровоцировать получение травм.

Опустите задний подлокотник в крайнее нижнее положение.

Предупреждение

- › Соблюдайте осторожность, устанавливая в подстаканники емкости с горячими напитками, во избежание ожогов.

- › Размещайте в подстаканниках только закрытые крышками емкости соответствующего размера.

Будьте осторожны, слишком маленькие или неустойчивые емкости с напитками, установленные в подстаканники, могут опрокинуться, что может привести к аварии или травмам.

Убедитесь, что емкость с напитком цела и плотно закрыта крышкой. В противном случае жидкость может выплеснуться и привести к повреждению электронных устройств автомобиля, загрязнению салона или травмам.

Задний подстаканник



9E559F5DE7B5

Оснащение салона

1

Эксплуатация

- › Неправильное размещение вещей в автомобиле может привести к их случайному перемещению во время движения и нанесению травм водителю или пассажирам. Кроме того, в случае аварии или при резком торможении или повороте вещи, находящиеся в подстаканниках, держателях для мобильных телефонов и открытых отделениях для хранения, могут спровоцировать получение травм.

Держатели для бутылок

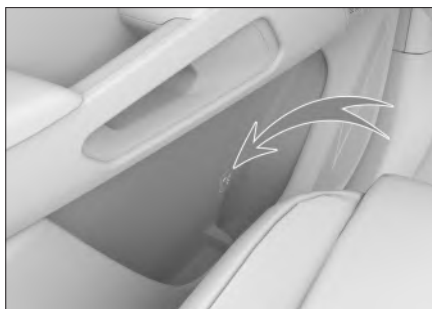

6A4F43F21 C4E

В каждой боковой двери есть держатель для бутылок. В нем можно размещать только плотно закрытые емкости.

⚠ Предупреждение

Не следует размещать здесь другие предметы, кроме бутылок. Иначе при аварии или экстренном торможении они могут вылететь и стать причиной травмы.

⚠ Внимание

Во избежание выплескивания жидкости убедитесь в том, что крышка бутылки плотно закрыта.

Крючок

Справа от центральной консоли



3FCACE3A2986

Для использования нажмите на нижний конец крючка и выдвиньте его вниз.

Когда крючок не используется, задвиньте его назад и нажмите на верхнюю часть крючка.

На крючок можно вешать только нетяжелые предметы. Вес размещенного груза не должен превышать значение, указанное на крючке. Перед поездкой убедитесь в том, что все предметы в салоне надежно закреплены.

Полка



Полку можно использовать для того, чтобы скрыть багаж и защитить его от посторонних взглядов, а также уберечь от прямых солнечных лучей.

При использовании полки обязательно надежно закрепляйте ее в автомобиле.

Полка делит багажное отделение на верхнюю и нижнюю зоны; в верхней зоне можно размещать легкие предметы. В нижней зоне можно хранить крупногабаритные и тяжелые вещи.

⚠ Предупреждение

Не допускайте, чтобы кто-либо забирался на полку. В противном случае это может привести к повреждению полки, травмам или даже гибели людей.

Демонтаж полки

В нижней части полки отсоедините оба боковых кольца от фиксаторов багажного отделения в направлении отсоединения.

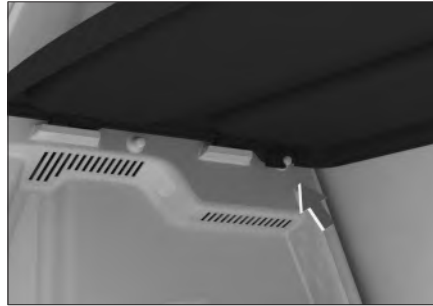

⚠ Внимание

При снятии полки будьте осторожны, чтобы не поцарапать и не повредить окружающие детали.

Установка багажной полки

1. Снимите полку и уложите ее горизонтально на место крепления полки.



2. Отрегулируйте полку так, чтобы вырез для стопорного кольца находился прямо над защелкой.
3. Прижмите полку к верхней части стопорного кольца, чтобы зафиксировать ее.

Оснащение салона

1

Эксплуатация

⚠ Предупреждение

При установке полки убедитесь, что полка надежно закреплена. Ненадежное крепление ширмы может привести к серьезным травмам при экстренном торможении или столкновении.

⚠ Внимание

- › При установке полки будьте осторожны, чтобы не поцарапать и не повредить окружающие детали.
- › При установке полки будьте внимательны, чтобы не прищемить руки.

Розетки и разъемы питания

Разъем питания в левой передней части центральной консоли

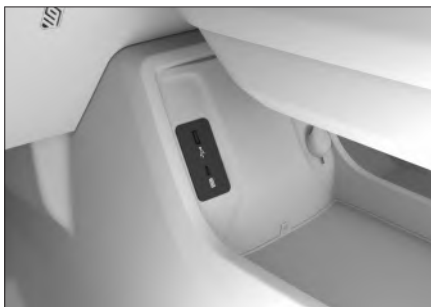

Разъем расположен в передней части центральной консоли.

Для использования данного разъема необходимо, чтобы питание находилось в режиме ON.

Порт предназначен для зарядки электрических устройств, таких как мобильные телефоны и планшеты.

Разъем и розетка питания в правой передней части центральной консоли



Разъем расположен в передней части центральной консоли.

Когда питание находится в режиме ON, через розетку питания можно подавать электропитание на внешние электроприборы.

Розетка представляет собой источник постоянного тока напряжением 12 В для устройств номинальной мощностью не более 120 Вт (10 А).

Задний разъем питания

Тип 1



Тип 2



0ED5921CB864

Разъем находится рядом с дефлектором системы климат-контроля в зоне сидений заднего ряда.

Для использования данного порта необходимо, чтобы питание находилось в режиме ON.

Порт предназначен для зарядки электрических устройств, таких как мобильные телефоны и планшеты.

⚠ Предупреждение

Держите емкости с воспламеняющимися газами и нагревательные устройства на достаточном расстоянии от розеток и разъемов питания.

⚠ Внимание

- › Не допускайте попадания напитков, других жидкостей и посторонних предметов в розетки и разъемы питания, поскольку это может привести к короткому замыканию и другим неполадкам. Если розетка или разъем питания имеет защитную крышку, закрывайте ее, когда розетка или разъем не используется.

- › Использование устройств с номинальной мощностью, превышающей указанную, может привести к перегоранию предохранителей автомобиля.
- › Не подключайте к розеткам и разъемам питания высокоточное оборудование, оборудование с высокой чувствительностью и другие сложные устройства.
- › Не используйте розетки и разъемы питания в условиях повышенной влажности и высокой температуры.
- › Не используйте розетки и разъемы питания в параллельном или последовательном соединении с другими источниками питания.
- › При возникновении нештатных ситуаций во время эксплуатации (резкое повышение температуры, появление дыма, постороннего запаха и т. д.) незамедлительно прекратите использование устройства и обратитесь в сервисный центр для проведения проверки.
- › Не производите переоборудование или ремонт системы электропитания самостоятельно.
- › Следите за тем, чтобы обеспечивались водонепроницаемость и герметичность внешней проводки.

2

Управление автомобилем

Правила управления автомобилем	106	Система контроля усталости водителя	146
Рекомендации по управлению автомобилем в неблагоприятных условиях	113	Системы помощи при парковке	148
Рекомендации по управлению автомобилем в период обкатки.....	119	Ограничитель скорости....	158
Режимы питания.....	121	Система круиз-контроля ...	161
Включение и выключение автомобиля	122	Системы помощи водителю	164
Стояночный тормоз.....	125	Системы помощи при вождении.....	196
Автоматическая коробка передач	128	Система снижения токсичности отработавших газов ...	201
Режимы движения	135	Виртуальная комбинация приборов	204
Буксировка прицепа	138	Индикаторы комбинации приборов	209
Режимы усилителя рулевого управления	143	Система управления электропитанием	219
Система контроля давления в шинах	144		

Правила управления автомобилем

2

Оснащение автомобиля

Обратите внимание на то, что в настоящем руководстве описывается стандартное оборудование данной серии автомобилей, оборудование, входящее в комплектацию согласно национальным стандартам, а также специальное оборудование, предназначенное для конкретной модели автомобиля. Поэтому некоторые виды и функции оборудования, описанные в настоящем руководстве, могут не входить в комплектацию Вашего автомобиля или использоваться в автомобилях, выпускаемых только для определенных рынков. Информацию о комплектации Вашего автомобиля Вы можете найти в документах, предоставленных при его покупке, или запросить ее у авторизованного дилера.

Перед началом движения

Удалите посторонние предметы

Перед началом движения полностью очистите кузов автомобиля от снега, листьев и т. д.

Проверьте состояние автомобиля

Чтобы обеспечить безопасное и комфортное вождение, перед началом движения проверьте шины, уровень масла, освещение, внешний вид автомобиля и прочие позиции, подлежащие ежедневному осмотру.

Если будет установлено, что требуется ремонт автомобиля, незамедлительно обратитесь в сервисный центр.

Проверьте двери и крышку капота

Перед началом движения убедитесь, что все двери автомобиля закрыты. Если какая-либо дверь закрыта не полностью, она может внезапно открыться при движении, что может привести к аварии.

Если капот открывался, то перед началом движения необходимо убедиться в том, что он закрыт. Незакрытая крышка капота может внезапно открыться при движении, что может привести к аварии.

Размещение вещей в салоне

На приборной панели

Запрещается размещать какие-либо предметы на приборной панели. Это может не только препятствовать обзору водителя, но и негативно повлиять на безопасность в начале и во время движения, создав риск аварии.

В ногах водителя

Запрещается размещать какие-либо предметы в ногах водителя. Они могут попасть под педали, что может привести к потере контроля над автомобилем и стать причиной аварии.

Если требуется использовать коврики, убедитесь, что они подходят для данного автомобиля. Использование ковриков несоответствующей формы, неправильное расположение или наложение ковриков один на другой могут препятствовать нажатию педалей, что сделает невозможным запуск двигателя, затруднит или сделает невозможным переключение передач, а также может привести к аварии.

Под сиденьями

Запрещается размещать какие-либо предметы под сиденьями. Это может препятствовать регулировке положения сидений или сделать невозможной их фиксацию, что может привести к аварии.

На спинках сидений

Не размещайте подушки и иные предметы между спиной и спинкой кресла. Это не только нарушает правильность положения водителя при вождении, но и препятствует обеспечению защитных функций ремня безопасности и подголовника в случае столкновения, что может привести к получению опасной для жизни травмы.

На стеклах окон

Запрещается прикреплять к стеклам предметы на вакуумных присосках. Присоски могут сработать по принципу линзы, что может привести к возгоранию.

Во время движения

Соблюдайте скоростной режим

Запрещается превышать скорость, указанную на знаках ограничения скорости.

Не перегружайте автомобиль

Движение на перегруженном автомобиле опасно.

Запрещено превышать установленное максимальное число пассажиров и максимальный вес груза, а также перевозить пассажиров в багажном отделении.

Воздержитесь от управления автомобилем, если чувствуете сильную усталость.

Управление автомобилем в состоянии усталости крайне опасно. Скорость принятия решений, зрение и концентрация усталого водителя значительно снижаются, что может привести к серьезной аварии.

Не выключайте двигатель во время движения

Усилители тормозной системы и рулевого управления при выключенном двигателе не работают, что снижает эффективность торможения и может привести к аварии.

Правила управления автомобилем

2

Запрещено длительной удержание руля в крайнем положении

Продолжительное использование рулевого колеса в крайнем положении может привести к снижению эффективности системы управления, что будет ощущаться в виде увеличения усилия при повороте рулевого колеса.

Не удерживайте педаль тормоза во время движения

Во время движения запрещается в течение долгого времени удерживать педаль тормоза или двигаться с включенным стояночным тормозом. Это может привести к преждевременному износу тормозных колодок или перегреву деталей тормозной системы, что снизит эффективность торможения и может привести к аварии.

Звук при износе тормозных колодок

Если тормозные колодки изнашивались и требуют замены, со стороны дискового тормозного механизма будет слышен характерный звук.

Если при торможении слышен посторонний звук, продолжать движение запрещается. В противном случае возможны сильный износ тормозных дисков и повреждение элементов тормозной системы, что снизит эффективность торможения и может привести к аварии.

Разрыв шины

Запрещается продолжать движение с поврежденной шиной. Движение в таком случае крайне опасно и может привести к аварии. Кроме того, это может стать причиной повреждения колеса, подвески и кузова. В подобной ситуации необходимо немедленно заменить колесо.

В следующих ситуациях следует проверить целостность шин:

- › Вибрация рулевого колеса.
- › Нехарактерная вибрация автомобиля.
- › Нехарактерный крен автомобиля.

При повреждении шины во время движения крепко удерживайте рулевое колесо и осторожно нажмите на педаль тормоза, чтобы снизить скорость. Экстренное торможение и резкое вращение рулевого колеса могут привести к потере контроля над автомобилем.

Сильный удар о днище автомобиля, шину или колесо

В случае сильного удара о днище автомобиля, шину или колесо незамедлительно остановите автомобиль в безопасном месте и произведите осмотр. Проверьте, нет ли утечек тормозной жидкости и топлива, а также деформаций и повреждений подвески, шин, колес, элементов системы привода. Если произошла утечка или повреждение, дальнейшее движение может привести к аварии.

На спуске

Используйте торможение двигателем

Продолжительное нажатие педали тормоза на спуске может вызвать перегрев тормозного механизма и снизить эффективность торможения, что приведет к аварии.

Запрещается отключать двигатель или двигаться накатом при включенной нейтральной передаче

Если двигатель на спуске выключен, усилители тормозной системы и рулевого управления не работают, что снижает эффективность торможения и увеличивает усилие на рулевом колесе. Это может привести к аварии.

На участках с перепадами высоты

Остановив автомобиль у бордюрного камня или на участке со значительным перепадом высоты, убедитесь, что шины не деформируются в результате контакта с бордюром или прочими препятствиями.

Переезжая бордюрный камень, искусственную неровность и подобные препятствия, следует снизить скорость и по возможности двигаться под прямым углом к препятствию. В противном случае возможно повреждение шин (особенно их боковин). В следующих ситуациях следует снизить скорость и соблюдать осторожность, чтобы не повредить бампер.

- › На участках со ступенчатым спуском, например на въезде или выезде с автостоянки.
- › На въезде на многоуровневую парковку и других участках с крутыми подъемами.
- › На участках с неровностями и колеями от колес.
- › На участках с ямами.
- › При съезде с ровного участка на уклон, или наоборот.
- › При переезде искусственной неровности или остановке у бордюра.

Правила управления автомобилем

2

Управление автомобилем

На мокрых, заснеженных, обледенелых дорогах и иных скользких поверхностях

Экстренное торможение, резкое ускорение, резкое вращение рулевого колеса при движении по скользкой дороге могут стать причиной заноса и потери контроля над автомобилем, что может привести к аварии.

При движении в холодную погоду по мостам, затененным участкам и другим местам, где мог образоваться лед, следует снизить скорость.

На затопленной дороге

При движении по затопленной дороге соблюдайте осторожность.

В таких условиях возможны нарушения работы и повреждение двигателя, а также замыкание электрических компонентов. Это может привести к серьезной аварии.

Также при движении по затопленной дороге намокают тормозные колодки, что способно снизить эффективность торможения и стать причиной аварии. После преодоления затопленного участка несколько раз нажмите на педаль тормоза, чтобы разогреть тормоза и убедиться, что они работают исправно.

Меры предосторожности для пассажиров

Не перемещайтесь по салону

Во время движения не покидайте свое место и не перемещайтесь по салону. В противном случае при экстренном торможении можно получить травму.

Запрещено высовывать руки или голову из окон или люка

При экстренном торможении или закрытии окон можно удариться о раму, что может привести к получению серьезных травм, вплоть до летального исхода.

Не держите детей на коленях

Запрещается держать младенцев и детей на руках, даже если Вы сами пристегнуты ремнем безопасности. Также запрещено каким-либо образом пристегивать детей с помощью ремней безопасности для взрослых. В противном случае при экстренном торможении или столкновении существует риск получения серьезных травм вплоть до летального исхода.

Детям запрещено управлять дверьми, окнами и люком

Управляя дверями, окнами или люком, дети могут защемить руки, голову, шею и другие части тела, что может привести к получению серьезных травм.

Открыв дверь во время движения, ребенок может выпасть и получить серьезные и даже смертельные травмы.

Используйте детские замки и блокируйте окна, чтобы предотвратить несчастные случаи по причине неосторожного обращения детей с окнами и дверьми.

Остановка и стоянка автомобиля

Не останавливайте автомобиль вблизи легковоспламеняющихся материалов

Старайтесь избегать участков с большим количеством травы и легковоспламеняющихся предметов, не останавливайте автомобиль на таких участках. Раскаленная выхлопная труба может привести к возгоранию легковоспламеняющихся материалов.

Если позади автомобиля находятся древесина или фанера, во избежание возгорания автомобиль должен стоять на достаточном расстоянии от таких материалов.

Не запускайте двигатель на длительное время в плохо проветриваемых помещениях

В результате длительной работы двигателя в гараже и иных помещениях с плохой вентиляцией скапливаются выхлопные газы, что может привести к отравлению угарным газом. Это может нанести серьезный ущерб здоровью и стать причиной смерти.

Экономичное вождение

Будьте внимательны

Сохраняйте достаточную дистанцию до впереди идущего транспортного средства, избегайте ненужного ускорения и торможения. При постоянной скорости снижается расход топлива.

Избегайте работы двигателя на холостом ходу

Во избежание излишнего расхода топлива выключайте двигатель во время длительных остановок на светофорах, железнодорожных переездах или в автомобильных пробках.

Избегайте перегрузки

Сильная нагрузка или перегрузка автомобиля приводят к увеличению расхода топлива. Перед началом движения уберите ненужные предметы из автомобиля.

Правила управления автомобилем

Регулярно проверяйте давление воздуха в шинах

Слишком низкое давление в шинах увеличивает сопротивление качению, что, в свою очередь, увеличивает расход энергии и износ шин.

Проходите плановое техническое обслуживание

Регулярное техническое обслуживание обеспечивает более длительную и экономичную эксплуатацию автомобиля.

Выключайте неиспользуемое электрооборудование

Система климат-контроля, нагревательные элементы и прочие компоненты электрооборудования требуют большого количества электроэнергии, что приводит к увеличению расхода топлива. Если отсутствует необходимость в использовании электроприборов, выключайте их.

Закрывайте окна и люк

Открытые окна или люк увеличивают сопротивление воздуха и, следовательно, увеличивают расход топлива. Не открывайте их без необходимости.

Используйте движение по инерции

При приближении к светофору с красным сигналом или при движении под уклон отпускайте педаль акселератора, позволяя автомобилю двигаться по инерции.

2

Управление автомобилем

Рекомендации по управлению автомобилем в неблагоприятных условиях

Оснащение автомобиля

Обратите внимание на то, что в настоящем руководстве описывается стандартное оборудование данной серии автомобилей, оборудование, входящее в комплектацию согласно национальным стандартам, а также специальное оборудование, предназначенное для конкретной модели автомобиля. Поэтому некоторые виды и функции оборудования, описанные в настоящем руководстве, могут не входить в комплектацию Вашего автомобиля или использоваться в автомобилях, выпускаемых только для определенных рынков. Информацию о комплектации Вашего автомобиля Вы можете найти в документах, предоставленных при его покупке, или запросить ее у авторизованного дилера.

Вождение в условиях тумана

Включайте противотуманное освещение

При движении в условиях тумана необходимо включить противотуманные фары и фонари.

Используйте звуковой сигнал для предупреждения других водителей и пешеходов

Услышав звуковой сигнал от другого водителя, сразу подайте ответный сигнал, обозначив местонахождение Вашего автомобиля.

Снизьте скорость и соблюдайте осторожность

В условиях тумана следует двигаться на минимальной скорости и поддерживать достаточную дистанцию до движущегося впереди автомобиля.

Не протирайте запотевшие стекла во время движения

По причине значительной разности температур внутри и снаружи автомобиля ветровое стекло часто запотевает изнутри, что ухудшает обзор. В таком случае включите функцию обогрева стекол или слегка приоткройте окна, чтобы температура внутри и снаружи автомобиля сравнялась. Это поможет избежать запотевания.

Если требуется протереть стекло, остановите автомобиль. Не делайте этого во время движения.

Вождение в условиях дождя

Соблюдайте осторожность при движении по скользкой дороге

Во время дождя возможны ухудшение видимости, запотевание ветрового стекла и пробуксовка колес. В таких случаях соблюдайте особую осторожность.

Экстренное торможение, резкое ускорение, резкое вращение рулевого колеса при движении по мокрой дороге могут стать причиной заноса и потери контроля над автомобилем, что может привести к аварии.

Рекомендации по управлению автомобилем в неблагоприятных условиях

Следует снизить скорость, поскольку во время дождя между колесами и поверхностью дороги образуется пленка воды, что приводит к потере сцепления с дорожным покрытием.

Предупреждение

По возможности избегайте вождения в сильный дождь.

Преодоление затопленного участка (брода)

Меры предосторожности при преодолении затопленного участка

- › Перед преодолением затопленного участка проверьте глубину. Если она слишком велика или ее невозможно определить, следует объехать затопленный участок. В этом случае движение вброд запрещено.
- › Изучите дорогу. Не двигайтесь по неизвестному участку, поскольку под водой могут быть скрыты такие препятствия, как канавы, люки и т. п.
- › Преодолевайте брод на низкой скорости (не более 10 км/ч), не останавливая автомобиль и не переключая передачи.
- › Проезжая перекресток, избегайте попадания волн, создаваемых впереди идущими транспортными средствами, на решетку радиатора.

- › Если при преодолении брода двигатель заглох по неизвестной причине, не пытайтесь снова запустить его. Это может привести к серьезным повреждениям. Как можно скорее обратитесь в сервисный центр, чтобы переместить автомобиль в сухое место.

Осмотр и обслуживание после преодоления затопленного участка вброд

Преодолев затопленный участок, выполните следующие действия:

- › Несколько раз слегка нажмите на педаль тормоза и убедитесь в исправности тормозной системы.
- › Проверьте звуковой сигнал.
- › Проверьте все осветительные приборы.
- › В кратчайшие сроки обратитесь в сервисный центр для осмотра автомобиля. Если при преодолении затопленного участка в узлы системы трансмиссии попала вода, она может смешаться со смазкой и вызвать неполадки в работе системы.

Внимание

- › Преодоление затопленного участка вброд является чрезвычайной мерой и не должно производиться регулярно.

Рекомендации по управлению автомобилем в неблагоприятных условиях

- › Преодоление затопленного участка вброд может привести к повреждению двигателя и электрических компонентов.
- › Избегайте езды по участкам с соленой или морской водой или пляжам, так как соль может вызвать коррозию автомобиля. Если это все же случилось, необходимо немедленно промыть пресной водой все детали, которые контактировали с соленой водой.

Управление автомобилем в жаркое время года

Жаркая погода и высокая температура воздуха не способствуют нормальной эксплуатации автомобиля и негативно сказываются на здоровье водителя. Чтобы обеспечить безопасность движения, соблюдайте следующие меры предосторожности:

Не допускайте перегрева двигателя

В жаркую погоду увеличивается вероятность перегрева двигателя. Поэтому в жаркую погоду необходимо уделять особое внимание проверке и обслуживанию системы охлаждения, своевременно удалять посторонние предметы, попадающие между пластинами радиатора.

Следите за давлением воздуха в шинах

Давление воздуха внутри шин увеличивается в результате воздействия высокой температуры, и в жаркое время года при высоких температурах шины могут лопнуть.

При повреждении шины во время движения крепко удерживайте рулевое колесо и осторожно нажмите на педаль тормоза, чтобы снизить скорость. Не применяйте экстренное торможение и не поворачивайте резко рулевое колесо. Это может привести к потере контроля над автомобилем.

Избегайте теплового удара

В жаркое время года солнечная активность и высокая температура могут стать причиной теплового удара. Обеспечьте хорошую вентиляцию салона и не управляйте автомобилем в состоянии усталости.

Предупреждение

Не оставляйте детей в закрытом автомобиле без присмотра.

- › Находясь в автомобиле в одиночку, ребенок может подвергнуться тепловому удару или обезвоживанию, что нанесет вред здоровью и даже может привести к смертельному исходу.

Рекомендации по управлению автомобилем в неблагоприятных условиях

- › Находясь в автомобиле без присмотра, ребенок может вызвать пожар, играя со спичками, зажигалкой и подобными предметами.

Внимание

Не оставляйте в автомобиле зажигалки, аэрозольные баллоны, банки с газированными напитками и очки.

- › В условиях высокой температуры воздуха утечка газа из зажигалки или аэрозольного баллончика либо разрыв баллончика могут привести к возгоранию.
- › Если разорвется банка с газированным напитком, контакт жидкости с электрическими компонентами может привести к замыканию.
- › Из-за высокой температуры воздуха в салоне полимерные линзы очков могут деформироваться и треснуть.

Управление автомобилем в холодное время года

Зимние шины

В холодное время года при низких температурах в связи с некоторыми особенностями стандартных шин (ширина, состав каучука, рисунок протектора) снижается их упругость, падают тормозное и тяговое усилия автомобиля, а также увеличивается уровень шума. В некоторых случаях возможно возникновение трещин, аномального износа и прочих неустраняемых повреждений шин. Поэтому при температуре ниже 7°C следует использовать зимние шины. Они значительно повышают устойчивость автомобиля на дороге, улучшают его тормозные характеристики и сокращают тормозной путь.

Уведомление

Всесезонные шины с маркировкой M+S являются эффективными в холодное время года, однако, как правило, их эффективность ниже, чем у зимних шин. Особенно важно использовать зимние шины при движении по заснеженным и обледеневшим дорогам.

Рекомендации по управлению автомобилем в неблагоприятных условиях

⚠ Предупреждение

Несмотря на то что использование зимних шин улучшает эксплуатационные характеристики автомобиля, при управлении в холодное время года следует соблюдать особую осторожность.

- › Скорость и режим движения следует выбирать с учетом видимости, погодных условий, состояния дороги и транспортной ситуации.
- › Не превышайте максимально допустимые скорость и нагрузку, указанные для используемых зимних шин.

⚠ Внимание

Сильный износ протектора зимних шин в значительной степени снижает их пригодность для использования в холодное время года. Старые зимние шины даже при отсутствии признаков износа протектора также существенно теряют пригодность к использованию. Для ознакомления с критериями замены зимних шин обратитесь к Вашему дилеру.

Правила использования зимних шин

- › Соблюдайте соответствующие требования законодательства, принятые в Вашей стране.
- › Зимние шины должны быть установлены на все колеса.
- › Используйте зимние шины того же размера, что и летние.

- › Тип, размер (окружность качения), рисунок протектора всех используемых зимних шин должны быть одинаковыми.
- › Зимние шины можно использовать только в холодное время года.
- › Необходимо соблюдать все ограничения, установленные для зимних шин (максимальная скорость, максимальная нагрузка и т. д.). Несоблюдение этих требований может привести к повреждению шин и стать причиной аварии.
- › Запрещается устанавливать шины против указанного направления вращения.

⚠ Предупреждение

Выключайте двигатель при остановке автомобиля в снегу.

- › Если двигатель включен, а вокруг лежит снег, выхлопные газы могут проникнуть в салон, вызвав отравление угарным газом.
- › Если Вы чувствуете, что выхлопные газы попали в салон, примите следующие меры:

Переместите автомобиль в проветриваемое место и откройте все окна.

Рекомендации по управлению автомобилем в неблагоприятных условиях

Переключите систему климат-контроля на режим забора воздуха снаружи и установите максимальную интенсивность вентиляции, чтобы обеспечить приток свежего воздуха в салон.

2

Управление автомобилем

Рекомендации по управлению автомобилем в период обкатки

Оснащение автомобиля

Обратите внимание на то, что в настоящем руководстве описывается стандартное оборудование данной серии автомобилей, оборудование, входящее в комплектацию согласно национальным стандартам, а также специальное оборудование, предназначенное для конкретной модели автомобиля. Поэтому некоторые виды и функции оборудования, описанные в настоящем руководстве, могут не входить в комплектацию Вашего автомобиля или использоваться в автомобилях, выпускаемых только для определенных рынков. Информацию о комплектации Вашего автомобиля Вы можете найти в документах, предоставленных при его покупке, или запросить ее у авторизованного дилера.

Шины

В течение первых 500 км пробега на новых шинах следует соблюдать особую осторожность.

В начале эксплуатации новые шины не обеспечивают оптимального сцепления, поэтому они должны пройти период обкатки.

Тормозные колодки

В течение первых 400 км пробега автомобиля новые тормозные колодки еще не обеспечивают максимальную эффективность торможения.

Для ее достижения они должны пройти обкатку. При ощущении, что тормозная система не обеспечивает достаточного тормозного эффекта, нажимайте на педаль тормоза сильнее, чтобы увеличить тормозное усилие.

Во время обкатки тормозную систему не следует подвергать большим нагрузкам. Например, не следует применять экстренное торможение, особенно при очень высокой скорости движения автомобиля и при движении по склону.

Внимание

- › Тормозные диски и тормозные колодки могут изнашиваться с различной интенсивностью в зависимости от условий эксплуатации.
- › При определенных скорости, тормозной силе и условиях окружающей среды (температура, влажность) во время торможения может раздаваться звук. Это нормальное явление.

Двигатель

Чтобы продлить срок службы нового двигателя или двигателя после капитального ремонта, необходимо провести его обкатку, постепенно увеличивая нагрузку. Рекомендуется соблюдать следующие меры предосторожности:

Рекомендации по управлению автомобилем в период обкатки

На первых 300 км:

Избегайте экстренного торможения.

На первых 1000 км:

- › Избегайте вождения на высокой скорости.
- › Не выжимайте педаль акселератора до упора, избегайте работы двигателя на высоких оборотах.
- › избегайте длительной езды на постоянной скорости, периодически меняйте скоростной режим.
- › Не буксируйте прицепы или другие транспортные средства.

От 1000 км до 1500 км:

Допускается постепенное увеличение скоростного режима при соблюдении мер безопасности.

Внимание

В период обкатки обращайтесь внимание на состояние всех систем двигателя. При появлении неполадок и неисправностей обкатку можно продолжать только после их устранения.

Оснащение автомобиля

Обратите внимание на то, что в настоящем руководстве описывается стандартное оборудование данной серии автомобилей, оборудование, входящее в комплектацию согласно национальным стандартам, а также специальное оборудование, предназначенное для конкретной модели автомобиля. Поэтому некоторые виды и функции оборудования, описанные в настоящем руководстве, могут не входить в комплектацию Вашего автомобиля или использоваться в автомобилях, выпускаемых только для определенных рынков. Информацию о комплектации Вашего автомобиля Вы можете найти в документах, предоставленных при его покупке, или запросить ее у авторизованного дилера.

Переключение режимов питания



D975A7FC8C60

При наличии смарт-ключа в зоне действия режим питания можно переключить, нажав непосредственно на выключатель питания/зажигания.

№	Режим	Функция
1	OFF	Электрооборудование не работает.
2	ON	Все электрооборудование доступно для использования.

i Уведомление

При наличии смарт-ключа в зоне доступа нажмите на педаль тормоза, установите рычаг селектора переключения передач в положение P и нажмите выключатель питания/зажигания для включения систем автомобиля, независимо от текущего режима питания.

⚠ Внимание

- › Не размещайте смарт-ключ на приборной панели, на полу, на комбинации приборов, в перчаточном ящике или багажном отделении. В противном случае переключение между режимами питания может оказаться невозможным.
- › Когда двигатель не работает, не оставляйте питание в режиме ON на длительное время. Это может привести к разрядке аккумулятора. Если уровень заряда аккумулятора недостаточен, система автоматически переключит питание в режим OFF.
- › Покидая автомобиль, переключите питание в режим OFF и обязательно возьмите смарт-ключ с собой.

Включение и выключение автомобиля

2

Управление автомобилем

Оснащение автомобиля

Обратите внимание на то, что в настоящем руководстве описывается стандартное оборудование данной серии автомобилей, оборудование, входящее в комплектацию согласно национальным стандартам, а также специальное оборудование, предназначенное для конкретной модели автомобиля. Поэтому некоторые виды и функции оборудования, описанные в настоящем руководстве, могут не входить в комплектацию Вашего автомобиля или использоваться в автомобилях, выпускаемых только для определенных рынков. Информацию о комплектации Вашего автомобиля Вы можете найти в документах, предоставленных при его покупке, или запросить ее у авторизованного дилера.

Запуск двигателя

Запуск в штатном режиме

1. Держите при себе смарт-ключ.
2. Отрегулируйте положение сиденья и примите правильную позу для вождения.
3. Убедитесь, что стояночный тормоз включен.
4. Убедитесь, что рычаг селектора переключения передач находится в положении P.
5. Нажмите на педаль тормоза.

6. Нажмите выключатель питания/зажигания, чтобы включить автомобиль.

Аварийный запуск



764C5A093966

Если появляется запрос **【Находится ли ключ в салоне?】** (например: смарт-ключ разряжен, серьезно повреждена дверная панель или задний бампер), поместите смарт-ключ на значок  в отделении для хранения и выполните обычный запуск двигателя. Если двигатель по-прежнему не удастся запустить, как можно скорее обратитесь в сервисный центр.

Предупреждение

- › Запускать двигатель можно только тогда, когда водитель находится на сиденье водителя. Несоблюдение этого правила может стать причиной аварии, способной привести к серьезным травмам и даже летальному исходу.
- › При запуске ни при каких условиях не допускается нажимать на педаль акселератора.

Включение и выключение автомобиля

- › Двигатель необходимо запускать и в тех случаях, когда требуется переместить автомобиль на незначительное расстояние. В противном случае может произойти авария.

i Уведомление

- › Не давайте двигателю в холодном состоянии работать на высоких оборотах или с высокой нагрузкой.
- › По возможности избегайте длительной работы двигателя на холостом ходу.
- › Если двигатель запускается с трудом или часто глохнет, незамедлительно обратитесь в сервисный центр.

Выключение автомобиля

Выключение в штатном режиме

1. После полной остановки автомобиля переключите рычаг селектора переключения передач в положение P.
2. Чтобы переключить питание в режим OFF и выключить автомобиль, нажмите выключатель питания/зажигания.

Экстренное выключение двигателя

Если в процессе вождения (когда скорость превышает 5 км/ч) возникает аварийная ситуация (например, когда невозможно остановить автомобиль обычным способом), можно выполнить одну из следующих операций для экстренного выключения двигателя:

- › Нажмите и удерживайте выключатель питания/зажигания.
- › Нажмите выключатель питания/зажигания 3 раза подряд в течение 2 секунд.

! Предупреждение

- › Остановка двигателя во время движения может стать причиной столкновения и травм.
- › Не прибегайте к принудительной остановке двигателя в отсутствие экстренной необходимости. После принудительной остановки двигателя усилители тормозной системы и рулевого управления перестанут работать, и для торможения и вращения рулевого колеса требуется большее усилие. Поэтому перед экстренной остановкой двигателя следует максимально снизить скорость.

Включение и выключение автомобиля

Предупреждение

Непосредственно после остановки двигателя не следует прикасаться к нему, радиатору и деталям выхлопной системы во избежание ожогов.

Уведомление

После длительной работы двигателя на высоких оборотах или при высокой нагрузке рекомендуется перед выключением дать ему поработать некоторое время на холостом ходу или низких оборотах.

2

Управление автомобилем

Оснащение автомобиля

Обратите внимание на то, что в настоящем руководстве описывается стандартное оборудование данной серии автомобилей, оборудование, входящее в комплектацию согласно национальным стандартам, а также специальное оборудование, предназначенное для конкретной модели автомобиля. Поэтому некоторые виды и функции оборудования, описанные в настоящем руководстве, могут не входить в комплектацию Вашего автомобиля или использоваться в автомобилях, выпускаемых только для определенных рынков. Информацию о комплектации Вашего автомобиля Вы можете найти в документах, предоставленных при его покупке, или запросить ее у авторизованного дилера.

Меры предосторожности

Предупреждение

- › Остановка автомобиля на дороге с большим уклоном может привести к аварии. Соблюдайте правила безопасного вождения и не останавливайте автомобиль в подобных местах.
- › Если стояночная тормозная система не выполняет свою функцию из-за чрезмерного уклона дорожного полотна, нажмите на педаль тормоза, чтобы предотвратить скатывание автомобиля.

Стояночный тормоз

Включение стояночного тормоза



E927BF365FBA

- › Остановите автомобиль и выключите питание, после чего электромеханический стояночный тормоз (EPB) включится автоматически. Если нет необходимости включать стояночный тормоз, нажмите и удерживайте выключатель EPB, а затем выключите питание.
- › Когда автомобиль неподвижен, потяните выключатель EPB вверх для включения стояночного тормоза.

Уведомление

После включения стояночного тормоза на комбинации приборов загорится индикатор стояночного тормоза (Ⓢ).

Экстренное торможение

В экстренной ситуации потяните и удерживайте выключатель EPB, чтобы затормозить автомобиль.

Стояночный тормоз

Экстренное торможение можно отменить, отпустив выключатель EPB или нажав на педаль акселератора.

⚠ Предупреждение

Использование системы EPB для торможения допускается только в экстренных случаях (например, если педаль тормоза заклинило).

Выключение стояночного тормоза



30B3052C18C9

Когда питание находится в режиме ON, нажмите на педаль тормоза и на выключатель EPB для выключения стояночного тормоза.

i Уведомление

- › После выключения стояночного тормоза индикатор стояночного тормоза (Ⓢ) на комбинации приборов погаснет.
- › Если после выключения и повторного включения питания автомобиля на комбинации приборов горит индикатор неисправности стояночного тормоза (Ⓢ), попробуйте выполнить следующее:

Потяните вверх выключатель EPB, затем нажмите на педаль тормоза и на выключатель EPB, чтобы выключить стояночный тормоз. Если индикатор неисправности продолжает гореть, обратитесь в сервисный центр.

Функция автоматического удержания автомобиля на месте

Автоматическое удержание автомобиля на месте (AVH) позволяет автоматически удерживать автомобиль после остановки под уклоном, на красном сигнале светофора или в условиях движения с частыми остановками. При этом нет необходимости удерживать педаль тормоза нажатой или часто включать стояночный тормоз. Это обеспечивает более комфортное вождение и снижает риск скатывания автомобиля.

Закройте дверь водителя и пристегните ремень безопасности. После запуска двигателя Вы можете включить или выключить функцию автоматического удержания автомобиля на месте (AVH) через дисплей мультимедийной системы **Ⓜ** в меню Автомобиль → **【Вождение】** → **【Автоматическое удержание автомобиля.】**

2

Управление автомобилем

Использование

1. Включите AVH. При этом функция AVH перейдет в режим ожидания. Индикатор (Ⓢ) AVH на комбинации приборов загорится желтым цветом.
2. После этого при нажатии на педаль тормоза для остановки автомобиля автоматически включится функция AVH. Индикатор (Ⓢ) AVH на комбинации приборов загорится зеленым цветом.
3. Переключитесь на передачу для движения, нажмите на педаль акселератора, и функция AVH автоматически выключится.

Если педаль акселератора не нажимается в течение длительного времени, тормозное усилие автоматически переключается на электро-механический стояночный тормоз и функция AVH переходит в режим ожидания.

В следующих случаях функция AVH будет принудительно отключена:

- › Отстегивание ремня безопасности водителя.
- › Открывание двери водителя.
- › Выключение питания.

Уведомление

Функцию AVH следует отключать при автоматической мойке или буксировке автомобиля.

Функция автоматического выключения стояночного тормоза

После того как водитель пристегнет ремень безопасности, запустит двигатель, включит передачу и нажмет на педаль акселератора, система поймет, что водитель собирается начать движение и стояночный тормоз автоматически выключится.

Чтобы предотвратить скатывание автомобиля при трогании на подъеме, необходимо плавно нажать на педаль акселератора для увеличения тяги.

Автоматическая коробка передач

2

Управление автомобилем

Оснащение автомобиля

Обратите внимание на то, что в настоящем руководстве описывается стандартное оборудование данной серии автомобилей, оборудование, входящее в комплектацию согласно национальным стандартам, а также специальное оборудование, предназначенное для конкретной модели автомобиля. Поэтому некоторые виды и функции оборудования, описанные в настоящем руководстве, могут не входить в комплектацию Вашего автомобиля или использоваться в автомобилях, выпускаемых только для определенных рынков. Информацию о комплектации Вашего автомобиля Вы можете найти в документах, предоставленных при его покупке, или запросить ее у авторизованного дилера.

Описание передач

Парковка (P)

Передача P предназначена для парковки автомобиля. При включенной передаче P коробка передач механически заблокирована, что позволяет предотвратить свободное движение автомобиля.

Передача заднего хода (R)

Передача R предназначена для движения автомобиля назад.

Нейтральная передача (N)

При включенной передаче N крутящий момент от двигателя не передается на колеса.

⚠ Предупреждение

- › При временной остановке на передаче N обязательно включите стояночный тормоз или удерживайте педаль тормоза. В противном случае автомобиль может покатиться, в результате чего может произойти авария.
- › Во избежание аварийных ситуаций запрещается двигаться накатом на нейтральной передаче.

Режим движения вперед (D)

При обычном вождении рекомендуется использовать передачу D.

При включенном режиме D коробка передач может автоматически переключаться на соответствующую передачу в зависимости от скорости автомобиля и необходимого ускорения для обеспечения оптимального экономичного вождения.

Ручной режим (M)

Для ускорения при обгоне или при движении вверх или вниз по склону рекомендуется использовать режим M.

Автоматическая коробка передач

На неровных дорогах, склонах и в иных подобных дорожных условиях рекомендуется двигаться на пониженной передаче в ручном режиме М.

Переключение режимов коробки передач

После включения двигателя можно осуществлять переключение передач в нормальном режиме. Перед началом движения необходимо удерживать педаль тормоза. В противном случае в момент, когда рычаг селектора переключения передач окажется в положении передачи для движения, автомобиль начнет движение самопроизвольно.

⚠ Предупреждение

Во избежание повреждения автомобиля и несчастных случаев следует переключать режимы только после полной остановки автомобиля.

i Уведомление

После перемещения рычага селектора переключения передач убедитесь, что установлен нужный режим коробки передач.

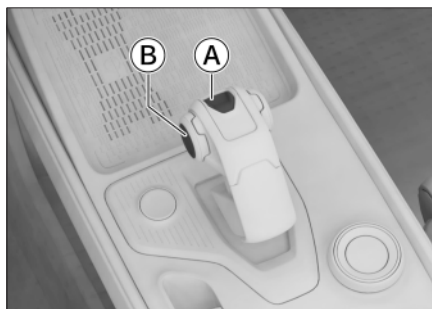

Ⓐ Кнопка парковочного режима

Ⓑ Кнопка разблокировки

Переключение в режим Р

Когда автомобиль неподвижен, нажмите кнопку парковочного режима.

i Уведомление

Автомобиль автоматически переключается в режим Р в следующих случаях:

- › Автомобиль остановлен и питание переключается в режим OFF.
- › Автомобиль остановлен, ремень безопасности водителя не пристегнут, педали акселератора и тормоза не нажаты и открывается дверь водителя.

Автоматическая коробка передач

Переключение в режимы D, R, N, M



0BF9A5103BB0

Переместите рычаг селектора переключения передач в требуемое положение. Когда Вы его отпустите, он автоматически вернется в центральное положение.

Чтобы выйти из режима P или переключиться в режим R, нажмите на педаль тормоза и нажмите кнопку разблокировки. Чтобы переключиться в режим D, нажмите на педаль тормоза.

После выбора режима D для перехода в режим M необходимо переместить рычаг селектора переключения передач назад. Чтобы вернуться в режим D, переместите рычаг назад еще раз.

Текущая передача отображается на рычаге селектора переключения передач и на комбинации приборов.

⚠ Предупреждение

Если на дисплее комбинации приборов отображается сообщение о неисправности коробки передач, то коробка передач, возможно, перейдет в аварийный режим. В этом режиме можно переключиться только на определенную передачу либо переключение передач вообще невозможно, и двигатель может выключиться. Как можно скорее остановите автомобиль в безопасном месте и свяжитесь с сервисным центром.

Переключение передач в ручном режиме

i Уведомление

Если в ручном режиме частота вращения двигателя будет слишком высокой или слишком низкой, для защиты двигателя коробка передач автоматически переключится на необходимую передачу.

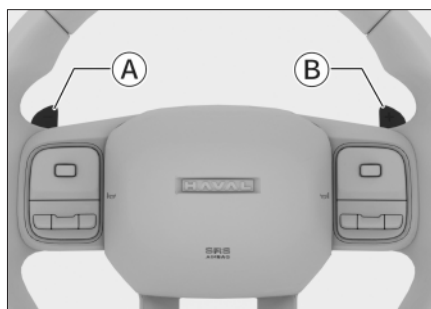

4082B84E96A5

- Ⓐ Подрулевой переключатель понижения передачи

2

Управление автомобилем

Автоматическая коробка передач

ⓑ Подрулевой переключатель повышения передачи

Подрулевые переключатели позволяют переключать передачи без отрыва рук от рулевого колеса.

В ручном режиме (М) понижение и повышение передачи осуществляется с помощью подрулевых переключателей.

В режиме движения вперед (D) нажатие на подрулевой переключатель на время переключает управление в ручной режим (М). В этом случае также можно вручную повышать или понижать передачи с помощью подрулевых переключателей.

Длительное удержание подрулевого переключателя позволяет переключиться из ручного режима в режим движения вперед (D).

Аварийная разблокировка передачи Р коробки переключения передач

Если автомобиль неисправен и запустить двигатель стандартным способом не получается, можно выполнить аварийную разблокировку АКПП, чтобы переключить ее из режима Р в режим N.

1. Когда питание находится в режиме ON, включите стояночный тормоз.

2. Выжмите педали тормоза и акселератора до упора и одновременно нажмите и удерживайте в течение 5 секунд оба подрулевых переключателя передач. После отпускания переключателей и педалей автоматическая коробка передач перейдет в режим аварийной разблокировки передачи Р.

3. Снова нажмите на педаль тормоза, одновременно нажмите на выключатель питания/зажигания и, услышав звук работающего стартера, переключите рычаг селектора переключения передач с передачи Р на передачу N (когда на рычаге переключения передач и информационном дисплее комбинации приборов отображается передача N, это означает, что передача Р успешно разблокирована).

4. После успешной разблокировки АКПП отпустите педаль тормоза, выключите стояночный тормоз и начните движение.

Автоматическая коробка передач

2

Управление автомобилем

i Уведомление

- › Если рычаг селектора переключения передач находится не в положении Р, то после выключения питания/зажигания, открытия двери водителя или нажатия кнопки парковочного режима он автоматически вернется в положение Р. Поэтому после успешной разблокировки АКПП следите за тем, чтобы не наступали вышеперечисленные условия, в противном случае Вам придется заново разблокировать коробку передач.
- › После успешного завершения процедуры аварийной разблокировки или выключения питания автомобиля автоматически выйдет из режима аварийной разблокировки передачи Р.

! Внимание

Во избежание разрядки аккумулятора, повреждения двигателя и других узлов автомобиля не следует часто использовать функцию аварийной разблокировки передачи Р. Если неисправность возникает регулярно, рекомендуется обратиться в сервисный центр для решения проблемы.

Функция плавного старта

После запуска двигателя переместите рычаг селектора переключения передач в режим движения вперед, выключите стояночный тормоз и отпустите педаль тормоза. Нажатие на педаль акселератора не требуется, автомобиль начнет движение сам.

Начало движения

Правильное начало движения

1. Закройте двери автомобиля, пристегните ремень безопасности и убедитесь, что стояночный тормоз включен.
2. Запустите двигатель.
3. Нажмите на педаль тормоза и переведите рычаг селектора переключения передач в положение D (при трогании на подъеме и в других ситуациях, требующих большего крутящего момента, рекомендуется использовать режим M).
4. Отпустите педаль тормоза, а затем плавно нажмите на педаль акселератора, чтобы разогнать автомобиль.

i Уведомление

Когда автомобиль начнет движение, функция автоматического выключения стояночного тормоза выключит стояночный тормоз.

Автоматическая коробка передач

Режим максимального ускорения

1. Закройте двери автомобиля, пристегните ремень безопасности и убедитесь, что стояночный тормоз включен.
2. Запустите автомобиль и переключите режим вождения на «Спорт».
3. Нажмите левой ногой на педаль тормоза, включите передачу D и выключите стояночный тормоз. Полностью выжмите педаль акселератора правой ногой — на комбинации приборов появится индикация включения режима максимального ускорения.
4. Отпустите педаль тормоза, и автомобиль начнет разгон с максимально возможным ускорением.

Внимание

- › Если в режиме максимального ускорения нажать педаль тормоза или отпустить педаль акселератора, режим будет прерван, и на комбинации приборов появится соответствующее сообщение о выключении режима максимального ускорения.

- › Если в режиме максимального ускорения до начала движения тормоз удерживается слишком долго (около 5 секунд), автомобиль перейдет в режим ожидания для защиты сцепления и тормозной системы, и на комбинации приборов появится соответствующее сообщение о выключении режима максимального ускорения. Чтобы выйти из режима ожидания и перейти к следующему циклу максимального ускорения, необходимо отпустить педали тормоза и акселератора, а затем снова полностью выжать педаль тормоза.
- › По сравнению с обычным началом движения, режим максимального ускорения увеличивает нагрузку на компоненты трансмиссии и ускоряет износ и деградацию дисков сцепления. Для защиты срока службы оборудования не используйте эту функцию слишком часто.

Предупреждение

- › Управляя автомобилем, будьте внимательны и соблюдайте правила дорожного движения.

Автоматическая коробка передач

2

Управление автомобилем

- › Режим максимального ускорения можно использовать только в местах без перекрестного движения транспортных средств и пешеходов. Водитель обязан следить за тем, чтобы стиль вождения и ускорение не угрожали и не мешали безопасности других участников дорожного движения.
- › Избегайте использования данной функции на скользких дорогах. Невыполнение этого требования может привести к потере контроля над автомобилем и стать причиной аварии.

Остановка

1. Отпустите педаль акселератора и нажмите на педаль тормоза.
2. После полной остановки автомобиля переведите рычаг селектора переключения передач в положение парковочной передачи (P).
3. При необходимости включите стояночный тормоз или просто выключите двигатель.

i Уведомление

При выключении двигателя стояночный тормоз включается автоматически.

4. Отпустите педаль тормоза.

⚠ Внимание

- › При временной остановке на склоне необходимо нажать педаль тормоза или включить стояночный тормоз. Запрещается использовать педаль акселератора и функцию плавного старта, чтобы удерживать автомобиль от скатывания, поскольку это может привести к повреждению коробки передач.
- › Запрещается использовать только передачу P для удержания автомобиля на склоне, поскольку это может привести к повреждению коробки передач.
- › При остановке на склоне при необходимости установите упоры под колеса для предотвращения скатывания автомобиля.

Оснащение автомобиля

Обратите внимание на то, что в настоящем руководстве описывается стандартное оборудование данной серии автомобилей, оборудование, входящее в комплектацию согласно национальным стандартам, а также специальное оборудование, предназначенное для конкретной модели автомобиля. Поэтому некоторые виды и функции оборудования, описанные в настоящем руководстве, могут не входить в комплектацию Вашего автомобиля или использоваться в автомобилях, выпускаемых только для определенных рынков. Информацию о комплектации Вашего автомобиля Вы можете найти в документах, предоставленных при его покупке, или запросить ее у авторизованного дилера.

Переключатель режимов движения

Привод на одну ось

Через дисплей мультимедийной системы **AV** в меню (Автомобиль) →

【Вождение】 можно установить следующие режимы движения: Стандарт, Эко, Спорт и Снег.

Полный привод

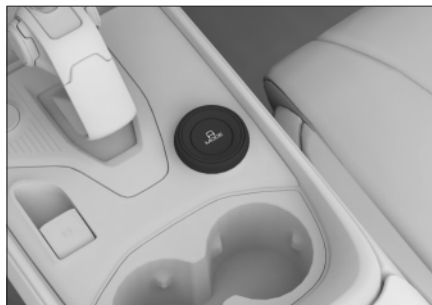

5E8218687619

Поворотом переключателя режимов движения можно осуществлять переключение между следующими режимами движения: Стандарт, Эко, Спорт, Снег, Трава/Гравий.

Стандарт

В зависимости от условий движения системы автомобиля автоматически подбирают режим с оптимальным сочетанием динамичности и экономичности.

Эко

Обеспечивает оптимальную энергоэффективность, при этом основными целями являются низкое энергопотребление и комфорт; подходит для движения на средних и низких скоростях.

Режимы движения

2

Управление автомобилем

Спорт

Повышает динамику автомобиля, скорость отклика рулевого управления и дает лучшие ощущения от вождения; подходит для широких дорог с высокой интенсивностью движения и ровным покрытием.

Снег

Обеспечивает устойчивость автомобиля и безопасность движения в условиях слабого сцепления шин с дорожным покрытием; предназначен для движения по заснеженным и скользким дорогам.

Трава/Гравий

Подходит для движения по участкам с редкой травой и относительно мягкой почвой либо с гравийным покрытием.

Память режимов движения

Настроить функцию памяти режимов движения можно через дисплей мультимедийной системы  в меню (Автомобиль) → **【Вождение】**. Если функция включена, то при повторном включении автомобиля автоматически устанавливается режим движения, который использовался до выключения.

Уведомление

Если при выключенном питании автомобиля выполняется операция по отсоединению клеммы аккумулятора и его подзарядке, то после повторного запуска режим движения по умолчанию переходит в режим Стандарт.

Меры предосторожности при управлении полноприводным автомобилем

- › Если при движении по бездорожью автомобиль буксует, например, в снегу, грязи, песке, на подъеме, из-за непрерывной пробуксовки шин может сработать функция защиты системы полного привода от перегрева. В этом случае следует немедленно прекратить попытки дальнейшего движения. Дайте системе остыть, подождите, пока система полного привода автоматически сбросит аварийный сигнал перегрева (рекомендуется подождать несколько минут после сброса аварийного сигнала, чтобы понизить температуру системы полного привода и дать ей восстановиться), а затем продолжите попытки высвобождения застрявшего автомобиля.
- › Запрещается производить проверку привода на одну ось в любом режиме вождения (в том числе когда передние колеса не вращаются, а задние продолжают буксовать в колею или по льду/снегу).

- › Радиус качения всех шин должен быть одинаковым:

При замене шин необходимо убедиться, что все четыре установленные шины имеют одинаковые марку и модель.

Если невозможно гарантировать, что все шины имеют одинаковые параметры (в том числе при установке неполноразмерного запасного колеса), двигайтесь в режиме «Эко» и замените шины как можно скорее (в пределах 50 км) на шины одной марки и модели.

Если срабатывает сигнализация давления в шинах, следует проверить и своевременно подкачать шины для сброса аварийного сигнала.

- › Избегайте управления автомобилем в условиях заноса.
- › Не производите самостоятельную модификацию систем автомобиля.
- › Не допускается движение в режимах «Снег» и «Трава/Гравий» по дорогам с хорошим сцеплением (шоссе, бетонное покрытие).

i Уведомление

Если дорога покрыта снегом и хорошее сцепление не обеспечивается, можно использовать режим движения «Снег».

Буксировка прицепа

Оснащение автомобиля

Обратите внимание на то, что в настоящем руководстве описывается стандартное оборудование данной серии автомобилей, оборудование, входящее в комплектацию согласно национальным стандартам, а также специальное оборудование, предназначенное для конкретной модели автомобиля. Поэтому некоторые виды и функции оборудования, описанные в настоящем руководстве, могут не входить в комплектацию Вашего автомобиля или использоваться в автомобилях, выпускаемых только для определенных рынков. Информацию о комплектации Вашего автомобиля Вы можете найти в документах, предоставленных при его покупке, или запросить ее у авторизованного дилера.

Советы по буксировке прицепа

Прежде чем принимать решение о движении с прицепом, убедитесь, что Вы обладаете соответствующей водительской квалификацией.

Если необходимо использовать прицеп, сначала изучите соответствующие региональные правила и выберите требуемый тип прицепа.

В связи с тем, что правила буксировки прицепов и использования буксировочных устройств различаются в разных регионах, перед началом буксировки необходимо ознакомиться с местными нормативами.

Внимание

- › При буксировке прицепа соблюдайте соответствующие местные законы и нормативные акты. Самовольное внесение изменений в конструкцию прицепа категорически запрещено.
- › Не используйте прицеп в период обкатки автомобиля.
- › Когда прицеп не используется, снимайте тягово-сцепное устройство.
- › При движении с прицепом зеркала заднего вида должны соответствовать требованиям, установленным правилами движения с прицепом. Если зеркала Вашего автомобиля не отвечают этим требованиям, установите соответствующие.

Инструкции по управлению автомобилем

После установки прицепа такие характеристики автомобиля как управляемость, тормозной путь, расход топлива и т. д. становятся другими. В целях безопасности водителя и пассажиров при движении с прицепом соблюдайте следующие рекомендации:

⚠ Предупреждение

Категорически запрещается перевозка людей в прицепе, так как это может привести к серьезным травмам или летальному исходу.

i Уведомление

- › После установки тягового устройства или при буксировке других транспортных средств некоторые функции помощи водителю могут работать некорректно. Рекомендуется отключить часть функций интеллектуальных систем помощи водителю (например, систему предупреждения об угрозе столкновения сзади, функцию предупреждения/торможения при движении задним ходом и т. д.). В противном случае система может подать ненужный сигнал или выполнить торможение, когда в этом отсутствует необходимость. (▷ Страница 164)
- › Функцию экстренного торможения на низкой скорости следует выключать на автомобиле с установленным тягово-сцепным устройством или при буксировке другого транспортного средства. В противном случае система может осуществить торможение, когда в этом отсутствует необходимость. (▷ Страница 150)

- › После установки буксировочного устройства на автомобиль дверь багажного отделения не будет открываться надлежащим образом.

Начало движения

Перед началом движения убедитесь, что давление в шинах автомобиля и прицепа, осветительные приборы и тягово-сцепное устройство в норме. Соблюдайте меры предосторожности при размещении грузов в прицепе. Убедитесь, что груз надежно зафиксирован, а прицеп сохраняет горизонтальное положение. В противном случае движение запрещено. Начало движения должно быть плавным. Избегайте резкого ускорения и экстренного торможения, особенно при движении на скользких дорогах. В противном случае возможна потеря контроля над автомобилем в результате скольжения.

Боковой ветер и движение по неровной дороге могут привести к раскачиванию автомобиля, что также серьезно ухудшает его управляемость. Если Вы ощущаете, что автомобиль слегка раскачивается, при любых обстоятельствах крепко удерживайте рулевое колесо и медленно снижайте скорость. Не пытайтесь погасить раскачивание с помощью ускорения.

Буксировка прицепа

По возможности избегайте движения на незагруженном автомобиле с нагруженным прицепом. Если это невозможно, двигайтесь с малой скоростью, так как нагрузка распределена неравномерно.

Торможение

При движении с прицепом тормозной путь увеличивается. Поэтому необходимо поддерживать большую, чем обычно, дистанцию до движущегося впереди транспортного средства.

Предупреждение

- › Если Ваш прицеп оборудован тормозной системой, при ее подключении и использовании соблюдайте требования законодательства.
- › Категорически запрещается подключать гидравлическую тормозную систему прицепа напрямую к тормозной системе автомобиля.

Обгон

При движении с прицепом помните, что длина Вашего автомобиля увеличена на длину прицепа, поэтому для обгона и возвращения на исходную полосу движения требуется большее расстояние.

Движение задним ходом

Движение задним ходом на автомобиле с прицепом отличается от обычного заднего хода повышенной сложностью, требует особой осторожности и большей практики.

При движении задним ходом удерживайте рулевое колесо за нижнюю часть. Перемещайте руку влево, чтобы прицеп поворачивался влево, или вправо, чтобы прицеп поворачивался вправо. Движение задним ходом с прицепом обязательно должно осуществляться на низкой скорости. Можно прибегнуть к чьей-либо помощи для руководства движением автомобиля снаружи.

Повороты

Повороты с прицепом должны выполняться плавно. По возможности избегайте тряски при повороте и резких маневров. Заранее включайте указатели поворотов. Радиус поворота автомобиля с прицепом должен быть больше, чем у обычного автомобиля. Это помогает избежать столкновения прицепа с бордюрным камнем, дорожными знаками, деревьями и иными объектами.

Буксировка прицепа

Движение на спуске

Перед движением с прицепом по крутому или затяжному спуску следует заранее снизить скорость и переключиться на пониженную передачу. Выбирайте скорость движения в соответствии с нагрузкой прицепа и крутизной склона, чтобы не допустить перегрева двигателя и коробки передач.

По возможности избегайте остановок на склоне. В случае остановки необходимо зафиксировать колеса автомобиля и прицепа с помощью упоров и включить стояночный тормоз.

⚠ Предупреждение

При движении с прицепом на спуске необходимо обращать особое внимание на индикатор температуры охлаждающей жидкости, чтобы не допустить перегрева двигателя.

Если двигатель перегрелся, в целях безопасности немедленно остановите автомобиль и дайте ему поработать на холостом ходу до тех пор, пока двигатель не остынет.

Место установки тягово-сцепного устройства

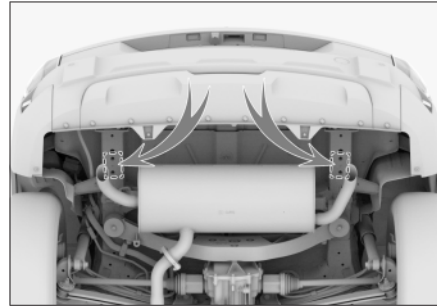

2E21C9939176

В автомобиле предусмотрены точки крепления для установки тягово-сцепного устройства, расположенные на концах левого и правого лонжеронов.

⚠ Предупреждение

- › Неправильная установка тягово-сцепного устройства может привести к отсоединению прицепа от автомобиля и, как следствие, к серьезной аварии или травмам. Рекомендуется производить установку в сервисном центре.
- › Категорически запрещается самостоятельная модификация или ремонт тягово-сцепного устройства.

Технические параметры

Тяговая способность автомобиля зависит от характеристик автомобиля, нагрузки, состояния дорожного покрытия и типа прицепа. В целях обеспечения безопасности движения не превышайте скорость и нагрузку, указанные в таблице ниже.

Буксировка прицепа

2

Управление автомобилем

Параметр		Данные		
Модель двигателя		GW4B 15L (полный привод)	GW4B 15L (передний привод)	GW4G 15M
Тяговое уси- лие [кг]	с тормозной системой	1200	1000	1000
	без тормозной системы	750	750	750

Режимы усилителя рулевого управления

Оснащение автомобиля

Обратите внимание на то, что в настоящем руководстве описывается стандартное оборудование данной серии автомобилей, оборудование, входящее в комплектацию согласно национальным стандартам, а также специальное оборудование, предназначенное для конкретной модели автомобиля. Поэтому некоторые виды и функции оборудования, описанные в настоящем руководстве, могут не входить в комплектацию Вашего автомобиля или использоваться в автомобилях, выпускаемых только для определенных рынков. Информацию о комплектации Вашего автомобиля Вы можете найти в документах, предоставленных при его покупке, или запросить ее у авторизованного дилера.

Переключение режимов

Переключение отдельных режимов: когда питание находится в режиме ON, через дисплей мультимедийной системы в меню  (Автомобиль) → **【Вождение】**, можно переключать режимы работы усилителя рулевого управления «Легкий», «Комфорт» и «Спорт».

Синхронное переключение: при переключении режима вождения также синхронно будет переключаться и режим усилителя рулевого управления.

Режимы вождения	Режимы усилителя рулевого управления
Эко	Легкий
Стандарт	Комфорт
Спорт	Спорт
Снег	Спорт
Трава/Гравий	Спорт

Уведомление

Для переключения режима рулевого управления должны быть соблюдены следующие условия:

- › Система электроусилителя рулевого управления исправна.
- › Скорость автомобиля не превышает 125 км/ч.
- › Никакой явный маневр с помощью рулевого колеса не производится.

Легкий

Активная работа усилителя рулевого управления, легкое руление; подходит для плотного движения в городе.

Комфорт

Подходит для регулярного вождения.

Спорт

Снижает усиление рулевого управления и увеличивает отклик рулевого колеса; рекомендуется использовать на высоких скоростях, а также в дождь и снег.

Система контроля давления в шинах

Оснащение автомобиля

Обратите внимание на то, что в настоящем руководстве описывается стандартное оборудование данной серии автомобилей, оборудование, входящее в комплектацию согласно национальным стандартам, а также специальное оборудование, предназначенное для конкретной модели автомобиля. Поэтому некоторые виды и функции оборудования, описанные в настоящем руководстве, могут не входить в комплектацию Вашего автомобиля или использоваться в автомобилях, выпускаемых только для определенных рынков. Информацию о комплектации Вашего автомобиля Вы можете найти в документах, предоставленных при его покупке, или запросить ее у авторизованного дилера.

Функция контроля давления в шинах

Описание системы

Система контроля давления в шинах (TPMS) в реальном времени отслеживает давление в шинах и их температуру. При отклонении от нормальных значений она подает сигнал, информируя водителя о том, что необходимо принять соответствующие меры во избежание аварии.

⚠ Внимание

- › При использовании неоригинальных шин TPMS может работать некорректно.
- › Система TPMS может работать некорректно, если на колесах есть какое-либо покрытие.
- › В результате воздействия радиопомех TPMS может работать некорректно.
- › После замены шин или перестановки колес запустите автомобиль и двигайтесь со скоростью выше 30 км/ч в течение примерно 9 минут, система контроля давления в шинах автоматически выполнит обучение и позиционирование. Если через 9 минут давление в шинах не отображается или отображается неправильно, как можно скорее обратитесь в сервисный центр для переустановки TPMS.



i Уведомление

- › Система TPMS не отменяет необходимости в регулярном обслуживании шин. Даже если TPMS не подает предупреждающих сигналов, необходимо регулярно проверять шины и давление в них.

Система контроля давления в шинах

- › На давление воздуха в шинах влияют нагрев шин при движении, состояние окружающей среды, длительность движения и другие факторы. Обычно оно колеблется в диапазоне ± 30 кПа, это нормальное значение.
- › Система TPMS не может отслеживать давление в шине запасного колеса.

Функции контроля

Чтобы перейти в окно управления комбинацией приборов, нажмите кнопку  переключения дисплея мультимедийной системы / комбинации приборов на рулевом колесе. Нажимайте левую  или правую  кнопку переключения на правой стороне рулевого колеса до тех пор, пока бортовой компьютер не переключится на окно данных о поездке, затем нажмите кнопку переключения вверх  или вниз , чтобы перейти в экран системы контроля давления в шинах. Здесь Вы можете в реальном времени отслеживать давление и температуру всех четырех шин.

При слишком низком давлении либо слишком высокой температуре в шине в окне системы контроля давления в шинах значок колеса, в котором обнаружена проблема, будет отображаться желтым цветом и мигать.

Функция предупреждения

При слишком низком давлении в шине или слишком высокой температуре на комбинации приборов появляются следующие предупреждения:

- › Раздается звуковой предупреждающий сигнал и на информационном дисплее всплывает предупреждающее окно, на котором шина с ненормальной температурой/давлением окрашена в желтый цвет.
- › На комбинации приборов загорается индикатор  системы контроля давления в шинах.

Если предупреждение от TPMS поступило во время движения, не совершайте резких поворотов и резкого торможения. Снижьте скорость, двигайтесь в безопасную зону, как можно скорее остановите автомобиль и обратитесь в сервисный центр для устранения неисправности.

Система контроля усталости водителя

2

Управление автомобилем

Оснащение автомобиля

Обратите внимание на то, что в настоящем руководстве описывается стандартное оборудование данной серии автомобилей, оборудование, входящее в комплектацию согласно национальным стандартам, а также специальное оборудование, предназначенное для конкретной модели автомобиля. Поэтому некоторые виды и функции оборудования, описанные в настоящем руководстве, могут не входить в комплектацию Вашего автомобиля или использоваться в автомобилях, выпускаемых только для определенных рынков. Информацию о комплектации Вашего автомобиля Вы можете найти в документах, предоставленных при его покупке, или запросить ее у авторизованного дилера.

Предупреждение об усталости водителя

Описание системы

Система контроля усталости водителя непрерывно отслеживает действия водителя по управлению автомобилем и таким образом определяет степень усталости водителя. Если система определит, что водитель устал, она подаст звуковой и визуальный сигналы, напоминая водителю о необходимости соблюдать осторожность при вождении.

⚠ Предупреждение

- › Воздержитесь от управления автомобилем в утомленном состоянии. В случае длительных поездок обязательно планируйте перерывы для отдыха.
- › Водитель несет полную ответственность за то, чтобы его состояние не мешало нормальному вождению.
- › Предупреждение об усталости является вспомогательной функцией. Система не всегда способна правильно определить степень усталости водителя. В некоторых случаях система может принять нормальные действия за признаки усталости.

Использование

Включить или выключить систему контроля усталости водителя можно через дисплей мультимедийной системы в меню  (Автомобиль) → **【Вождение】**.

При обнаружении системой следующих обстоятельств на дисплее комбинации приборов появится окно с сообщением «Возможно, Вам следует отдохнуть», сопровождаемое звуковым сигналом.

- › Ремень безопасности водителя пристегнут, скорость автомобиля превышает 65 км/ч, и система определяет, что водитель управляет автомобилем в состоянии усталости.

Система контроля усталости водителя

- › Время движения (время работы двигателя) превышает 4 часа.

Предупреждение

- › При скорости автомобиля ниже 65 км/ч предупреждения от системы подаваться не будут, даже если водитель проявляет признаки усталости.
 - › В некоторых ситуациях усталость не влияет на действия водителя при вождении. В этом случае система может не подавать никаких предупреждений. При наличии признаков усталости водителю крайне важно отдохнуть вне зависимости от наличия предупреждений.
 - › Данная система никак не ограничивает время вождения. В случае длительных поездок обязательно спланируйте перерывы для отдыха.
-

Системы помощи при парковке

Оснащение автомобиля



Обратите внимание на то, что в настоящем руководстве описывается стандартное оборудование данной серии автомобилей, оборудование, входящее в комплектацию согласно национальным стандартам, а также специальное оборудование, предназначенное для конкретной модели автомобиля. Поэтому некоторые виды и функции оборудования, описанные в настоящем руководстве, могут не входить в комплектацию Вашего автомобиля или использоваться в автомобилях, выпускаемых только для определенных рынков. Информацию о комплектации Вашего автомобиля Вы можете найти в документах, предоставленных при его покупке, или запросить ее у авторизованного дилера.

Устройства обнаружения в составе систем помощи при парковке

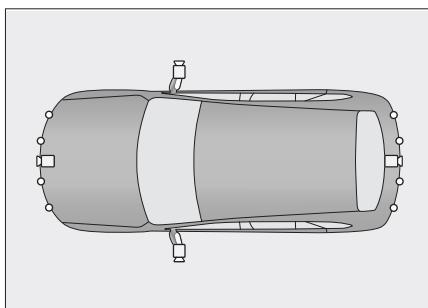
Система парковки с помощью камер и радарных датчиков определяет дорожную обстановку вокруг автомобиля и, основываясь на полученных данных, помогает водителю принимать соответствующие меры для повышения безопасности и комфорта во время парковки.



456A2668E288

Схема	Описание	Расположение
	Камера	На решетке радиатора На левом и правом наружных зеркалах заднего вида На двери багажного отделения.
	Ультразвуковой радарный датчик	На переднем и заднем бамперах

i Уведомление

В зависимости от комплектации тип и количество радарных модулей могут отличаться. Ориентируйтесь на фактическую комплектацию Вашего автомобиля.

2

Управление автомобилем

Системы помощи при парковке

⚠ Предупреждение

- › Системы помощи при парковке являются всего лишь вспомогательным средством. Они не могут оценивать окружающую обстановку вместо водителя. Водитель в любом случае несет ответственность за безопасность движения. Во время парковки и в других подобных ситуациях он должен постоянно следить за окружающей обстановкой.
- › Системы помощи при парковке имеют слепые зоны, поэтому они могут пропустить некоторые препятствия. При парковке и других подобных маневрах обязательно убедитесь, что рядом с автомобилем нет детей и животных.
- › Запрещается вносить изменения в конструкцию автомобиля. В случае изменения таких компонентов, как подвеска, шины, бамперы, фары и т. д., это может повлиять на положение автомобиля, эффективность торможения, зону обнаружения датчиков, восприятие яркости окружающей среды и другие параметры, что может привести к некорректной работе систем помощи при парковке.

⚠ Внимание

- › При движении задним ходом убедитесь, что дверь багажного отделения полностью закрыта.

- › Не подвергайте ударам камеры и радарные датчики.
- › Во время мойки автомобиля не направляйте струю воды под высоким давлением на камеры и радарные датчики. Это может привести к неполадкам в системе или вызвать возгорание.
- › Не используйте абразивные материалы и острые предметы при очистке камер и датчиков. Для очистки используйте мягкую тряпку или воду (под низким давлением).

i Уведомление

Датчики систем помощи при парковке чувствительны к ультразвуковым волнам. В перечисленных ниже случаях они могут не обнаруживать препятствия или обнаруживать их с перебоями. Это не является признаком неполадок в системе.

- › Наличие препятствий в виде металлических сеток, изгородей, столбиков, тросов и прочих тонких предметов.
- › Наличие препятствий из материалов, поверхность которых не отражает сигнал радарного датчика, и людей в одежде из таких материалов.
- › Наличие препятствий из снега, ткани или материалов, поглощающих звуковые волны.

Системы помощи при парковке

2

Управление автомобилем

- › Наличие препятствий, расположенных ниже уровня расположения радарного датчика.
- › Наличие препятствия, которое представляет собой объект с острым углом отражения или конической формы, например прямоугольные колонны, пожарные щиты и т. д.
- › Если препятствием является подвешенный объект, который невозможно обнаружить, например: пожарный ящик, пожарный гидрант, запасное колесо автомобиля, задняя часть грузовика и т. п.
- › Парковка на траве или неровной поверхности.
- › Движение задним ходом на склоне.
- › Наличие ультразвуковых помех одинаковой с системой частоты, например металлических звуков, звуков выброса газа под давлением, звуковых сигналов транспортных средств в непосредственной близости от радарного датчика.
- › Деформация или смещение заднего номерного знака, а также установка на него крупной декоративной рамки.
- › Наличие на поверхности радарного датчика посторонних предметов, например защитной пленки для автомобилей и т. д.

Чтобы системы работали стабильно, необходимо поддерживать радарные датчики в чистоте, не допускать скопления на них снега, льда и прочих материалов.

Настройки систем помощи при парковке

Функции систем помощи при парковке можно настроить через дисплей мультимедийной системы  в меню Автомобиль → **【Парковка】**. Ориентируйтесь на фактическую комплектацию Вашего автомобиля.

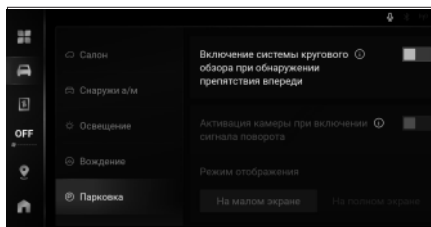

› **【Обзор спереди】**

После включения этой функции, если при движении вперед на скорости менее 10 км/ч в зоне обнаружения определяются препятствия, передние радарные датчики и система камер автоматически включаются. Система автоматически отключается, если через определенное время после включения системы автомобиль останавливается перед препятствием или удаляется от него или если включается стояночный тормоз.

› **【Обзор при повороте】**

Системы помощи при парковке

После включения функции при движении в режиме D коробки передач система кругового обзора будет автоматически включаться при включении указателей поворота или повороте рулевого колеса на определенный угол. После возвращения рулевого колеса в исходное положение и выключения указателей поворота или при превышении определенного значения скорости автомобиля система кругового обзора автоматически выключится.

- › **【Режим отображения】** : настройка способа панорамного отображения после включения системы кругового обзора.

【Иконки приложений】 : при автоматическом включении кругового обзора при повороте изображение выводится в режиме малого экрана, который можно перетащить в левую или правую часть дисплея по Вашему усмотрению.

【Полноэкранный обзор】 : отображение панорамного вида в полноэкранный режим при автоматическом включении кругового обзора при повороте.

- › **【Выключение кругового обзора】**
Если скорость автомобиля превышает установленное значение, система кругового обзора выключится автоматически.

- › **【Экстренное торможение на низкой скорости】**

После включения данной функции, если при движении автомобиля на низкой скорости обнаруживаются препятствия и система определяет, что существует риск столкновения, она автоматически осуществляет экстренное торможение, чтобы снизить данный риск.

⚠ Внимание

- › Данная функция является вспомогательной и не гарантирует обнаружение всех возможных препятствий в любых условиях.
- › В сложных дорожных условиях (например, при движении по бездорожью или узким проездам) следует выключать функцию экстренного торможения на низкой скорости. В противном случае система может осуществить торможение, когда в этом отсутствует необходимость.
- › Функцию экстренного торможения на низкой скорости следует выключать на автомобиле с установленным тягово-сцепным устройством или при буксировке другого транспортного средства. В противном случае система может осуществить торможение, когда в этом отсутствует необходимость.
- › **【Включение кругового обзора】**

Системы помощи при парковке

Чтобы переключиться на экран панорамного вида, нажмите кнопку **【Включение кругового обзора】**.

Система помощи при движении задним ходом

Описание системы

Система помощи при парковке задним ходом использует устройства радиолокационного обнаружения (радарные датчики). Во время движения задним ходом датчики обнаруживают препятствия позади автомобиля и оценивают расстояние до них. Водитель получает звуковое предупреждение. Это делает процесс парковки более безопасным и комфортным.

Использование

- › Включите заднюю передачу. Система помощи при движении задним ходом включится автоматически.
- › Выключите заднюю передачу, и система помощи при движении задним ходом автоматически выключится.

Зоны обнаружения и способ предупреждения

Расположение датчиков	Зона обнаружения [м]
Сзади по бокам	1,2
Сзади посередине	1,5

Если после включения системы помощи при движении задним ходом радарный датчик выявляет препятствие в зоне обнаружения, раздается предупреждающий сигнал.

По мере сокращения расстояния между автомобилем и препятствием частота звукового сигнала постепенно увеличивается. Когда расстояние между препятствием и автомобилем сократится приблизительно до 0,5 м, раздается продолжительный аварийный сигнал, предупреждающий о необходимости немедленной остановки автомобиля во избежание столкновения.

Система предупреждения об угрозе столкновения

Описание системы

Радарные датчики системы предупреждения об угрозе столкновения представляют собой устройства радиолокационного обнаружения. При выполнении парковки датчики обнаруживают препятствия перед автомобилем и сзади него и оценивают расстояние до них. Водитель получает звуковые предупреждения. Это позволяет повысить безопасность и комфорт в процессе парковки.

Системы помощи при парковке

Использование

- › При переводе рычага селектора переключения передач в положение R радарные датчики системы предупреждения об угрозе столкновения включаются автоматически.
- › При переводе рычага селектора переключения передач в положение P система предупреждения об угрозе столкновения автоматически выключается.
- › Когда скорость автомобиля превышает 15 км/ч, система предупреждения об угрозе столкновения автоматически выключается.
- › При включении системы кругового обзора система предупреждения об угрозе столкновения включается автоматически.

Зоны обнаружения и способ предупреждения

Расположение датчиков	Зона обнаружения [м]
Спереди по бокам	0,6
Спереди посередине	1,0
Сзади по бокам	1,2
Сзади посередине	1,5

Если после включения системы предупреждения об угрозе столкновения радарные датчики определяют препятствие в зоне обнаружения, раздается предупреждающий звуковой сигнал.

По мере сокращения расстояния между автомобилем и препятствием частота предупреждающего звукового сигнала постепенно увеличивается. Когда расстояние между препятствием и автомобилем сократится приблизительно до 0,4 м, подается продолжительный аварийный сигнал, предупреждающий о необходимости немедленной остановки автомобиля во избежание столкновения.

Камера заднего вида

Описание системы

Камера заднего вида снимает область за автомобилем и передает изображение на дисплей, делая процесс парковки более безопасным и комфортным.

Использование

- › Когда автомобиль находится в состоянии Power ON или заведен, при включении передачи R, автоматически включается камера заднего вида.
- › Выключите заднюю передачу, и камера заднего вида автоматически выключится.

Системы помощи при парковке

Интерфейс камеры заднего вида

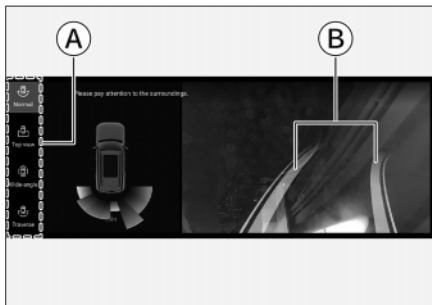

729B87033A82

2

Управление автомобилем

- Ⓐ Кнопка выбора режима просмотра
В зависимости от индивидуальных предпочтений можно выбрать различные режимы просмотра (стандартный, вид сверху, широкоугольный, поперечный).
- Ⓑ Динамические направляющие линии
Динамические направляющие линии на дисплее отображают ширину кузова автомобиля и предполагаемую траекторию его движения, рассчитанную на основе угла поворота рулевого колеса, что помогает водителю при парковке.

Системы помощи при парковке

Система кругового обзора

Описание системы

Система кругового обзора при помощи четырех камер снимает пространство вокруг автомобиля и передает соответствующее изображение на дисплей, что помогает избежать столкновений и делает управление автомобилем более простым и безопасным.

Использование

- › При включении режима R коробки передач система кругового обзора включается автоматически.
- › При включении режима P коробки передач система кругового обзора автоматически выключается.
- › Если при движении вперед скорость автомобиля превышает установленное значение, система кругового обзора выключится автоматически.

Описание меню

i Уведомление

В зависимости от комплектации расположение функций в меню системы может различаться. Ориентируйтесь на фактическую комплектацию Вашего автомобиля.



- (A) Область обзора сверху
- (B) Индикатор функции экстренного торможения на малой скорости
Зеленый цвет: указывает на то, что функция экстренного торможения на малой скорости включена.

Системы помощи при парковке

Красный цвет: указывает на то, что обнаружено препятствие и выполнено экстренное торможение.

Желтый цвет: указывает на сбой в работе функции.

С Обозначение вида

В режиме 2D указывается ориентация для текущего вида.

С Изображение из точки обзора

⊗ : выход из режима панорамного изображения системы кругового обзора.

› **【2D/3D】** : выбор режима отображения 2D или 3D.

› **【Прозрачное шасси】** : включение или отключение функции прозрачного шасси.

После включения этой функции в меню камер наблюдения постепенно, по мере следования автомобиля, будет отображаться вид дороги под кузовом автомобиля.

› **【Доп. вид】** : переключение вида между стандартным видом, изображением колес и колеи.

› Коснитесь **【>】** или **【<】**, чтобы развернуть или свернуть опции **【интеллектуального обзора】** и **【предупреждающего сигнала радара】**.

【Интеллектуальное переключение вида】 : включение или выключение функции интеллектуального переключения вида. После включения функции:

При движении в режиме D, если передние радарные датчики обнаруживают, что расстояние от препятствия до кузова автомобиля составляет менее 1 м, камеры автоматически переключаются на верхний обзор пространства перед автомобилем.

При движении в режиме R, если задние радарные датчики обнаруживают, что расстояние от препятствия до кузова автомобиля составляет менее 1 м, камеры автоматически переключаются на верхний обзор пространства сзади автомобиля.

После исчезновения препятствия камеры автоматически переключаются в режим переднего обзора.

【Радар】 : включение или выключение предупреждающего звукового сигнала системы радарных датчиков.

Переключение угла обзора

› Автоматическое переключение угла обзора

Системы помощи при парковке

В режиме D включите указатели левого или правого поворота, и изображение автоматически переключится на вид из точки обзора с соответствующей стороны.

› Ручное переключение угла обзора

При скорости менее 10 км/ч угол обзора можно переключить вручную.

В режиме 2D коснитесь области вокруг автомобиля на виде сверху, чтобы переключиться на изображение из точки обзора, соответствующей данной области.

В режиме 3D коснитесь области вида сверху, и на виде сверху появится кнопка выбора ориентации. Коснитесь этой кнопки для выбора другой ориентации. Изображение будет соответствовать углу обзора, выбранного с помощью этой кнопки.

Ограничитель скорости

Оснащение автомобиля

Обратите внимание на то, что в настоящем руководстве описывается стандартное оборудование данной серии автомобилей, оборудование, входящее в комплектацию согласно национальным стандартам, а также специальное оборудование, предназначенное для конкретной модели автомобиля. Поэтому некоторые виды и функции оборудования, описанные в настоящем руководстве, могут не входить в комплектацию Вашего автомобиля или использоваться в автомобилях, выпускаемых только для определенных рынков. Информацию о комплектации Вашего автомобиля Вы можете найти в документах, предоставленных при его покупке, или запросить ее у авторизованного дилера.

Общие сведения о функции активного ограничения скорости

Функция активного ограничения скорости предназначена для случаев, когда автомобиль движется на участке с ограничением скорости. Если установлено ограничение максимальной скорости, система будет ограничивать скорость движущегося автомобиля и удерживать ее ниже установленной максимальной скорости, чтобы избежать штрафов за ее превышение.

⚠ Предупреждение

- › Функция активного ограничения скорости является лишь вспомогательным средством, и в любом случае водитель несет ответственность за безопасность движения. Он должен всегда сохранять концентрацию и управлять автомобилем с осторожностью.
- › Если функция активного ограничения скорости не используется, выключите ее во избежание случайного срабатывания.

i Уведомление

При движении под уклон скорость автомобиля может увеличиться и превысить верхний предел, поэтому при необходимости нажмите на педаль тормоза для снижения скорости.

Использование

Кнопки управления

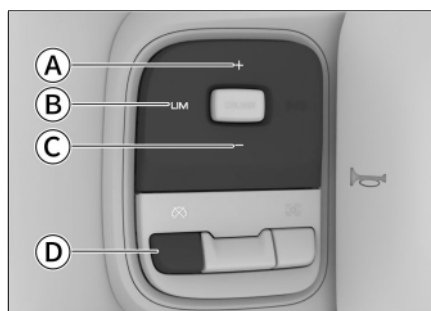

DBDC6DC4B788

- Ⓐ Восстановление/увеличение установленной скорости (+)
- Ⓑ Включение/выключение (LIM)

- Ⓒ Установка/уменьшение установленной скорости (-)
- Ⓓ Отмена установленной скорости (⊗)

Включение системы

Когда питание находится в режиме ON, нажмите кнопку **【LIM】**.  Индикатор ограничителя скорости на комбинации приборов загорится, указывая на включение данной функции.

Уведомление

Ограничитель скорости и система круиз-контроля не могут быть включены одновременно. Если одна система включена, то при включении другой системы она автоматически отключается.

Установка скорости движения автомобиля

После включения ограничителя скорости нажмите кнопку **【-】**, текущая скорость будет установлена как максимальная скорость, на комбинации приборов отобразится установленная максимальная скорость, что указывает на включение ограничителя скорости.

Уведомление

Минимальная скорость, которую можно установить в качестве ограничения, составляет 30 км/ч.

- › Когда скорость автомобиля не превышает 30 км/ч, система по умолчанию принимает значение 30 км/ч в качестве исходного предела скорости.
- › Когда скорость автомобиля превышает 30 км/ч, система использует текущую скорость в качестве исходного предела скорости.

Регулировка установленной скорости

Способы регулировки заданного предела скорости:

- › Нажимайте кнопку **【+】** или **【-】**, чтобы немного увеличить или уменьшить максимальную скорость.
- › Для непрерывного увеличения или уменьшения максимальной скорости нажмите и удерживайте кнопку **【+】** или **【-】**. Когда будет достигнута требуемая максимальная скорость, просто отпустите кнопку.

Ограничитель скорости

2

Управление автомобилем

Временное превышение установленной скорости

Если требуется временно превысить заданный предел скорости, нажмите на педаль акселератора. Когда скорость превысит заданный предел, значение предела, отображаемое на комбинации приборов, начнет мигать, и это будет сопровождаться звуковым сигналом в течение некоторого времени. Когда скорость снова опустится ниже заданного предела, предупредительный сигнал исчезнет, и работа ограничителя скорости восстановится.

Временная отмена установленной скорости

Чтобы отменить установленную максимальную скорость, нажмите кнопку отмены установленной скорости .

После отмены установленной скорости система не отключится. На комбинации приборов продолжит гореть индикатор ограничителя скорости .

Восстановление установленной скорости

После снятия ограничения максимальной скорости функция ограничителя скорости не отключается. Чтобы вернуть настройку максимальной скорости, нажмите кнопку **【+】**.

Если текущая скорость ниже последней установленной скорости, будет восстановлена последняя установленная скорость, в противном случае текущая скорость выбирается в качестве верхнего предела.

Выключение системы

При нажатии кнопки **【LIM】** функция отключится и произойдет сброс установленного ограничения скорости, при этом индикатор  ограничителя скорости на комбинации приборов погаснет.

Оснащение автомобиля

Обратите внимание на то, что в настоящем руководстве описывается стандартное оборудование данной серии автомобилей, оборудование, входящее в комплектацию согласно национальным стандартам, а также специальное оборудование, предназначенное для конкретной модели автомобиля. Поэтому некоторые виды и функции оборудования, описанные в настоящем руководстве, могут не входить в комплектацию Вашего автомобиля или использоваться в автомобилях, выпускаемых только для определенных рынков. Информацию о комплектации Вашего автомобиля Вы можете найти в документах, предоставленных при его покупке, или запросить ее у авторизованного дилера.

Использование

Описание системы

На автомагистрали с низкой интенсивностью движения система круиз-контроля позволяет автомобилю двигаться на установленной скорости без нажатия педали акселератора.

⚠ Предупреждение

- › Данная система является всего лишь вспомогательным средством. Она не может выполнять оценку состояния дороги и дорожной обстановки вместо водителя и тем более не может осуществлять управление автомобилем вместо водителя. Водитель в любом случае несет ответственность за безопасность движения. Он должен всегда сохранять концентрацию и управлять автомобилем с осторожностью.
- › Во избежание ошибочного срабатывания системы круиз-контроля отключайте ее, когда она не используется.
- › Неправильное использование системы круиз-контроля может привести к аварии.
- › Использование системы круиз-контроля допускается только при движении по автомагистрали с низкой интенсивностью движения в благоприятных погодных условиях.
- › Не рекомендуется использовать систему круиз-контроля в городе, на извилистых, узких, скользких дорогах, во время дождя и при иных неблагоприятных погодных условиях.

Система круиз-контроля

2

Управление автомобилем

- › Использование системы круиз-контроля при движении по склону запрещено. При движении вверх и вниз по склону система круиз-контроля не сможет поддерживать установленную скорость.
- › После включения системы круиз-контроля водителю запрещается покидать водительское место.
- › В целях экономии топлива не двигайтесь на высокой передаче с низкой скоростью и наоборот.
- › Если после включения системы круиз-контроля требуется как можно быстрее снизить скорость автомобиля, нажмите на педаль тормоза в обычном режиме.

i Уведомление

Поскольку система круиз-контроля разработана для движения по автомагистралям и другим дорогам с хорошим дорожным покрытием, скорость при включенной системе круиз-контроля должна быть в пределах 30–150 км/ч.

Описание кнопок

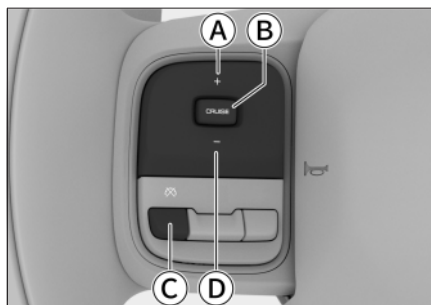

71A9F7E0A4BF

- Ⓐ Восстановление/увеличение установленной скорости
- Ⓑ Включение/выключение
- Ⓒ Отмена установленной скорости
- Ⓓ Установка/снижение скорости

Включение системы

1. Нажмите кнопку **【CRUISE】** на рулевом колесе, после чего на комбинации приборов загорится индикатор системы круиз-контроля , что означает включение системы круиз-контроля.
2. Установите желаемую скорость, затем нажмите кнопку **【+】**. Текущая скорость будет зафиксирована, и автомобиль продолжит движение с этой скоростью. На информационном дисплее комбинации приборов отобразится информация о настройках круиз-контроля.

⚠ Внимание

Запрещается использование круиз-контроля на передаче 1.

Увеличение скорости

Увеличить установленную скорость можно тремя способами:

- › Нажмите кнопку **【+】**.
- › Нажмите и удерживайте кнопку **【+】**. Скорость будет увеличиваться, пока Вы держите кнопку.
- › Нажмите на педаль акселератора, разгонитесь до нужной скорости и установите ее в качестве скорости круиз-контроля нажатием кнопки **【-】**.

Уменьшение скорости

Снизить установленную скорость можно тремя способами:

- › Нажмите кнопку **【-】**.
- › Нажмите и удерживайте кнопку **【-】**. Скорость будет уменьшаться, пока Вы держите кнопку.
- › Нажмите на педаль тормоза, замедлите автомобиль до нужной скорости и установите ее в качестве скорости круиз-контроля нажатием кнопки **【-】**.

Временное ускорение

Если при движении в режиме круиз-контроля необходимо временно ускориться, нажмите педаль акселератора. После ускорения отпустите педаль и система восстановит установленную скорость круиз-контроля.

Отмена установленной скорости

Отменить установленную скорость можно двумя способами:

- › Нажмите на педаль тормоза.
- › Нажмите кнопку отмены установленной скорости  на рулевом колесе.

После отмены установленной скорости система не выключается. На приборной панели продолжит гореть индикатор системы круиз-контроля .

Восстановление установленной скорости

После отмены установленной скорости круиз-контроль не выключается. Когда скорость автомобиля будет отвечать требованиям системы, нажмите кнопку **【+】**. Скорость круиз-контроля, установленная до отмены, автоматически восстановится. В окне информационного дисплея снова появится информация о настройках круиз-контроля.

Выключение системы

Нажмите кнопку **【CRUISE】** на рулевом колесе. При этом система круиз-контроля отключится, ранее установленная скорость будет отменена, и индикатор системы круиз-контроля  на комбинации приборов погаснет.

Системы помощи водителю

2

Управление автомобилем

Оснащение автомобиля

Обратите внимание на то, что в настоящем руководстве описывается стандартное оборудование данной серии автомобилей, оборудование, входящее в комплектацию согласно национальным стандартам, а также специальное оборудование, предназначенное для конкретной модели автомобиля. Поэтому некоторые виды и функции оборудования, описанные в настоящем руководстве, могут не входить в комплектацию Вашего автомобиля или использоваться в автомобилях, выпускаемых только для определенных рынков. Информацию о комплектации Вашего автомобиля Вы можете найти в документах, предоставленных при его покупке, или запросить ее у авторизованного дилера.

Системы помощи водителю

После запуска двигателя соответствующая функция может быть выбрана для настройки через дисплей мультимедийной системы  в меню Автомобиль → **【Системы помощи при вождении.】**

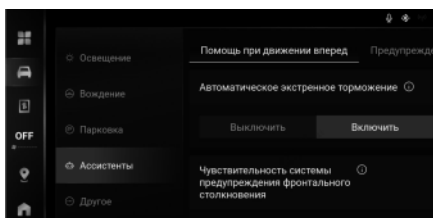

27D49D6CAF35

Уведомление

В зависимости от комплектации автомобиля, версии программного обеспечения, темы и настроек соответствующая информация и функции, отображаемые в меню интеллектуальных систем помощи при вождении, могут различаться. Руководствуйтесь фактической комплектацией Вашего автомобиля.

Интеллектуальные системы помощи водителю определяют дорожную ситуацию с помощью камер и радарных модулей и на основании полученных результатов помогают водителю принять меры для повышения безопасности и комфорта при управлении автомобилем.





Схема	Описание	Расположение
	Камера	У основания салонного зеркала заднего вида

Системы помощи водителю

Схема	Описание	Расположение
	Радар миллиметрового диапазона	Внутри заднего бампера

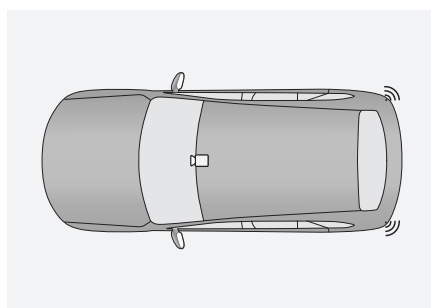
i Уведомление

В зависимости от комплектации тип и количество радарных модулей могут отличаться. Ориентируйтесь на фактическую комплектацию Вашего автомобиля.

⚠ Предупреждение

- › Системы помощи водителю являются всего лишь вспомогательным средством. Они не могут оценивать обстановку на дороге и условия движения вместо водителя и тем более не могут управлять автомобилем вместо него. Водитель в любом случае несет ответственность за безопасность движения. Он должен всегда сохранять концентрацию и управлять автомобилем с осторожностью.
- › Водитель должен все время держать обе руки на руле и быть готовым в любой момент произвести необходимый маневр.

- › После установки тягового устройства или при буксировке других транспортных средств некоторые функции системы помощи водителю не могут функционировать надлежащим образом. Рекомендуется отключить часть функций системы помощи водителю (например, систему предупреждения об угрозе столкновения сзади, функцию предупреждения/торможения при движении задним ходом и т. д.). В противном случае система может подать ненужный сигнал или выполнить торможение, когда в этом отсутствует необходимость.
- › Запрещается вносить изменения в конструкцию автомобиля. Изменение таких компонентов, как подвеска, шины, бамперы, фары и т. д. может повлиять на положение автомобиля, эффективность торможения, зону покрытия устройств обнаружения, восприятие яркости окружающей среды и другие параметры, что может привести к некорректной работе систем помощи водителю.

Камера

Камера используется для определения линий полосы движения, дорожных знаков, объектов вокруг автомобиля и т. д., чтобы предоставить соответствующую информацию для работы функций помощи водителю.

Системы помощи водителю

2

Управление автомобилем

Предупреждение

- › Самостоятельное снятие или ремонт камеры строго запрещены.
- › При неправильной работе камеры возможно предоставление неточной информации об объектах и дорожных знаках, а обнаружение линий дорожной разметки может быть затруднено.
- › Если обзор камеры перекрыт, объекты, находящиеся за пределами обзора, не будут обнаружены.
- › В случае неисправности или повреждения камеры своевременно обратитесь в сервисный центр для проведения ремонта или замены.

Предупреждение

На функциональность камеры влияют многие факторы, которые могут привести к снижению эффективности обнаружения, задержкам и ошибкам обнаружения. К таким факторам относятся следующие (помимо прочего):

- › Плохие условия освещения в темное время суток.
- › Погодные условия (плохая видимость в условиях дождя, снега или тумана).
- › Неровности дорожного полотна, вызывающие раскачивание автомобиля.
- › Резкое изменение наружной освещенности.

- › Попадание прямых солнечных лучей на объектив камеры.
- › Деформация или повреждение ветрового стекла, вызвавшие отклонение положения и угла установки камеры.
- › Сложные перекрестки.
- › Слишком низкая или слишком высокая температура окружающей среды.
- › Влияние постороннего предмета на обзор камеры.
- › Влияние движущегося рядом транспортного средства на обзор камеры.
- › Тени на дороге от ограждений, навесов, деревьев и других подобных объектов.
- › Слабое освещение в тоннеле.
- › Проезд через узкие и крутые повороты, узкие дороги (например, полосы для мотоциклистов)
- › Нечеткая дорожная разметка.

Уведомление

Если на комбинации приборов появляется сообщение о том, что работа системы затруднена, необходимо проверить камеру и область вокруг нее и удалить загрязнения и предметы, создающие помехи, для восстановления нормальной работы системы.

Радар миллиметрового диапазона

Радары используются для обнаружения целей сбоку и сзади автомобиля и предоставления соответствующей информации системам помощи водителю.

⚠ Предупреждение

- › Во избежание ограничения эффективности обнаружения радарными модулями категорически запрещается самостоятельно окрашивать бампер или вносить изменения в его конструкцию.
- › Это может привести к невозможности включения функций, основанных на использовании радарных модулей.
- › Диапазон действия радаров миллиметрового диапазона ограничен, поэтому объекты, находящиеся за этим диапазоном, не могут быть обнаружены.
- › В случае неисправности или повреждения радара незамедлительно обратитесь в сервисный центр для проведения ремонта или замены.

⚠ Предупреждение

На функциональность радаров миллиметрового диапазона влияют многие факторы, которые могут привести к снижению эффективности обнаружения, задержкам и ошибкам обнаружения. К таким факторам относятся следующие (помимо прочего):

- › Неблагоприятные погодные условия (туман, смог, дождь, снег, пыльные бури и т. д.).
- › Налипание посторонних материалов (снега, льда, воды и пыли) на поверхность радарного модуля или бампера.
- › Смещение или заслонение радарного модуля.
- › Повреждение радарного модуля или бампера в результате аварии, столкновения, а также наличие царапин.
- › Недостаточный размер обнаруживаемого объекта.
- › Влияние электромагнитных волн той же частоты.
- › Воздействие на автомобиль очень высоких или очень низких температур окружающей среды и, как следствие, выход за пределы рабочего диапазона температуры радарного модуля.

Системы помощи водителю

2

Управление автомобилем

i Уведомление

Для обеспечения правильной работы радарных модулей содержите область вокруг них и бампер в чистоте, очищайте данную область от налипших посторонних материалов: снега, льда, пыли и т. д.

При обнаружении посторонних материалов на поверхности радарного модуля протрите ее мягкой тканью или очистите водой.

- › Не мойте радарные модули с помощью водяной мойки высокого давления.
- › Не используйте для очистки острые предметы или абразивные материалы.
- › Не используйте химические растворители или абразивные чистящие средства.

Системы помощи при движении вперед

Функции систем помощи при движении вперед, можно настроить через дисплей мультимедийной системы в меню  (Автомобиль) → **【Системы помощи при вождении】** → **【Мощь при движении вперед】** .

Системы помощи при движении вперед используют камеру, установленную в верхней части ветрового стекла, для распознавания транспортных средств на полосе движения. При обнаружении опасности столкновения с объектом, расположенным спереди, подается предупреждающий сигнал или соответствующая система вмешивается в управление автомобилем для снижения риска столкновения.

! Предупреждение

Гарантировать нормальную работу данных систем при любых обстоятельствах невозможно. Поэтому запрещается направлять автомобиль в сторону пешеходов, животных или транспортных средств в целях проверки какой-либо системы, поскольку это может привести к серьезным повреждениям и травмам.

i Уведомление

- › В сложной дорожной ситуации системы могут осуществлять торможение, когда в этом отсутствует необходимость. Такое может происходить, например, при движении по строительной площадке, через рельсы или при попадании воды на переднюю часть автомобиля.
- › Системы могут работать некорректно или не работать совсем в условиях плохой видимости (дождь, снег, туман, темное время суток).

- › При движении в тяжелых условиях или при мойке автомобиля системы могут работать неправильно из-за того, что вода или мусор заслоняют радарные датчики, поэтому своевременно очищайте датчики и прилегающие к ним зоны.

Система автоматического экстренного торможения

Система автоматического экстренного торможения (АЕВ) включает в себя функцию предупреждения об угрозе лобового столкновения и функцию помощи при торможении.

При движении вперед система определяет риск столкновения автомобиля с пешеходами, велосипедистами и транспортными средствами перед ним (большинство неподвижных транспортных средств или транспортных средств, движущихся по одной полосе с автомобилем) в ограниченном диапазоне и активно подает предупредительные визуальные и звуковые сигналы, а также включает активное торможение, чтобы снизить скорость движения, минимизируя последствия столкновения, тем самым повышая уровень безопасности при вождении.

- › Выкл.: все функции системы автоматического экстренного торможения отключены.

- › Торможение: система автоматического экстренного торможения включена.

Функция предупреждения об угрозе лобового столкновения

При обнаружении пешехода или транспортного средства впереди при скорости автомобиля в пределах рабочего диапазона системы в течение соответствующего периода времени подаются визуальные и звуковые предупреждающие сигналы, напоминающие водителю о необходимости принять эффективные меры безопасного вождения.

Действия при срабатывании системы:

- › Текстовое сообщение на комбинации приборов.
- › Звуковое предупреждение.
- › Экстренное торможение.

Системы помощи водителю

2

Управление автомобилем

Функция помощи при торможении

При скорости автомобиля в пределах рабочего диапазона системы в случае обнаружения риска столкновения с пешеходом или транспортным средством водитель может не принять эффективных мер по обеспечению безопасности движения. В таком случае система начинает управлять автомобилем и осуществляет автоматическое экстренное торможение, чтобы предпринять попытку избежать столкновения. Если столкновение неизбежно, скорость автомобиля будет максимально снижена, чтобы минимизировать его последствия. При этом система подает водителю визуальные и звуковые предупреждающие сигналы. В то же время лампы аварийной световой сигнализации автомобиля начинают часто мигать, чтобы предупредить транспортные средства позади автомобиля и уменьшить риск столкновения сзади.

Система также обеспечивает определенную степень защиты от потенциальных рисков, связанных с поворотом на перекрестке. При повороте на перекрестке при скорости автомобиля в пределах рабочего диапазона системы, если в ограниченном диапазоне обнаружен риск столкновения со встречным транспортным средством или пешеходом, система применяет торможение и замедление, чтобы минимизировать степень столкновения. При этом система подает водителю визуальные и звуковые предупреждающие сигналы. В то же время лампы аварийной световой сигнализации автомобиля начинают часто мигать, чтобы предупредить транспортные средства позади автомобиля и уменьшить риск столкновения сзади. Система может обнаруживать движущихся навстречу пешеходов и транспортные средства (например, легковые и грузовые автомобили, автобусы и т. д.) в ограниченном диапазоне.

При нахождении системы в рабочем состоянии подаются следующие предупреждающие сообщения:

- › Текстовое сообщение на комбинации приборов.
- › Звуковое предупреждение.

Предупреждение

- › Система автоматического экстренного торможения работает в диапазоне скоростей 10–150 км/ч.
- › Система автоматического экстренного торможения — вспомогательная функция, срабатывающая при угрозе столкновения. В целях безопасности категорически запрещается проверять работу системы автоматического экстренного торможения, сознательно двигаясь навстречу пешеходам, велосипедистам и другим транспортным средствам.
- › Система автоматического экстренного торможения является вспомогательной функцией и не гарантирует предотвращение столкновений во всех случаях. Система может лишь минимизировать последствия лобового столкновения посредством снижения скорости движения в пределах ограниченных возможностей автомобиля. Во избежание получения серьезных травм или нанесения повреждений не рекомендуется полностью полагаться на систему автоматического экстренного торможения.
- › Система автоматического экстренного торможения ограничена рядом факторов и не может заменить оперативное торможение самим водителем. В то же время система может работать правильно не при любых условиях вождения, окружающей среды, погодных и дорожных условиях. Система может подавать предупреждающие сигналы или осуществлять торможение, когда этого не требуется, или не подавать предупреждающие сигналы и не тормозить, когда это требуется. Во время поездки водитель должен быть максимально сконцентрированным и быть готовым затормозить и (или) использовать рулевое управление, чтобы предотвратить столкновение. Во избежание столкновения или для уменьшения последствий столкновения не полагайтесь только на систему автоматического экстренного торможения.
- › Система автоматического экстренного торможения не отменяет требования в отношении соблюдения безопасной дистанции между автомобилем и пешеходами, велосипедистами и транспортными средствами, находящимися перед автомобилем. Не допускайте слишком близкого приближения к таким объектам или агрессивного вождения.

Системы помощи водителю

2

Управление автомобилем

› Если система автоматического экстренного торможения выключена, она не будет подавать предупреждающие сигналы или применять торможение, даже если обнаружит потенциальную опасность, поэтому рекомендуется не выключать данную систему. В любом случае система запустится снова после следующего включения питания/зажигания.

Предупреждение

Следующие условия (в том числе) могут привести к несрабатыванию или задержке срабатывания системы автоматического экстренного торможения или к прерыванию торможения:

- › Перемещение рычага селектора переключения передач в положение R.
- › Выключение или ограниченность функций электронной системы стабилизации автомобиля.
- › Ограниченность функции торможения (например, слишком холодные, горячие или мокрые детали тормозной системы, отсутствие надлежащего обслуживания автомобиля, чрезмерный износ тормозов и шин, не соответствующий требованиям уровень давления в шинах).

- › Ограниченность диапазона обнаружения или неисправность радарного датчика (например, датчик заслонен, его поверхность загрязнена и т. д.).
- › Отстегивание ремня безопасности водителя.
- › Открывание передней двери.
- › Нажатие педали тормоза.
- › Нажатие с усилием или резкое нажатие педали акселератора.
- › Выполнение крутого поворота.
- › Выполнение поворота на перекрестке, когда сигнал поворота не включен в соответствии с правилами дорожного движения.
- › С момента срабатывания системы автоматического экстренного торможения прошло менее 20 секунд.
- › Другие транспортные средства, велосипедисты или пешеходы впереди не обнаружены.
- › Осуществление движения по обледенелым, скользким, гравийным или пустынным дорогам.

Предупреждение

- › Включенная система автоматического экстренного торможения может не снизить скорость автомобиля до полной остановки. Если система прерывает торможение, водитель должен быть готов взять управление автомобилем на себя.

- › Если водитель нажмет педаль акселератора, педаль тормоза или использует рулевое управление, когда автомобиль находится в режиме экстренного торможения, произойдет выход из системы автоматического экстренного торможения. Водитель должен быть готов в любой момент взять на себя управление автомобилем.
- › При срабатывании системы автоматического экстренного торможения педаль тормоза автоматически и быстро опускается. Во избежание получения травм запрещается ставить ногу под педаль тормоза. Также запрещается помещать под педаль тормоза какие-либо предметы, которые могут препятствовать торможению.
- › При срабатывании системы автоматического экстренного торможения на низкой скорости система попытается снизить скорость автомобиля до полной остановки, чтобы избежать возможного столкновения, но она не будет удерживать автомобиль неподвижным. В этот момент водитель должен отреагировать и нажать педаль тормоза. Если автомобиль останавливается, система включает электромеханический стояночный тормоз, чтобы удерживать автомобиль в неподвижном состоянии после полной остановки. Чтобы продолжить движение, выключите электромеханический стояночный тормоз, выжмите педаль акселератора или активно поверните рулевое колесо.
- › Функция предупреждения системы автоматического экстренного торможения предназначена только для информирования водителя и не освобождает его от необходимости контролировать и оценивать ситуацию на дороге. Если система подает визуальный текстовый, графический и звуковой предупреждающие сигналы, необходимо немедленно принять меры по предотвращению столкновения для устранения потенциального риска. Не полагайтесь на систему автоматического экстренного торможения для остановки автомобиля.

Системы помощи водителю

2

Управление автомобилем

› Система автоматического экстренного торможения предназначена для обеспечения безопасности вождения. Работа системы зависит от ряда факторов, поэтому будьте внимательны, соблюдайте действующие нормы и правила дорожного движения, а также соблюдайте осторожность при управлении автомобилем. Водитель всегда несет основную ответственность за безопасность вождения.

⚠ Предупреждение

Следующие действия (в том числе) могут привести к тому, что система автоматического экстренного торможения не подаст предупреждающий сигнал, или предупреждающий сигнал будет прерван:

- › Система автоматического экстренного торможения может не подать предупреждающий сигнал при нажатии на педаль тормоза водителем.
- › Система автоматического экстренного торможения может не подать предупреждающий сигнал, или сигнал может прерваться, если водитель с усилием или резко нажимает на педаль акселератора.

› Система автоматического экстренного торможения может не подать предупреждающий сигнал, или сигнал может прерваться, когда водитель резко поворачивает рулевое колесо.

⚠ Предупреждение

На функции системы автоматического экстренного торможения могут оказывать воздействие объекты, которые ограничивают работу данной системы или делают ее нефункциональной, в том числе:

- › Встречные автомобили и мотоциклы.
- › Автомобили или мотоциклы, пересекающие полосу движения.
- › Автомобили и мотоциклы, припаркованные поперек движения, под углом или в противоположном направлении.
- › Специальные транспортные средства, такие как тягачи, автобетономесители и т. д.
- › Бытовые средства переноски и перемещения (например, детские коляски, дорожные чемоданы, тележки, инвалидные кресла и т. д.).
- › Необычные средства передвижения (например, конные экипажи, повозки с крупным рогатым скотом и т. д.).

- › Светофоры, предупреждающие знаки, дорожные заграждения (конусы и т. д.)
- › Мусорные баки, картонные коробки, тюки.
- › Стены, камни, обочины дорог.
- › Летящие или падающие объекты.
- › Животные.
- › Прочие объекты, не относящиеся к транспортным средствам.

Предупреждение

Способность обнаружения у соответствующих камер системы автоматического экстренного торможения является ограниченной, в связи с чем в следующих случаях (в том числе) могут подаваться необязательные предупреждающие сигналы и применяться излишнее торможение или наоборот, предупреждающие сигналы могут не подаваться и торможение не применяться:

- › При высокой скорости движения автомобиля, на которой система может не идентифицировать неподвижные объекты.
- › При появлении объекта, совершающего маневр на близком расстоянии перед движущимся впереди транспортным средством (особенно это относится к автобусам, грузовикам и т. д.).
- › При наличии объектов, частично скрытых препятствиями, пешеходами, транспортными средствами и другими помехами.
- › При движении по скользким, извилистым дорогам или на склонах.
- › При появлении впереди транспортного средства с прицепом, тягача, автобетоносмесителя, транспортного средства нестандартной формы.
- › При наличии загрязнений или наклеек на ветровом стекле, блокирующих обзор камеры.
- › При ограничении видимости в связи с плохими погодными условиями (туман, пыль, дождь, снег, песчаная буря и т. д.).
- › При движении в темноте (например, на рассвете или в сумерках, ночью, в тоннеле и т. д.).
- › При совпадении цвета обнаруженного объекта с цветовым фоном окружающей среды.
- › При попадании на камеру яркого света в случае резкого изменения интенсивности освещения.
- › При резком изменении яркости окружающей среды (например, внезапный сильный свет, свет сзади при въезде в тоннель или спереди при выезде из тоннеля).
- › При ограничении способности обнаружения камеры.

Предупреждение

Вышеуказанные предупреждения, напоминания и ограничения не исчерпывают всех ситуаций, которые могут повлиять на нормальную работу системы автоматического экстренного торможения. Другие факторы также могут препятствовать работе этой системы. Водитель должен сохранять концентрацию, постоянно следить за дорожной обстановкой и быть готовым принять меры по предотвращению столкновения, а также соблюдать правила безопасного вождения. Во избежание столкновения или для уменьшения последствий столкновения не полагайтесь только на систему автоматического экстренного торможения.

Чувствительность функции предупреждения об угрозе лобового столкновения

Поддерживается 3 уровня чувствительности.

- › Стандартная: система подает предупреждающий сигнал, когда расстояние между автомобилем и пешеходом или транспортным средством перед ним определяется системой как установленное нормальное расстояние.

- › Низкая: система подает предупреждающий сигнал, когда автомобиль приближается к пешеходу или транспортному средству, находящемуся перед ним.
- › Высокая: система подает предупреждающий сигнал, когда автомобиль находится на большом расстоянии от пешехода или транспортного средства, находящегося перед ним.

Интеллектуальное прохождение поворотов

Систему интеллектуального прохождения поворотов можно включить или выключить.

Когда переключатель системы интеллектуального прохождения поворотов на дисплее мультимедийной системы включен, после включения системы круиз-контроля, если скорость автомобиля, входящего в поворот, слишком высокая, система интеллектуального прохождения поворотов снизит скорость автомобиля.

Предупреждение

- › При входе в поворот, выходе из него или во время поворота система может своевременно не обнаружить движущееся впереди по той же полосе транспортное средство. В таком случае возможна задержка торможения. Водитель должен быть внимателен и готов в любой момент взять управление автомобилем под свой контроль.
- › При движении по изгибу дороги система может ошибочно реагировать на транспортные средства, движущиеся по другой полосе, что может привести к ненужному торможению.
- › Если при движении по дороге с крутыми поворотами (по извилистой дороге) движущееся впереди транспортное средство выходит из зоны обнаружения радарных датчиков, это может привести к внезапному прибавлению скорости. Водитель должен быть внимателен и готов в любой момент взять под контроль управление автомобилем.

Система мониторинга слепых зон

Система мониторинга слепых зон с помощью датчиков, расположенных по обеим сторонам заднего бампера, может распознать находящиеся сзади или на соседней полосе транспортные средства. Если существует риск столкновения, система подает предупреждающий сигнал, чтобы напомнить водителю о необходимости соблюдения безопасности движения. Включить или выключить систему можно через дисплей мультимедийной системы в меню  (Автомобиль) → **【Системы помощи при вождении】** → **【Мониторинг слепых зон】**.

Уведомление

- › Поддерживайте чистоту зон по бокам заднего бампера. Здесь не должно быть наклеек, льда, снега, грязи и прочих посторонних предметов, которые могут помешать нормальной работе датчиков.
- › Неправильное техническое обслуживание или переоборудование автомобиля могут вызвать смещение датчиков и нарушить нормальную работу системы мониторинга слепых зон. Поэтому рекомендуем обращаться за техническим обслуживанием и ремонтом автомобиля в сервисный центр.

Системы помощи водителю

- › При буксировке другого транспортного средства необходимо отключать систему мониторинга слепых зон.

⚠ Предупреждение

В некоторых ситуациях система может не срабатывать или срабатывать некорректно. Например:

- › Если объект (транспортное средство, пешеход и т. д.) не движется.
- › Во время дождя, снегопада и при иных неблагоприятных погодных условиях.
- › При движении на крутых поворотах, склонах, очень широких или очень узких дорогах.

Предупреждающие индикаторы

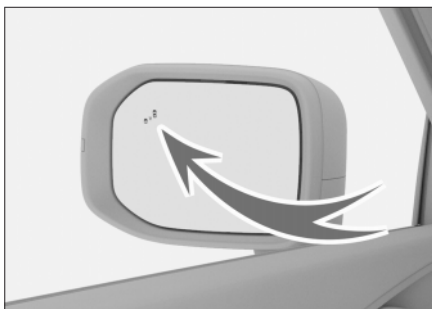

2CA130414119

Индикаторы расположены на поверхности левого и правого наружных зеркал заднего вида.

⚠ Предупреждение

Запрещено наклеивать что-либо на индикатор, поскольку это может препятствовать оповещениям системы.

Система помощи при смене полосы движения

Если во время движения (со скоростью более 15 км/ч) система обнаруживает наличие транспортного средства в слепой зоне наружного зеркала заднего вида или быстро приближающееся транспортное средство на соседней полосе, на соответствующем наружном зеркале загорается желтый индикатор. Если при этом водитель включит указатель поворота в соответствующую сторону, индикатор замигает, и раздастся звуковое оповещение, информирующее об опасности при смене полосы движения.

Система предупреждения при открытии двери

После остановки автомобиля система отслеживает приближающиеся с обеих сторон по соседним полосам транспортные средства, велосипеды и другие объекты. Когда двери автомобиля открываются и возникает опасность столкновения, загорается предупреждающий индикатор на соответствующей стороне. Если при этом пассажир продолжит открывать дверь с соответствующей стороны, желтый индикатор начнет мигать и прозвучит звуковое предупреждение, информирующее об опасности.

Система предупреждения при открытии двери будет работать корректно только в следующих ситуациях:

- › Питание находится в режиме ON.
- › В течение 3 минут после переключения режима питания с ON на OFF.

Уведомление

Если установленное время функции задержки энергосбережения составляет меньше 3 минут, система будет работать в соответствии с настройками задержки энергосбережения.

Система предупреждения об угрозе столкновения сзади

Когда система обнаруживает, что сзади быстро приближается другое транспортное средство, и существует риск столкновения, система подает звуковые предупреждающие сигналы и визуальные предупреждения на комбинации приборов о приближении опасного объекта, а левый и правый указатели поворота начинают быстро мигать, напоминая водителю транспортного средства сзади о необходимости соблюдения правил безопасного вождения.

Функция предупреждения/торможения при движении задним ходом

Предупреждение при движении задним ходом: если после включения функции система обнаружит риск столкновения с движущимся транспортным средством в слепой зоне наружного зеркала заднего вида, она подаст предупреждающий сигнал для напоминания о необходимости соблюдать правила безопасного вождения.

Торможение при движении задним ходом: после включения функции система может выполнить ограниченное торможение при обнаружении риска во время движения задним ходом для снижения вероятности столкновения.

Системы помощи водителю

2

Управление автомобилем

⚠ Внимание

В некоторых ситуациях функция помощи при движении задним ходом будет ограничена. Например:

- › При наличии препятствий. Система не может обнаруживать объекты позади автомобиля через другие припаркованные транспортные средства или препятствия.
- › При слишком низкой или слишком высокой скорости Вашего автомобиля.
- › При резком нажатии на педаль акселератора.
- › При быстром вращении рулевого колеса.

Система помощи при движении по полосе

Система помощи при движении по полосе разработана для движения по скоростным и другим дорогам с хорошим дорожным покрытием. С помощью камеры на ветровом стекле она распознает разделительную полосу на дорожном полотне и может, при случайном отклонении автомобиля от полосы движения, обратить на это внимание водителя для коррекции траектории. Некоторые функции системы помогают водителю изменить направление движения, чтобы снизить риск столкновения.

Включить или выключить систему можно через дисплей мультимедийной системы  в меню Автомобиль →

【 Системы помощи при вождении 】
→ 【 Помощь при движении по полосе. 】

⚠ Внимание

Система помощи при движении по полосе может нормально работать только при наличии четкой дорожной разметки. В некоторых ситуациях система может не срабатывать или срабатывать некорректно. Например:

- › Отсутствие четкой дорожной разметки, наличие размытой, нестандартной или чем-либо скрытой разметки.
- › Наличие на поверхности дороги факторов, мешающих распознаванию дорожной разметки (лужи, трещины, колея, текстовые отметки, пешеходные переходы, выступы или впадины и пр.).
- › Плохая видимость (например, в дождливую или снежную погоду, при тумане, в темное время суток).
- › Сильный боковой ветер.
- › Слияние или расхождение полос движения.
- › Попадание на камеру яркого света в случае резкого изменения интенсивности освещения.

- › Загрязнение, обледенение, повреждение или блокировка ветрового стекла чем-либо в зоне установки камеры.
- › Движение в крутом повороте, по узкой дороге (например, полосе для мотоциклистов) или склону.
- › Слишком сильное сближение с движущимся впереди транспортным средством и в результате создание помех для камеры.

i Уведомление

Если перед пересечением разметки, разграничивающей полосы движения, водитель включает указатель поворота, поворачивает рулевое колесо, нажимает педаль акселератора или тормоза, система не будет вмешиваться в процесс управления. В таких случаях система будет считать, что водитель активно управляет автомобилем.

i Уведомление

Если водитель слабо удерживает рулевое колесо, система может не распознать его присутствие, и на комбинации приборов появится соответствующее предупреждение.

Система помощи при движении по полосе

После включения системы помощи при движении по полосе можно выбрать режим работы системы.

- › Удержание в полосе движения: помогает водителю скорректировать положение рулевого колеса для удержания автомобиля в текущей полосе движения при непреднамеренном отклонении от нее. Если коррекция не выполнена и автомобиль отклонился от выбранной полосы, подается предупреждающий сигнал, чтобы напомнить водителю о необходимости соблюдения правил безопасного вождения.
- › Предупреждение о выезде из полосы движения: система предупреждает водителя о непроизвольном выезде автомобиля из полосы движения и напоминает ему о необходимости контроля дорожной обстановки.

i Уведомление

Система помощи при движении по полосе может работать только в случае, когда скорость автомобиля находится в диапазоне 60–150 км/ч.

При включенной системе помощи при движении по полосе на комбинации приборов отображаются следующие состояния:

- › Нет полос: указывает на то, что система не обнаружила границы полосы движения.
- › Белый цвет: означает, что система обнаружила границы полосы движения.

Системы помощи водителю

2

Управление автомобилем

- › Зеленый цвет: означает, что система выполняет корректировку положения рулевого колеса.
- › Мигание красным цветом: означает, что система подает предупреждающий сигнал — водителю необходимо немедленно скорректировать направление движения и вернуться на свою полосу.

Система экстренного удержания в полосе движения

После включения системы экстренного удержания в полосе движения при возникновении аварийной ситуации система будет более активно корректировать положение рулевого колеса, чтобы снизить риск столкновения. Например, когда водитель непроизвольно отклоняется от своей полосы или собирается сменить полосу движения при включенном сигнале поворота, если существует опасность столкновения со встречным транспортным средством, движущимся по соседней полосе, или с транспортным средством, приближающимся сзади в том же направлении, или если за пределами полосы движения имеется яма или обочина.

Уведомление

Система экстренного удержания в полосе движения может работать только в случае, когда скорость автомобиля находится в диапазоне 60–150 км/ч.

Предупреждение

В некоторых случаях система экстренного удержания в полосе движения может не сработать или сработать неправильно. Например:

- › Обнаруженный объект имеет сравнительно небольшие размеры (мотоцикл, велосипед и т. д.).
- › Обнаруженный объект не движется.
- › Сильное сближение с движущимся впереди транспортным средством и появление препятствия в зоне обнаружения камеры.
- › Сильное приближение транспортного средства сзади автомобиля и появление препятствия в зоне обнаружения камеры.

Способы предупреждения

Существует 3 типа предупреждений: вибрация, звук, вибрация + звук.

Чувствительность предупреждения

Существует 3 уровня чувствительности: низкий, стандартный и высокий.

Система интеллектуального уклонения

После включения системы интеллектуального уклонения и при включенной и находящейся в рабочем состоянии системе интеллектуального круиз-контроля система распознает приближающиеся крупногабаритные транспортные средства (грузовик, большегрузный автомобиль, автобус и т. д.), движущиеся по соседней полосе, и корректирует траекторию движения автомобиля с целью уклонения от этого транспортного средства. После уклонения от крупногабаритного транспортного средства система возвращает автомобиль в центр выбранной полосы движения.

i Уведомление

Система интеллектуального уклонения может работать только при скорости автомобиля в диапазоне 60–140 км/ч.

⚠ Внимание

Следующие ситуации могут привести к невозможности срабатывания системы интеллектуального уклонения:

- › Система распознает, что с одной стороны находится крупногабаритное транспортное средство, а с другой стороны также находится транспортное средство или обочина дороги.

- › Темное время суток, сильный туман, дождь, снегопад и другие неблагоприятные погодные условия.
- › Движение автомобиля по извилистой дороге.

Система распознавания дорожных знаков

Система распознавания дорожных знаков распознает дорожные знаки с помощью камеры, установленной на ветровом стекле, и отображает их на комбинации приборов, помогая водителю управлять автомобилем.

Включить или выключить систему можно через дисплей мультимедийной системы **AV** в меню Автомобиль → **【Системы помощи при вождении】** → **【Распознавание дорожных знаков.】**

Система распознавания дорожных знаков

После включения система распознавания дорожных знаков будет распознавать дорожные знаки и уведомлять о них водителя, отображая информацию на комбинации приборов.

Предупреждение о превышении скорости

После включения системы распознавания дорожных знаков можно включить функцию предупреждения о превышении скорости. Если после распознавания знака ограничения скорости водитель превысил скорость, система подаст предупреждающий сигнал, уведомляя о необходимости как можно быстрее снизить скорость до возвращения ее в требуемый диапазон.

Ограничитель скорости круиз-контроля

После включения системы распознавания дорожных знаков можно включить функцию ограничения скорости круиз-контроля.

Во время движения, если система распознает знак ограничения скорости ≥ 30 км/ч, а разница между скоростью круиз-контроля и значением ограничения скорости превышает 4 км/ч, система предложит водителю скорректировать скорость. После подтверждения водителем система снизит скорость круиз-контроля до максимально допустимой скорости.

Чувствительность функции предупреждения о превышении скорости

Установить момент подачи предупреждающего сигнала о превышении скорости можно в соответствии с предпочтениями водителя.

- › При установке значения 0 система будет подавать предупреждающий сигнал, как только автомобиль достигнет установленного ограничения скорости.
- › При установке значения больше 0 система будет подавать предупреждающий сигнал только тогда, когда автомобиль превысит установленное ограничение скорости.
- › При установке значения меньше 0 система будет подавать предупреждающий сигнал заранее, до достижения автомобилем установленного ограничения скорости.

⚠ Предупреждение

Система распознавания дорожных знаков предназначена только для напоминания водителю о необходимости обращать внимание на дорожные знаки. Она не может использоваться во всех ситуациях и вместо водителя оценивать информацию о скоростных ограничениях на дороге.

Водитель в любом случае несет ответственность за безопасность движения. Он должен всегда управлять автомобилем с осторожностью и соблюдать соответствующие требования законодательства и правила дорожного движения.

Внимание

Система распознавания дорожных знаков может нормально работать, только если знаки ограничения скорости четко различимы. В некоторых ситуациях система может не срабатывать или срабатывать некорректно.

Например:

- › Дорожный знак выцвел.
- › Дорожный знак расположен на повороте.
- › Дорожный знак расположен под неправильным углом.
- › Дорожный знак качается или поврежден.
- › Дорожный знак полностью или частично скрыт.
- › Дорожный знак полностью или частично покрыт льдом, снегом, инаем, пылью и т. д.
- › Дорожный знак расположен слишком далеко, или автомобиль движется на слишком большой скорости.
- › Дорожный знак расположен в горизонтальной плоскости.
- › Дорожный знак или предупреждение об ограничении скорости расположены на поверхности дороги.
- › Плохая видимость (например, в дождливую или снежную погоду, при тумане, в темное время суток).

- › Попадание на камеру яркого света в случае резкого изменения интенсивности освещения.
- › Загрязнение, обледенение, повреждение или блокировка ветрового стекла чем-либо в зоне установки камеры.
- › Слишком сильное сближение с движущимся впереди транспортным средством и в результате создание помех для камеры.

Уведомление

- › Единица измерения скорости, распознаваемой системой, соответствует единице измерения скорости на комбинации приборов автомобиля.
- › Если один знак отображает несколько значений ограничения скорости, система покажет наибольшее.
- › При наличии нескольких знаков ограничения скорости система может посчитать применимым знак с максимальным значением, поэтому при движении следует руководствоваться фактическим ограничением для данной полосы движения.
- › При выполнении поворота система может не распознать знак ограничения скорости.

Система адаптивного круиз-контроля

На дорогах с низкой интенсивностью движения система адаптивного круиз-контроля позволяет автомобилю двигаться на установленной скорости без нажатия педали акселератора. Когда система обнаруживает, что скорость движущегося впереди транспортного средства меньше установленной скорости круиз-контроля, автомобиль начинает следовать за ним на установленном безопасном расстоянии.

Предупреждение

- › Система адаптивного круиз-контроля является всего лишь вспомогательным средством. Она не может выполнять оценку состояния дороги и дорожной обстановки вместо водителя и тем более не может осуществлять управление автомобилем вместо водителя. Водитель в любом случае несет ответственность за безопасность движения. Он должен всегда сохранять концентрацию и управлять автомобилем с осторожностью.
- › Неправильное использование системы адаптивного круиз-контроля может привести к аварии.
- › Систему адаптивного круиз-контроля можно использовать только в хороших погодных условиях при движении по свободным трассам.

- › Не рекомендуется использовать систему адаптивного круиз-контроля в городе, на извилистых, узких, скользких дорогах, во время дождя и в других неблагоприятных погодных условиях.

- › Не рекомендуется использовать систему адаптивного круиз-контроля при движении на уклоне по следующим причинам:

При движении вверх и вниз по склону система круиз-контроля не может поддерживать установленную скорость.

Система может оказаться не в состоянии обнаружить движущееся впереди транспортное средство после того, как автомобиль преодолевает вершину или основание склона, что приведет к резкому ускорению или позднему торможению.

- › При буксировке другого транспортного средства система адаптивного круиз-контроля не может нормально работать. В таких ситуациях использовать систему запрещено.
-

Кнопки управления

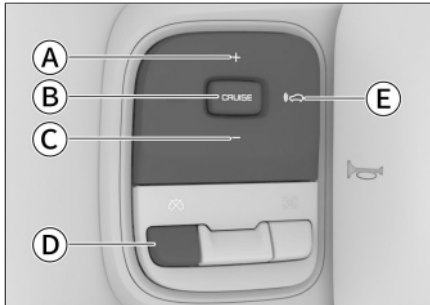

8679C80AA0CA

- Ⓐ Кнопка регулировки скорости: увеличение
- Ⓑ Кнопка включения/восстановления скорости
- Ⓒ Кнопка регулировки скорости: уменьшение
- Ⓓ Выход из режима круиз-контроля (⊗)
- Ⓔ Настройка дистанции (⊂)

Включение круиз-контроля

Если во время движения выполнены условия включения адаптивного круиз-контроля, индикатор системы адаптивного круиз-контроля на комбинации приборов будет гореть белым цветом.

Нажмите кнопку **【CRUISE】** на рулевом колесе 1 раз, система адаптивного круиз-контроля включится и на комбинации приборов загорится индикатор адаптивного круиз-контроля зеленого цвета.

i Уведомление

Цифры на индикаторе изменяются в зависимости от установленной скорости круиз-контроля.

⚠ Внимание

Минимальное значение установленной скорости для системы адаптивного круиз-контроля составляет 30 км/ч. Если скорость автомобиля не превышает 30 км/ч, система устанавливает скорость в 30 км/ч. Если скорость автомобиля превышает 30 км/ч, система устанавливает текущую скорость в качестве скорости круиз-контроля.

i Уведомление

Когда включен режим адаптивного круиз-контроля, перед установкой скорости должны быть выполнены следующие основные условия:

- › Дверь водителя закрыта.
- › Водитель пристегнут ремнем безопасности.
- › Автомобиль включен, установлен режим D коробки передач.
- › Электронная система стабилизации включена.
- › Стояночный тормоз выключен.
- › Скорость автомобиля не превышает 150 км/ч.
- › Выбран режим движения Стандарт, Эко или Спорт.

Регулировка скорости круиз-контроля

Нажмите кнопку **【+】** или **【-】** для увеличения или уменьшения скорости круиз-контроля с небольшим шагом.

Нажмите и удерживайте кнопку **【+】** или **【-】** для непрерывного увеличения или уменьшения скорости круиз-контроля. Отпустите кнопку, когда будет достигнута желаемая скорость.

i Уведомление

Автомобиль набирает установленную скорость только при условии наличия свободной дороги впереди. В противном случае автомобиль будет следовать за движущимся впереди транспортным средством на установленной дистанции.

Временное ускорение

Если при движении в режиме круиз-контроля необходимо временно ускориться, нажмите педаль акселератора. После завершения ускорения отпустите педаль акселератора, и скорость автомобиля вернется к ранее установленному значению.

Настройка уровня дистанции

Чтобы настроить дистанцию до движущегося впереди транспортного средства, нажмите кнопку регулировки дистанции

Данный параметр не является фиксированной величиной. В пределах одного уровня дистанции он может изменяться в зависимости от скорости движения.

i Уведомление

- › Слишком малая установленная дистанция может привести к несвоевременному реагированию при возникновении аварийной ситуации. Водитель несет полную ответственность за установление разумной дистанции.
- › При движении по мокрой скользкой трассе необходимо выбирать большую дистанцию, чем на сухой дороге.

Выход из режима круиз-контроля

Существует два способа выхода из режима круиз-контроля:

- › Нажмите на педаль тормоза.
- › Нажмите кнопку выхода из режима круиз-контроля на рулевом колесе.

Чтобы возобновить движение в режиме круиз-контроля, нажмите кнопку **【CRUISE】** на рулевом колесе примерно на 1 секунду, а затем отпустите ее.

i Уведомление

Система круиз-контроля автоматически отключается в следующих ситуациях:

- › Движение с набором скорости нажатием педали акселератора в течение более 15 минут.
- › Включение режима N, R или P коробки передач.
- › Отстегивание ремня безопасности водителя.
- › Открывание двери водителя.
- › Включение стояночного тормоза.
- › Срабатывание антиблокировочной тормозной системы.
- › Срабатывание системы помощи при движении на спуске.
- › Включение/выключение электронной системы стабилизации.
- › Откатывание автомобиля назад.
- › Перегрев тормозных дисков.
- › Выключение автомобиля.
- › Выбор режима движения, отличного от Стандарт, Эко или Спорт.

Функция интеллектуального прохождения поворотов

Включить и выключить функцию интеллектуального прохождения поворотов можно через дисплей мультимедийной системы **МВ** в меню Автомобиль → **【Системы помощи при вождении】** → **【Помощь при движении вперед.】** (▷ Страница 176)

Функция следования за транспортным средством

Данная функция позволяет автоматически следовать за движущимся впереди транспортным средством в диапазоне скоростей 0–150 км/ч.

В условиях пробок функция будет вслед за транспортным средством впереди снижать скорость автомобиля вплоть до полной остановки. При этом:

- › Если автомобиль перед Вами тронется в течение 3 секунд, Ваш автомобиль автоматически последует за ним.
- › Если автомобиль перед Вами не двигается дольше (от 3 секунд до 3 минут), для повторного запуска системы слегка нажмите на педаль акселератора или **【CRUISE】** кнопку.
- › Если транспортное средство перед Вами не двигается в течение более 3 минут, включается стояночный тормоз.
- › Стояночный тормоз включается автоматически, когда водитель открывает дверь автомобиля или отстегивает ремень безопасности.

i Уведомление

При выключении системы круиз-контроля функция следования за транспортным средством выключается.

Системы помощи водителю

2

Управление автомобилем

Ограничения функции адаптивного круиз-контроля

При работающей системе круиз-контроля торможение может не применяться в следующих ситуациях:

- › Неожиданное появление другого транспортного средства впереди.
- › Ваш автомобиль движется на высокой скорости, а другое транспортное средство впереди движется на малой скорости или стоит на месте.
- › По той же полосе движения движется встречное транспортное средство.
- › Полосу движения пересекают другие транспортные средства или объекты.
- › На дороге присутствуют пешеходы, животные, дорожные заграждения, конусы, прицепы, специальные и малогабаритные транспортные средства (например, велосипед, мотоцикл и т. д.).
- › Резкое снижение скорости движущегося впереди транспортного средства.
- › Попадание брызг воды, снега или грязи от движущихся рядом транспортных средств на радарные датчики.
- › Приподнятая передняя часть автомобиля по причине перегрузки багажного отделения или по иным причинам.

- › Движение в крутом повороте, по узкой дороге.
- › Малые габариты хвостовой части или большой дорожный просвет у движущегося впереди транспортного средства.
- › Нестабильность в работе рулевого управления или неустановившееся положение автомобиля в полосе движения.
- › Движение в условиях дождя, снега, тумана, запыленности или в других неблагоприятных погодных условиях.
- › Движение по крутому склону.

Интеллектуальная система круиз-контроля

Работа системы интеллектуального круиз-контроля основана на адаптивном круиз-контроле. Когда датчик обнаруживает границу полосы движения или движущееся впереди транспортное средство, система помогает водителю удерживать автомобиль в середине полосы движения для обеспечения легкого и безопасного управления.

⚠ Предупреждение

Система может работать правильно не при любых условиях движения, погодных и дорожных условиях. Способность радарных датчиков распознавать объекты при плохой освещенности (например, ночью, в пасмурную погоду), при быстрых изменениях освещенности (например, при въезде и выезде из тоннеля), при наличии больших теней на поверхности (объекты, элементы ландшафта, проецируемые на дорогу) ограничена, поэтому система не может заменить водителя при оценке дорожных условий. Водитель в любом случае несет ответственность за безопасность движения. Он должен всегда управлять автомобилем с осторожностью и соблюдать соответствующие требования законодательства и правила дорожного движения.

i Уведомление

- › В режиме адаптивного круиз-контроля данная функция отсутствует.
- › При сбросе установленной скорости круиз-контроля данная функция отключается.

Кнопки управления

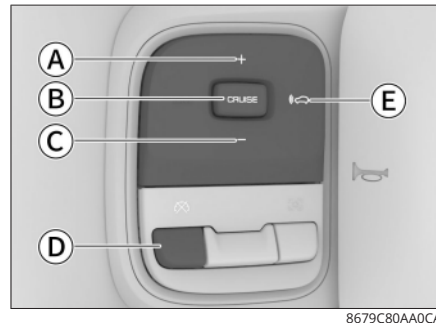

- Ⓐ Кнопка регулировки скорости: увеличение
- Ⓑ Кнопка включения/восстановления скорости
- Ⓒ Кнопка регулировки скорости: уменьшение
- Ⓓ Выход из режима круиз-контроля (⊗)
- Ⓔ Настройка уровня дистанции (⌂↔)

Включение круиз-контроля

Если во время движения выполняются условия для включения режима интеллектуального круиз-контроля, на комбинации приборов будет гореть белый индикатор режима интеллектуального круиз-контроля.

Для включения интеллектуального круиз-контроля 2 раза нажмите кнопку на рулевом колесе **【CRUISE】** — функция интеллектуального круиз-контроля активируется, а индикатор интеллектуального круиз-контроля на комбинации приборов изменит цвет с белого на зеленый.

Системы помощи водителю

2

Управление автомобилем

i Уведомление

Когда включен режим интеллектуального круиз-контроля, перед установкой скорости должны быть выполнены следующие основные условия:

- › Дверь водителя закрыта.
- › Водитель пристегнут ремнем безопасности.
- › Автомобиль включен, установлен режим D коробки передач.
- › Электронная система стабилизации включена.
- › Стояночный тормоз выключен.
- › Скорость автомобиля не превышает 150 км/ч.
- › Система обнаруживает линии полосы движения либо, при движении со скоростью ниже 60 км/ч, обнаруживает движущиеся впереди транспортные средства.
- › Выбран режим движения Стандарт, Эко или Спорт.

⚠ Внимание

Минимальное значение установленной скорости для системы интеллектуального круиз-контроля составляет 30 км/ч. Если скорость автомобиля не превышает 30 км/ч, система устанавливает скорость в 30 км/ч. Если скорость автомобиля превышает 30 км/ч, система устанавливает текущую скорость в качестве скорости круиз-контроля.

Регулировка скорости круиз-контроля

Нажмите кнопку **【+】** или **【-】** для увеличения или уменьшения скорости круиз-контроля с небольшим шагом.

Нажмите и удерживайте кнопку **【+】** или **【-】** для непрерывного увеличения или уменьшения скорости круиз-контроля. Отпустите кнопку, когда будет достигнута желаемая скорость.

i Уведомление

Автомобиль набирает установленную скорость только при условии наличия свободной дороги впереди. В противном случае автомобиль будет следовать за движущимся впереди транспортным средством на установленной дистанции.

Временное ускорение

Если при движении в режиме круиз-контроля необходимо временно ускориться, нажмите педаль акселератора. После завершения ускорения отпустите педаль акселератора, и скорость автомобиля вернется к ранее установленному значению.

Настройка уровня дистанции

Чтобы настроить дистанцию до движущегося впереди транспортного средства, нажмите кнопку регулировки дистанции

Данный параметр не является фиксированной величиной. В пределах одного уровня дистанции он может изменяться в зависимости от скорости движения.

i Уведомление

- › Слишком малая установленная дистанция может привести к несвоевременному реагированию при возникновении аварийной ситуации. Водитель несет полную ответственность за установление разумной дистанции.
- › При движении по мокрой скользкой трассе необходимо выбирать большую дистанцию, чем на сухой дороге.

Выход из режима круиз-контроля

Существует два способа выхода из режима круиз-контроля:

- › Нажмите на педаль тормоза.
- › Нажмите кнопку выключения круиз-контроля  на рулевом колесе.

Чтобы повторно включить интеллектуальный круиз-контроль, 2 раза нажмите кнопку **【CRUISE】** на рулевом колесе — интеллектуальный круиз-контроль будет активирован.

⚠ Предупреждение

После отключения интеллектуального круиз-контроля автомобиль не будет управляться системой круиз-контроля. Водитель должен немедленно взять на себя управление рулевым колесом, педалью акселератора и педалью тормоза во избежание возникновения опасной ситуации.

i Уведомление

Система круиз-контроля автоматически отключается в следующих ситуациях:

- › Движение с набором скорости нажатием педали акселератора в течение более 15 минут.
- › Включение режима N, R или P коробки передач.
- › Отстегивание ремня безопасности водителя.
- › Открывание двери водителя.
- › Включение стояночного тормоза.
- › Срабатывание антиблокировочной тормозной системы.
- › Срабатывание системы помощи при движении на спуске.
- › Включение/выключение электронной системы стабилизации.
- › Откатывание автомобиля назад.
- › Перегрев тормозных дисков.
- › Выключение автомобиля.

Системы помощи водителю

- › Выбор режима движения, отличного от Стандарт, Эко или Спорт.

⚠ Внимание

В определенных ситуациях система интеллектуального круиз-контроля может работать некорректно или не работать вовсе. Например:

- › При скорости круиз-контроля 60 км/ч и выше отсутствуют линии дорожной разметки или линии дорожной разметки с обеих сторон являются нечеткими, линии разграничения полос являются нестандартными или чем-либо скрыты.
- › При скорости круиз-контроля менее 60 км/ч отсутствуют линии дорожной разметки или линии дорожной разметки с обеих сторон являются нечеткими, линии разграничения полос являются нестандартными или чем-либо скрыты, и при этом отсутствует движущееся впереди транспортное средство.
- › Наличие на поверхности дороги факторов, мешающих распознаванию дорожной разметки (лужи, трещины, колея, текстовые отметки, выступы или впадины и пр.).
- › Плохая видимость (например, в дождливую или снежную погоду, при тумане, в темное время суток).
- › Сильный боковой ветер.
- › Слияние или расхождение полос движения.

- › Попадание на камеру яркого света в случае резкого изменения интенсивности освещения.
- › Загрязнение, обледенение, повреждение или блокировка ветрового стекла чем-либо в зоне установки камеры.
- › Движение в крутом повороте, по узкой дороге (например, по полосе для мотоциклистов).
- › Слишком сильное сближение с движущимся впереди транспортным средством и в результате создание помех для камеры.

Ограничения работы системы интеллектуального круиз-контроля

При работающей системе круиз-контроля торможение может не применяться в следующих ситуациях:

- › Неожиданное появление другого транспортного средства впереди.
- › Ваш автомобиль движется на высокой скорости, а другое транспортное средство впереди движется на малой скорости или стоит на месте.
- › По той же полосе движения движется встречное транспортное средство.
- › Полосу движения пересекают другие транспортные средства или объекты.

- › На дороге присутствуют пешеходы, животные, дорожные заграждения, конусы, прицепы, специальные и малогабаритные транспортные средства (например, велосипед, мотоцикл и т. д.).
- › Резкое снижение скорости движущегося впереди транспортного средства.
- › Попадание брызг воды, снега или грязи от движущихся рядом транспортных средств на радарные датчики.
- › Приподнятая передняя часть автомобиля по причине перегрузки багажного отделения или по иным причинам.
- › При движении по извилистым или узким дорогам (например, по полосе для мотоциклистов).
- › Малые габариты хвостовой части или большой дорожный просвет у движущегося впереди транспортного средства.
- › Нестабильность в работе рулевого управления или неустановившееся положение автомобиля в полосе движения.
- › Движение в условиях дождя, снега, тумана, запыленности или в других неблагоприятных погодных условиях.
- › Движение по крутому склону.

Системы помощи при вождении

2

Управление автомобилем

Оснащение автомобиля

Обратите внимание на то, что в настоящем руководстве описывается стандартное оборудование данной серии автомобилей, оборудование, входящее в комплектацию согласно национальным стандартам, а также специальное оборудование, предназначенное для конкретной модели автомобиля. Поэтому некоторые виды и функции оборудования, описанные в настоящем руководстве, могут не входить в комплектацию Вашего автомобиля или использоваться в автомобилях, выпускаемых только для определенных рынков. Информацию о комплектации Вашего автомобиля Вы можете найти в документах, предоставленных при его покупке, или запросить ее у авторизованного дилера.

Рекомендации по безопасности при использовании систем активной безопасности

Безопасность движения

Не пренебрегайте правилами безопасного управления автомобилем, даже если автомобиль оснащен системами активной безопасности. На протяжении всей поездки контролируйте скорость и свой стиль вождения в соответствии с условиями видимости, погодой, состоянием дорожного покрытия, транспортной ситуацией.

Переоборудование автомобиля

Переоборудование подвески и использование шин или колес, не соответствующих спецификации, влияет на функционирование систем активной безопасности и может привести к нарушению их работы.

Шумы и вибрация

- › Во время работы некоторых систем активной безопасности (например, антиблокировочной тормозной системы) может возникать вибрация и раздаваться звук работы электрооборудования. Это не свидетельствует о неисправности.
- › После запуска двигателя от стороннего аккумулятора из-за разрядки аккумулятора автомобиля двигатель может работать нестабильно и могут загореться индикаторы антиблокировочной тормозной системы или электронной системы стабилизации. Это связано с пониженным напряжением аккумулятора и не свидетельствует о неисправности этих систем.

Антиблокировочная тормозная система

При экстренном торможении или торможении на скользкой поверхности антиблокировочная система (ABS) предотвращает блокировку колес, помогая контролировать управление автомобилем.

Внимание

При экстренном торможении не нажимайте на педаль тормоза несколько раз с малым усилием. Это приведет к увеличению тормозного пути.

Система ABS не предназначена для сокращения тормозного пути. В нижеперечисленных ситуациях тормозной путь Вашего автомобиля может быть длиннее по сравнению с автомобилем без системы ABS. Поддерживайте достаточную дистанцию до движущегося впереди транспортного средства.

- › Движение по грязи, песку или снегу.
- › Движение по ухабистой дороге.
- › Движение по дороге с выбоинами или неровной дороге.

В следующих обстоятельствах система ABS может работать недостаточно эффективно:

- › Плохое сцепление шин (например, при использовании чрезмерно изношенных шин на заснеженной дороге).
- › Движение на высокой скорости по мокрой дороге.

Электронная система распределения тормозных усилий

Электронная система распределения тормозных усилий (EBD) автоматически распределяет тормозное усилие между передними и задними колесами, повышая эффективность торможения, а также помогая системе ABS обеспечивать стабильность автомобиля при торможении.

Система помощи при экстренном торможении

Резкое нажатие педали тормоза может привести к срабатыванию системы помощи при экстренном торможении, которая увеличит эффективность торможения и сократит тормозной путь.

Противобуксовочная система

При начале движения или ускорении на скользком дорожном покрытии противобуксовочная система (TCS) помогает сохранить силу тяги и предотвращает пробуксовку ведущих колес.

Системы помощи при вождении

2

Управление автомобилем

Система предотвращения опрокидывания

Во время прохождения поворота система предотвращения опрокидывания (RMI) отслеживает движение автомобиля и оценивает риск его опрокидывания. При наличии такого риска система замедляет одно или несколько колес, чтобы предотвратить опрокидывание.

Система смягчения вторичного столкновения

Система смягчения вторичного столкновения (SCM) автоматически задействует тормоза автомобиля после первого столкновения (срабатывания подушек безопасности), чтобы снизить скорость или остановить автомобиль, тем самым уменьшая вероятность повторного столкновения и тяжесть наносимых травм.

Система помощи при трогании на подъеме

При трогании на подъеме после отпущения водителем педали тормоза система помощи при трогании на подъеме (HHC) поддерживает тормозное усилие еще около 2 секунд, предотвращая откат автомобиля.

⚠ Предупреждение

Если крутизна склона превышает 30°, при трогании на подъеме автомобиль может откатиться назад. Поэтому не следует чрезмерно полагаться на систему HHC. Соблюдайте правила безопасности движения.

Система помощи при движении на спуске

Описание системы

Система помощи при движении на спуске (HDC) выполняет торможение при спуске вниз по склону, обеспечивая безопасное и равномерное движение.



⚠ Предупреждение

- › Система HDC является вспомогательной. Водитель в любом случае несет ответственность за безопасность движения и должен постоянно следить за обстановкой на дороге.
- › Если склон слишком крутой, система HDC, вероятно, не сможет поддерживать равномерный спуск. В таком случае контролируйте движение при помощи педали тормоза.

Использование

Когда питание находится в режиме ON или после запуска двигателя, систему помощи при движении на спуске можно включить или выключить через дисплей мультимедийной системы в меню  (Автомобиль) →

【Вождение】 → 【Помощь при движении на спуске】.

- › После включения системы HDC на комбинации приборов загорается индикатор системы помощи при движении на спуске .
- › После выключения системы HDC индикатор системы помощи при движении на спуске  на комбинации приборов гаснет.
- › Когда система HDC работает, индикатор системы помощи при движении на спуске  на комбинации приборов мигает.

Уведомление

- › При превышении автомобилем скорости 60 км/ч система HDC автоматически отключается.
- › После включения системы HDC скорость по-прежнему можно регулировать нажатием на педаль акселератора или тормоза.

Система электроусилителя рулевого управления

Система электроусилителя рулевого управления отслеживает скорость движения автомобиля и в реальном времени регулирует степень усиления рулевого управления, обеспечивая легкое и стабильное управление рулевым колесом и повышая безопасность движения.

Электронная система стабилизации

Электронная система стабилизации (ESC) снижает риск заноса и в некоторых условиях притормаживает отдельные колеса, повышая курсовую устойчивость автомобиля.

Когда система ESC работает, на комбинации приборов мигает индикатор электронной системы стабилизации . В такой ситуации следует соблюдать особую осторожность.

Уведомление

В обычных условиях система ESC должна быть всегда включена. Ее выключение допускается в следующих исключительных случаях:

- › Движение по рыхлому грунту или глубокому снегу.
- › Застывание автомобиля и необходимость выполнения действий по его высвобождению.

Системы помощи при вождении

После прекращения действия таких ситуаций система ESC должна быть незамедлительно включена.

Включение/выключение

Включить или выключить электронную систему стабилизации (ESC) можно через дисплей мультимедийной системы  в меню Автомобиль → **【Вождение】**.

Уведомление

В следующих случаях система ESC включается автоматически:

- › Когда запускается двигатель.
- › Скорость автомобиля превышает 85 км/ч.

Система динамической стабилизации

Когда разность коэффициентов сцепления левого и правого колес сравнительно велика (например, при движении по льду, снегу, скользкой дороге), в случае экстренного торможения или ускорения система динамической стабилизации (DST) автоматически регулирует угол поворота рулевого колеса на основании разницы скоростей вращения колес одной оси, чтобы скорректировать направление движения автомобиля.

Включить или выключить систему динамической стабилизации можно через дисплей мультимедийной системы в меню  (Автомобиль) → **【Вождение】**.

Уведомление

Систему DST можно использовать только после включения электронной системы стабилизации (ESC).

Предупреждение

- › Система динамической стабилизации является всего лишь вспомогательным средством. Она не может оценивать обстановку на дороге вместо водителя и тем более не может управлять автомобилем вместо него. Водитель в любом случае несет ответственность за безопасность движения. Он должен всегда сохранять концентрацию и управлять автомобилем с осторожностью.
- › Система динамической стабилизации может автоматически регулировать угол поворота рулевого колеса в ограниченном диапазоне. Водитель должен активно управлять рулевым колесом в соответствии с фактической дорожной ситуацией, чтобы обеспечить требуемое направление движения.

Оснащение автомобиля

Обратите внимание на то, что в настоящем руководстве описывается стандартное оборудование данной серии автомобилей, оборудование, входящее в комплектацию согласно национальным стандартам, а также специальное оборудование, предназначенное для конкретной модели автомобиля. Поэтому некоторые виды и функции оборудования, описанные в настоящем руководстве, могут не входить в комплектацию Вашего автомобиля или использоваться в автомобилях, выпускаемых только для определенных рынков. Информацию о комплектации Вашего автомобиля Вы можете найти в документах, предоставленных при его покупке, или запросить ее у авторизованного дилера.

Полезная информация

Системы снижения токсичности отработавших газов имеют свои отличительные особенности в зависимости от модели двигателя. Ориентируйтесь на фактическую комплектацию Вашего автомобиля.

Запрещается переоборудовать двигатель и какие-либо компоненты системы снижения токсичности отработавших газов.

Датчик кислорода

Датчик кислорода измеряет концентрацию кислорода в отработавших газах и направляет данную информацию в электронный блок управления, помогая двигателю регулировать соотношение воздуха и топлива. Таким образом достигается максимальная эффективность сгорания топлива, снижается содержание угарного газа, углеводородов и оксидов азота в выхлопных газах.

Каталитический нейтрализатор

Каталитический нейтрализатор является важнейшим устройством внешней очистки, установленным в выхлопной системе. Внутри него находится катализатор из благородного металла, который посредством реакций окисления и восстановления преобразует вредные угарный газ, углеводороды и окиси азота в безвредные углекислый газ, водяной пар и азот. Если каталитический нейтрализатор используется надлежащим образом, то он не нуждается в обслуживании, поэтому снимать его не требуется. Если требуется его замена, обратитесь в сервисный центр.

Внимание

Во избежание повреждения каталитического нейтрализатора соблюдайте следующие меры предосторожности:

Система снижения токсичности отработавших газов

2

- › Не используйте этилированный бензин и бензин с чрезмерной концентрацией марганца и серы.
- › Не водите автомобиль при крайне низком уровне топлива. Это может затруднить работу двигателя (он будет работать нестабильно или не на полной мощности), что приведет к повреждению нейтрализатора.
- › Запрещается продолжительная работа двигателя на высоких оборотах (5 минут и более).
- › Не продолжайте движение при признаках неисправности двигателя (например, при неровной работе или снижении мощности двигателя).
- › Не запускайте двигатель без свечей зажигания.
- › Не запускайте двигатель, толкая или буксируя автомобиль.
- › Не заливайте избыточное количество моторного масла.
- › Избегайте ударов по каталитическому нейтрализатору.

Турбокомпрессор

Турбокомпрессор снижает расход топлива, повышает мощность и крутящий момент двигателя, снижает количество вредных веществ, таких как сажа и оксиды азота, в выхлопных газах.

Система улавливания паров топлива

При нормальной работе систем автомобиля во время движения система улавливания паров топлива направляет пары топлива в двигатель для сгорания, предотвращая их попадание в атмосферу.

Система рециркуляции картерных газов

Система рециркуляции картерных газов направляет смесь газов из картера (несгоревшие пары топлива, водяной пар, отработавшие газы) по патрубку к впускному коллектору, возвращая их для сгорания в цилиндрах двигателя. В результате снижается количество выхлопных газов, а также повышается экономичность двигателя.

Система диагностики автомобиля

Индикатор неисправности двигателя является частью встроенной системы диагностики автомобиля.

Система снижения токсичности отработавших газов

Электронный блок управления двигателем со встроенной бортовой системой диагностики сохраняет информацию обо всех неисправностях (в первую очередь, об ошибках, связанных с выбросом отработавших газов). Отсоединение клеммы аккумуляторной батареи приведет к удалению этих данных, в результате чего быстрая диагностика будет невозможна. При проверке причины включения индикатора неисправности двигателя не отсоединяйте клеммы аккумуляторной батареи.

2

Управление автомобилем

Виртуальная комбинация приборов

Оснащение автомобиля

Обратите внимание на то, что в настоящем руководстве описывается стандартное оборудование данной серии автомобилей, оборудование, входящее в комплектацию согласно национальным стандартам, а также специальное оборудование, предназначенное для конкретной модели автомобиля. Поэтому некоторые виды и функции оборудования, описанные в настоящем руководстве, могут не входить в комплектацию Вашего автомобиля или использоваться в автомобилях, выпускаемых только для определенных рынков. Информацию о комплектации Вашего автомобиля Вы можете найти в документах, предоставленных при его покупке, или запросить ее у авторизованного дилера.

2

Управление автомобилем

Общие сведения о комбинации приборов

i Уведомление

В зависимости от комплектации автомобиля информация на дисплее комбинации приборов может отличаться. Ориентируйтесь на фактическую комплектацию Вашего автомобиля.

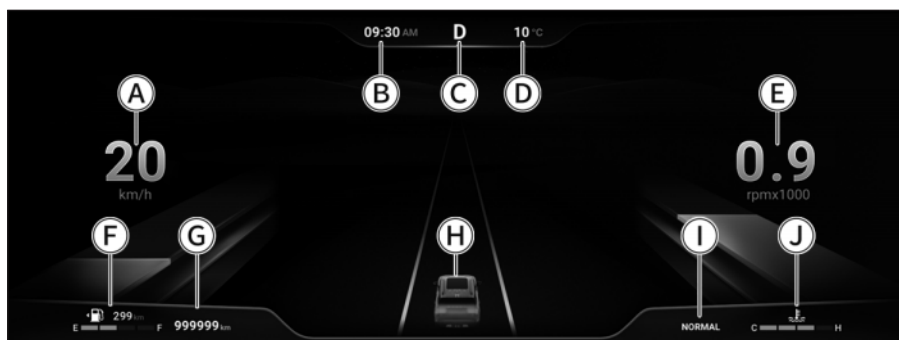

- Ⓐ Спидометр
- Ⓑ Цифровые часы
- Ⓒ Передача
- Ⓓ Наружная температура
- Ⓔ Информационный дисплей
- Ⓕ Индикатор уровня топлива и дальности хода
- Ⓖ Счетчик общего пробега
- Ⓗ Дисплей интеллектуальных систем помощи водителю
- Ⓘ Режимы движения
- ⓵ Указатель температуры охлаждающей жидкости

Спидометр

Отображение текущей скорости движения автомобиля.

Индикатор уровня топлива и дальности хода

Отображение приблизительного остатка топлива в топливном баке и соответствующей дальности хода.

Уведомление

Длительное движение автомобиля по склону или в повороте вызывает перемещение топлива внутри бака, поэтому показания могут быть нестабильными.

Внимание

- › Дальность хода зависит от манеры вождения и дорожных условий.
- › Если на комбинации приборов загорается  индикатор низкого уровня топлива, следует немедленно заправиться, даже если система показывает, что можно проехать еще некоторое расстояние.

Указатель температуры охлаждающей жидкости

Отображение приблизительной температуры охлаждающей жидкости двигателя.

Внимание

Если указатель температуры приближается к красной зоне, следует немедленно снизить скорость, съехать на обочину и остановиться для проверки. Двигатель можно запускать снова только после того, как температура охлаждающей жидкости нормализуется.

Информационный дисплей

Содержание информационного дисплея можно настроить по своему усмотрению.

Напоминание о необходимости переключения передачи

Если текущая скорость автомобиля не соответствует выбранной передаче, на комбинации приборов отображается напоминание о необходимости выбрать соответствующую передачу.

- ›  Знак «Вверх»: повысить передачу.

Виртуальная комбинация приборов

› ▼ Знак «Вниз»: понизить передачу.

2

Управление автомобилем

Виртуальная комбинация приборов

Управление комбинацией приборов

Кнопки управления

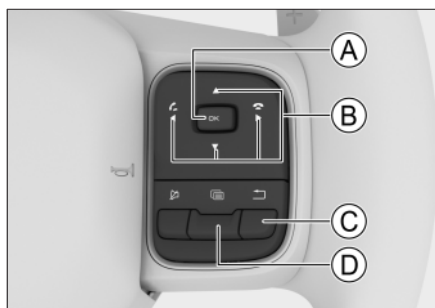

9E270B3119C8

- Ⓐ Кнопка ОК
- Ⓑ Кнопки переключения
- Ⓒ Кнопка «Назад»
- Ⓓ Кнопка переключения управления комбинацией приборов / мультимедийной системой

Переключение режимов управления

Нажмите  кнопку переключения дисплея мультимедийной системы / комбинации приборов, чтобы переключить функции кнопок на рулевом колесе между управлением мультимедийной системой и комбинацией приборов.

Скрытие предупреждений

Чтобы скрыть отображаемые в настоящий момент важные предупреждения, нажмите кнопку ОК.

Чтобы скрыть все текущие важные предупреждения, нажмите и удерживайте кнопку ОК.

Уведомление

Если на дисплее комбинации приборов появилось предупреждение, сначала его необходимо скрыть. В противном случае использование других функций комбинации приборов будет невозможно.

Просмотр информации мультимедийной системы

Если кнопка предназначена для управления комбинацией приборов, нажимайте кнопку переключения ◀ влево или ▶ вправо, пока бортовой компьютер не переключится на окно мультимедийной системы. Здесь Вы можете просмотреть информацию о воспроизводимой в данный момент музыкальной композиции или радиостанции.

Просмотр информации о вызовах через Bluetooth

Если кнопка предназначена для управления комбинацией приборов, нажимайте кнопку переключения ◀ влево или ▶ вправо, пока бортовой компьютер не переключится на окно телефонных вызовов через Bluetooth. В меню вызовов через Bluetooth доступны следующие действия:

- › Для просмотра записей журнала телефонных вызовов через Bluetooth нажимайте кнопку ▲ или ▼.
- › Для набора выбранного номера из журнала вызовов нажмите ОК.

Виртуальная комбинация приборов

2

Управление автомобилем

Переключение режимов

Если кнопка предназначена для управления комбинацией приборов, нажимайте кнопку переключения ◀ влево или ▶ вправо, пока бортовой компьютер не переключится на окно переключения режимов.

В окне переключения режимов нажмите кнопку ▲ вверх или ▼ вниз, чтобы выбрать нужный режим, затем нажмите кнопку ОК для подтверждения.

Уведомление

Режим отображения комбинации приборов можно настроить через дисплей мультимедийной системы  в меню (Приложения) → **【Системные настройки】** → **【Персонализация】** → **【Тема приборной панели】** .

Просмотр данных о поездке

Если кнопка предназначена для управления комбинацией приборов, нажимайте кнопку переключения ◀ влево или ▶ вправо, пока бортовой компьютер не переключится на окно данных о поездке.

В окне данных о поездке можно выполнить следующие действия:

- › Для постраничного просмотра различных данных о поездке нажимайте кнопку ▲ или ▼.

Включает информацию о пробеге, времени движения, средней скорости, среднем расходе топлива, мгновенном расходе топлива, давлении в шинах и другие данные.

- › Для возврата в предыдущее окно нажмите кнопку .

Для перехода в дополнительное меню нажмите и удерживайте кнопку ОК. В интерфейсе второго уровня меню можно просматривать информацию о предупреждающих сигналах, задавать предупреждающие сигналы о скорости и сбрасывать данные о поездке.

Уведомление

В зависимости от комплектации модели Ваш автомобиль может не иметь функции настройки предупреждающего сигнала о превышении скорости. Ориентируйтесь на фактическую комплектацию Вашего автомобиля.

Индикаторы комбинации приборов

Оснащение автомобиля

Обратите внимание на то, что в настоящем руководстве описывается стандартное оборудование данной серии автомобилей, оборудование, входящее в комплектацию согласно национальным стандартам, а также специальное оборудование, предназначенное для конкретной модели автомобиля. Поэтому некоторые виды и функции оборудования, описанные в настоящем руководстве, могут не входить в комплектацию Вашего автомобиля или использоваться в автомобилях, выпускаемых только для определенных рынков. Информацию о комплектации Вашего автомобиля Вы можете найти в документах, предоставленных при его покупке, или запросить ее у авторизованного дилера.

Индикаторы комбинации приборов

- › При переключении питания в режим ON часть индикаторов или предупреждающих сигналов может загореться на некоторое время, что указывает на выполнение самодиагностики систем и не является неисправностью.
- › В зависимости от комплектации автомобиля на комбинации приборов могут загораться не все индикаторы или предупреждающие сигналы.



Индикатор наличия важного уведомления

Горящий индикатор означает, что в настоящий момент имеется важное предупреждающее уведомление и что по крайней мере одно важное предупреждение было скрыто вручную.

Предупреждение

Не игнорируйте предупреждающие уведомления и подсказки. Это может привести к серьезным повреждениям автомобиля или стать причиной аварии.

Уведомление

Все поступившие уведомления можно просмотреть в окне уведомлений на комбинации приборов.



Индикатор левого поворота

При включении указателей левого поворота загорается индикатор левого поворота. При включении аварийной световой сигнализации одновременно мигают все указатели поворотов и их индикаторы.

Индикаторы комбинации приборов

2

Управление автомобилем

Внимание

Если индикатор поворота мигает чаще обычного, это указывает на наличие неисправности указателя поворота и необходимость заменить его лампу. Сделайте это как можно скорее, поскольку в противном случае другие водители не увидят подаваемый Вами сигнал.



Индикатор правого поворота

При включении указателей правого поворота загорается индикатор правого поворота. При включении аварийной световой сигнализации одновременно мигают все указатели поворотов и их индикаторы.

Внимание

Если индикатор поворота мигает чаще обычного, это указывает на наличие неисправности указателя поворота и необходимость заменить его лампу. Сделайте это как можно скорее, поскольку в противном случае другие водители не увидят подаваемый Вами сигнал.



Индикатор комбинированного переключателя управления освещением

Горящий индикатор означает, что внешние осветительные приборы автомобиля включены.



Индикатор габаритных огней

Горящий индикатор означает, что габаритные огни и фонари освещения номерного знака включены.



Индикатор дальнего света

Горящий индикатор означает, что фары дальнего света включены.



Индикатор функции автоматического переключения между дальним и ближним светом

Горящий зеленым цветом индикатор означает, что функция автоматического переключения между дальним и ближним светом включена.

Индикаторы комбинации приборов

Горящий желтым цветом индикатор указывает на неисправность функции автоматического переключения между дальним и ближним светом. В этом случае отключите функцию автоматического автоматического переключения между дальним и ближним светом и обратитесь в сервисный центр для проверки как можно скорее.



Индикатор задних противотуманных фонарей

Горящий индикатор означает, что задние противотуманные фонари включены.



Индикатор непристегнутого ремня безопасности

Горящий индикатор означает, что необходимо пристегнуть ремень безопасности водителя или переднего пассажира.



Индикатор незакрытой двери

Горящий индикатор означает, что дверь автомобиля, дверь багажного отделения или крышка капота открыты или закрыты не полностью.



Индикатор стояночного тормоза

Горящий индикатор означает, что стояночный тормоз включен.

Мигающий индикатор указывает на перегрев тормозных дисков или избыточный уклон дорожного полотна и риск отката автомобиля. В этом случае нажмите на педаль тормоза и как можно скорее припаркуйте автомобиль на ровной площадке.



Индикатор неисправности стояночного тормоза

Горящий индикатор указывает на неисправность системы электромеханического стояночного тормоза.



Индикатор функции автоматического удержания автомобиля на месте

Горящий желтым цветом индикатор означает, что система автоматического удержания автомобиля на месте находится в режиме ожидания.

Горящий зеленым цветом индикатор означает, что система автоматического удержания автомобиля на месте работает.

Индикаторы комбинации приборов

2

Управление автомобилем



Индикатор неисправности антиблокировочной тормозной системы

Горящий индикатор указывает на неисправность антиблокировочной тормозной системы. В такой ситуации обратитесь в сервисный центр.

Горящий индикатор означает, что тормозная система работает, но без антиблокировочной функции.



Индикатор неисправности тормозной системы

Горящий индикатор указывает на низкий уровень тормозной жидкости или на неисправность системы распределения тормозных усилий. В такой ситуации немедленно остановите автомобиль в безопасном месте и свяжитесь с сервисным центром. В противном случае может произойти серьезная авария.



Индикатор электронной системы стабилизации

Мигающий индикатор означает, что электронная система стабилизации включена и работает.

Горящий индикатор указывает на неисправность электронной системы стабилизации.



Индикатор отключения электронной системы стабилизации

Горящий индикатор означает, что электронная система стабилизации отключена.



Индикатор системы помощи при движении на спуске

Горящий индикатор означает, что система помощи при движении на спуске включена и находится в режиме ожидания.

Мигающий индикатор означает, что система помощи при движении на спуске включена и работает.



Индикатор ограничителя скорости

Горящий индикатор означает, что ограничитель скорости включен.



Индикатор системы круиз-контроля

Горящий индикатор означает, что система круиз-контроля включена.

Индикаторы комбинации приборов



Индикатор системы адаптивного круиз-контроля

Горящий белым цветом индикатор означает, что система адаптивного круиз-контроля включена и находится в режиме ожидания.

Горящий зеленым цветом индикатор означает, что система адаптивного круиз-контроля включена и скорость круиз-контроля успешно установлена.

Уведомление

Цифры на индикаторе изменяются в зависимости от установленной скорости круиз-контроля.



Индикатор системы интеллектуального круиз-контроля

Горящий белым цветом индикатор означает, что система интеллектуального круиз-контроля включена и находится в режиме ожидания.

Горящий зеленым цветом индикатор означает, что система интеллектуального круиз-контроля включена и скорость круиз-контроля установлена.



Индикатор перегрева охлаждающей жидкости двигателя

Горящий индикатор указывает на перегрев охлаждающей жидкости в системе охлаждения двигателя. Немедленно остановите автомобиль для проведения проверки. В противном случае возможно повреждение двигателя.



Индикатор низкого уровня топлива

Горящий индикатор указывает на низкий уровень топлива.

Если движение по склону или в повороте вызовет перемещение топлива внутри бака, данный индикатор также может загореться.

Внимание

Движение при минимальном количестве топлива запрещается. В противном случае из-за выработки топлива могут выйти из строя система снижения токсичности отработавших газов и двигатель.

Индикаторы комбинации приборов

2

Управление автомобилем



Индикатор системы контроля давления в шинах

Горящий индикатор, сопровождаемый звуковым сигналом, означает, что давление в шине слишком низкое или температура слишком высокая. В этом случае остановите автомобиль для проверки и свяжитесь с сервисным центром.

Если индикатор мигает в течение некоторого времени и затем загорается в сопровождении звукового сигнала, это указывает на неисправность системы контроля давления в шинах.



Индикатор системы зарядки аккумулятора

Если после запуска двигателя данный индикатор загорается, это указывает на неисправность в системе зарядки 12-вольтового аккумулятора. В этом случае необходимо как можно скорее обратиться в сервисный центр для проверки автомобиля.



Индикатор неисправности двигателя

Если индикатор загорелся после запуска двигателя, это указывает на неисправность двигателя, влияющую на качество выхлопных газов. В такой ситуации обратитесь в сервисный центр.

i Уведомление

Если пробка топливозаправочной горловины не установлена на место, индикатор также может загореться.



Индикатор необходимости технического обслуживания двигателя

Горящий индикатор указывает на неисправность двигателя, не влияющую на качество выхлопных газов. В такой ситуации обратитесь в сервисный центр.

Индикаторы комбинации приборов



Индикатор низкого давления моторного масла

Горящий индикатор указывает на низкий уровень моторного масла. При возникновении такой ситуации как можно скорее остановите автомобиль в безопасном месте и выключите двигатель. В противном случае возможно серьезное повреждение деталей двигателя. Подождите несколько минут после остановки двигателя, затем проверьте уровень моторного масла и при необходимости долейте масло. Если масла достаточно, но индикатор по-прежнему горит, обратитесь в сервисный центр.



Индикатор перегрева коробки передач

Горящий индикатор указывает на повышенную температуру масла в коробке передач (к появлению этого светового сигнала могут привести частые старты на склоне, старт при полностью выжатой педали акселератора и другие действия). Как можно скорее остановите автомобиль в безопасном месте, оставив двигатель работать в режиме холостого хода, включите стояночный тормоз и дайте коробке передач остыть.

Если после выполнения этих операций индикатор продолжает гореть, обратитесь в сервисный центр.



Индикатор неисправности подушки безопасности

Горящий индикатор указывает на неисправность подушки безопасности. В такой ситуации обратитесь в сервисный центр.

Индикаторы комбинации приборов

2

Управление автомобилем



Индикатор неисправности системы электроусилителя рулевого управления

Горящий желтым цветом индикатор означает, что эффективность усилителя рулевого управления снижена и для управления рулевым колесом потребуется большее усилие. Если индикатор продолжает гореть после выключения и повторного включения автомобиля или поездки на небольшое расстояние, следует незамедлительно обратиться в сервисный центр для проверки автомобиля.

Горящий красным цветом индикатор указывает на неисправность системы электроусилителя рулевого управления и отсутствие усиления рулевого механизма. В этом случае припаркуйте автомобиль в безопасном месте и выключите автомобиль. Подождите несколько минут и снова заведите автомобиль. Если индикатор продолжает гореть, как можно скорее обратитесь в сервисный центр для диагностики автомобиля.

Предупреждение

Горящий красным цветом индикатор указывает на отказ системы электроусилителя рулевого управления. В этом случае для вращения рулевого колеса потребуется большее усилие. Незамедлительно обратитесь в сервисный центр для проверки автомобиля.



Индикатор неисправности системы мониторинга слепых зон

Горящий желтым цветом индикатор указывает на блокировку датчика системы мониторинга слепых зон. В этом случае необходимо проверить внутреннюю и наружную поверхности заднего бампера с обеих сторон на наличие предметов, заслоняющих датчики, и своевременно удалить эти предметы.

Горящий красным цветом индикатор указывает на неисправность системы мониторинга слепых зон. В этом случае не используйте систему мониторинга слепых зон и как можно скорее обратитесь в сервисный центр для проверки автомобиля.

Индикаторы комбинации приборов



Индикатор системы помощи при смене полосы движения

Горящий индикатор означает, что система помощи при смене полосы движения включена.



Индикатор системы предупреждения при движении задним ходом

Горящий индикатор означает, что система предупреждения при движении задним ходом включена.



Индикатор системы удержания в полосе движения

Горящий зеленым цветом индикатор означает, что система удержания в полосе движения включена.

Горящий красным цветом индикатор указывает на неисправность системы удержания в полосе движения. В этом случае не используйте данную функцию и как можно скорее обратитесь в сервисный центр для проверки автомобиля.



Индикатор системы предупреждения о выезде из полосы движения

Горящий зеленым цветом индикатор означает, что система предупреждения о выезде из полосы движения включена.

Горящий красным цветом индикатор указывает на неисправность системы предупреждения о выезде из полосы движения. В этом случае не используйте данную функцию и как можно скорее обратитесь в сервисный центр для проверки автомобиля.



Индикатор неисправности системы предупреждения об угрозе лобового столкновения

Горящий желтым цветом индикатор указывает на неисправность системы предупреждения об угрозе лобового столкновения. В этом случае необходимо как можно скорее обратиться в сервисный центр для проверки автомобиля.

Индикаторы комбинации приборов

2

Управление автомобилем



Индикатор отключения системы предупреждения об угрозе лобового столкновения

Горящий желтым цветом индикатор означает, что система предупреждения об угрозе лобового столкновения отключена.



Индикатор переключения кнопки управления

Горящий зеленым цветом индикатор означает, что кнопки на правой стороне рулевого колеса управляют комбинацией приборов.

Горящий серым цветом индикатор означает, что кнопки на правой стороне рулевого колеса управляют дисплеем мультимедийной системы.

Система управления электропитанием

Оснащение автомобиля

Обратите внимание на то, что в настоящем руководстве описывается стандартное оборудование данной серии автомобилей, оборудование, входящее в комплектацию согласно национальным стандартам, а также специальное оборудование, предназначенное для конкретной модели автомобиля. Поэтому некоторые виды и функции оборудования, описанные в настоящем руководстве, могут не входить в комплектацию Вашего автомобиля или использоваться в автомобилях, выпускаемых только для определенных рынков. Информацию о комплектации Вашего автомобиля Вы можете найти в документах, предоставленных при его покупке, или запросить ее у авторизованного дилера.

Описание системы

Система управления питанием способна отслеживать энергопотребление различного электрооборудования автомобиля и оптимально распределять его, чтобы улучшить пусковые характеристики автомобиля и продлить срок службы аккумулятора.

Система управления питанием реализует, главным образом, следующие функции:

› Контроль состояния аккумулятора

Постоянный контроль напряжения, тока и температуры аккумулятора с помощью датчиков. На основании этого рассчитывается текущий оставшийся заряд и состояние батареи.

› Управление питанием в спящем режиме

Постоянный контроль энергопотребления различного электрооборудования во время стоянки: согласно информации системы мониторинга аккумулятора, последовательно отключается неиспользуемое электрооборудование во избежание существенной разрядки аккумулятора и для обеспечения пусковых характеристик автомобиля.

› Управление питанием неподвижного автомобиля

Постоянный контроль энергопотребления различного электрооборудования незаведенного автомобиля: согласно информации системы мониторинга аккумулятора, последовательно отключается неиспользуемое электрооборудование во избежание существенной разрядки аккумулятора и для обеспечения пусковых характеристик автомобиля.

Система управления электропитанием

i Уведомление

Система управления питанием не может выходить за рамки физических законов. Необходимо учитывать, что мощность и срок службы аккумулятора ограничены.

Информация, обязательная к ознакомлению

Система управления питанием в приоритетном порядке обеспечивает пусковые характеристики автомобиля.

При коротких поездках, движении по городу и в условиях низких температур расход электроэнергии увеличивается, в то время как генератор вырабатывает меньше энергии. Это может привести к неэффективной подзарядке аккумулятора в цепи питания.

Когда двигатель не запущен по причине того, что генератор не может обеспечивать дополнительную мощность, электрооборудование напрямую потребляет мощность аккумулятора.

В таком случае можно обнаружить, что система управления питанием начинает управлять распределением мощности.

При длительной стоянке автомобиля

Система управления питанием постепенно отключает электрооборудование или снижает потребляемую им мощность при простое автомобиля в течение нескольких дней или недель, чтобы снизить энергопотребление и сохранить пусковые характеристики автомобиля.

После длительной стоянки автомобиля некоторые удобные функции (например, дистанционная разблокировка, функция управления через приложение мобильного телефона и т. д.) могут быть недоступны. После включения питания/зажигания такие функции будут восстановлены.

При незаведенном двигателе

Прослушивание радио или использование прочих функций мультимедийной системы при выключенном двигателе приводит к разрядке аккумулятора.

Если аккумулятор настолько разряжен, что это повлияет на запуск, на дисплее мультимедийной системы или на комбинации приборов появится соответствующее сообщение. В таком случае для продолжения использования функций мультимедийной системы необходимо завести двигатель автомобиля.

2

Управление автомобилем

3

Мультимедийная система

Меры предосторожности . 222

Описание элементов прибор-
ной панели..... 224

Описание дисплея..... 228

Описание функций..... 230

Меры предосторожности

Оснащение автомобиля

Обратите внимание на то, что в настоящем руководстве описывается стандартное оборудование данной серии автомобилей, оборудование, входящее в комплектацию согласно национальным стандартам, а также специальное оборудование, предназначенное для конкретной модели автомобиля. Поэтому некоторые виды и функции оборудования, описанные в настоящем руководстве, могут не входить в комплектацию Вашего автомобиля или использоваться в автомобилях, выпускаемых только для определенных рынков. Информацию о комплектации Вашего автомобиля Вы можете найти в документах, предоставленных при его покупке, или запросить ее у авторизованного дилера.

Меры предосторожности

- › При использовании системы следует удостовериться, что она не отвлекает Ваше внимание и не мешает безопасному вождению. Главное в процессе управления автомобилем — безопасность. Обязательно соблюдайте все правила дорожного движения.
- › Во время управления автомобилем водителю запрещается управлять мультимедийной системой. Громкость следует настроить так, чтобы звук не отвлекал внимание и не влиял на безопасность движения.

- › Системой можно пользоваться только в тех регионах, где это разрешено законом. В некоторых странах и регионах запрещено использовать дисплей, находящийся в поле зрения водителя.
- › Запрещается демонтировать или переустанавливать систему.
- › При возникновении неисправностей в системе немедленно прекратите ее использование и свяжитесь с сервисным центром. Категорически запрещается ремонтировать ее самостоятельно.

Эксплуатация

- › Когда автомобиль начинает движение, некоторые функции становятся недоступными из соображений безопасности.
- › Не давите на дисплей и не царапайте его острыми предметами.
- › Для очистки дисплея не применяйте абразивные чистящие и моющие средства, содержащие органические растворители.
- › Если изображение дрожит, не стучите по дисплею.
- › Защитная пленка на экране может влиять на качество изображения и чувствительность касания. Снимите ее перед использованием.
- › Не наклеивайте пленку на экран. В случае повреждения экрана из-за пленки гарантия аннулируется.

- › При подключении внешних устройств через розетку питания используйте автомобильное зарядное устройство с фильтром во избежание помех для радио и других функций.
- › Длительный просмотр контента на дисплее мультимедийной системы может привести к утомлению органов зрения. Следует соблюдать баланс между работой и отдыхом, делать перерывы и регулярно смотреть вдаль.
- › Во время тряски или качки автомобиля рекомендуется не смотреть на дисплей мультимедийной системы во избежание укачивания.

Радиоприемник

Во время движения автомобиля дорожные, погодные и прочие условия могут приводить к возникновению помех, наложению радиосигналов, а также препятствовать настройке на радиостанцию.

USB-накопители

Поскольку существует множество типов USB-накопителей, невозможно гарантировать совместимость системы со всеми устройствами.

Bluetooth

- › Существует множество марок мобильных телефонов с разнообразными функциями, и невозможно гарантировать совместимость системы со всеми устройствами.
- › Если при поиске Bluetooth-устройств мобильный телефон не находит мультимедийную систему, перезапустите Bluetooth на телефоне и выполните поиск снова.
- › Если соединение по Bluetooth установить не удастся, удалите все устройства из списка Bluetooth-устройств, сопряженных с телефоном, и повторите попытку.
- › Если при использовании Bluetooth возникают сбои, отключите его и выполните подключение повторно.

Описание элементов приборной панели

Оснащение автомобиля

Обратите внимание на то, что в настоящем руководстве описывается стандартное оборудование данной серии автомобилей, оборудование, входящее в комплектацию согласно национальным стандартам, а также специальное оборудование, предназначенное для конкретной модели автомобиля. Поэтому некоторые виды и функции оборудования, описанные в настоящем руководстве, могут не входить в комплектацию Вашего автомобиля или использоваться в автомобилях, выпускаемых только для определенных рынков. Информацию о комплектации Вашего автомобиля Вы можете найти в документах, предоставленных при его покупке, или запросить ее у авторизованного дилера.

Кнопки на рулевом колесе

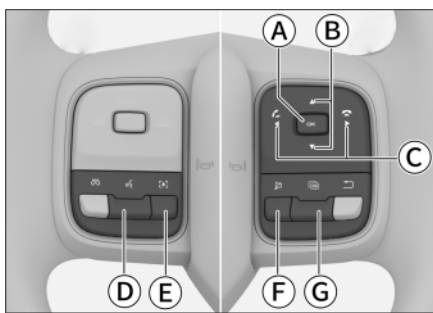

- А Кнопка воспроизведения/паузы (OK)
- В Кнопки регулировки громкости (▲ ▼)
- С Кнопка «Влево» / «Ответ» (◀ ▶)

Кнопка «Вправо» ▶ / «Завершить звонок» (▶)

- Д Кнопка голосового управления (☎)
- Е Кнопка пользовательских функций (⚙)
- Ф Кнопка «Беззвучный режим» (🔇)
- Г Кнопка переключения дисплея мультимедийной системы / комбинации приборов (📺)

Расположенные на рулевом колесе кнопки управления мультимедийной системой служат не только для удобства управления стандартными функциями системы, но и для безопасного управления автомобилем при использовании специальных функций системы, а также при осуществлении телефонных вызовов.

Приоритет (от высшего к низшему):
управление вызовами > специальные функции > стандартные функции.

Управление вызовами

При поступлении вызова нажмите кнопку 📞, чтобы принять вызов. Чтобы завершить вызов, нажмите кнопку 📞.

Специальные функции

При использовании специальных функций системы в соответствующем окне появляются подсказки по использованию кнопок на рулевом колесе. Следуйте этим сообщениям.

Описание элементов приборной панели

Стандартные функции

Нажмите  кнопку переключения дисплея мультимедийной системы / комбинации приборов, чтобы перейти в окно управления мультимедийной системой. Основные функции кнопок на рулевом колесе:



- › Нажмите кнопку  переключения дисплея мультимедийной системы / комбинации приборов, чтобы переключить функции кнопок на рулевом колесе между управлением мультимедийной системой и комбинацией приборов.
- › Воспроизведение мультимедийного контента: чтобы переключиться на предыдущий/следующий трек, нажмите кнопку ◀ или ▶. Нажатие и удержание кнопки позволяет выполнить быструю перемотку назад/вперед.
Прослушивание местных радиостанций: нажатие кнопки ◀ или ▶ позволяет перейти к предыдущей или следующей рабочей радиостанции.
- › Нажмите кнопку ▲, чтобы увеличить громкость, нажмите кнопку ▼, чтобы уменьшить. Для непрерывного увеличения/уменьшения громкости, нажмите и удерживайте соответствующую кнопку.
- › Чтобы начать или прервать воспроизведение, нажмите кнопку воспроизведения/паузы.

- › Нажмите кнопку голосового управления , чтобы запустить голосового помощника.

Если подключение к мобильному телефону не выполнено, нажмите и удерживайте кнопку , чтобы перейти к экрану настроек взаимодействия с мобильным телефоном.

Если подключение к мобильному телефону уже настроено, для запуска голосового управления

Apple CarPlay или Android Auto нажмите и удерживайте кнопку .

- › При нажатии кнопки пользовательских функций  запускается установленная для нее функция. При нажатии и удержании кнопки откроется меню настроек, в котором можно установить пользовательскую функцию для данной кнопки.
- › Чтобы включить или выключить звук, нажмите кнопку беззвучного режима .

Уведомление

Программное обеспечение мультимедийной системы может быть предназначено не для всех ситуаций. Ориентируйтесь на фактическую комплектацию Вашего автомобиля.

Описание элементов приборной панели

Перезагрузка системы

Чтобы перезагрузить комбинацию приборов и дисплей мультимедийной системы, одновременно нажмите и удерживайте около 10 секунд кнопку **—** и кнопку **▼** на рулевом колесе.

i Уведомление

Для обеспечения безопасности в процессе перезагрузки необходимо остановить автомобиль в безопасном месте, перевести рычаг селектора переключения передач в положение Р и включить стояночный тормоз, чтобы выполнить перезагрузку на неподвижном автомобиле.

Подключение внешних устройств

USB-порт

USB-порт расположен на левой стороне центральной консоли.

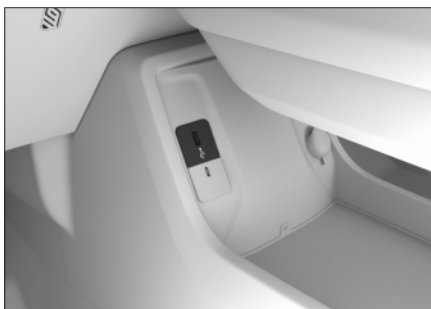

4BBF32965A38

Порт, обозначенный **†** символом, можно использовать для подключения мобильного телефона, USB-накопителей для воспроизведения медиафайлов и т. д.

i Уведомление

- › Убедитесь, что внешнее устройство надежно подсоединено к USB-порту.
- › Запрещено извлекать устройство во время воспроизведения. Это может привести к тому, что система перестанет распознавать устройство, а также к другим ошибкам.

Типы устройств

Данная система поддерживает следующие типы устройств:

Воспроизведение мультимедийного контента	Спецификация
USB-устройство	USB-накопители с файловыми системами FAT32 и ExFAT
Воспроизведение аудиофайлов через Bluetooth	Bluetooth-устройства A2DP с Bluetooth 5.0+EDR, AVRCP 1.6 и 1.3

Форматы файлов

Система поддерживает следующие форматы файлов:

Файл	Формат
Аудио	MP3, WMA, AAC, AAC PLUS, WAV/WAVE, FLAC, APE, OGG и другие бесплатные аудиоформаты, поддерживаемые Android

Описание элементов приборной панели

Файл	Формат
Видео	MP4, M4V, MOV, 3GP, WMV, AVI, MPEG, MKV, WebM и другие бесплатные видеоформаты, поддерживаемые Android

i Уведомление

Из-за свойств файлов (качество, битрейт, частота кадров, разрешение, качество сжатия, наличие повреждений и пр.), условий воспроизведения, типа устройства хранения и прочих факторов файлы могут не воспроизводиться, несмотря на то, что их формат поддерживается системой.

Описание дисплея

Оснащение автомобиля

Обратите внимание на то, что в настоящем руководстве описывается стандартное оборудование данной серии автомобилей, оборудование, входящее в комплектацию согласно национальным стандартам, а также специальное оборудование, предназначенное для конкретной модели автомобиля. Поэтому некоторые виды и функции оборудования, описанные в настоящем руководстве, могут не входить в комплектацию Вашего автомобиля или использоваться в автомобилях, выпускаемых только для определенных рынков. Информацию о комплектации Вашего автомобиля Вы можете найти в документах, предоставленных при его покупке, или запросить ее у авторизованного дилера.

Дисплей мультимедийной системы

⚠ Внимание

- › Законы некоторых государств или регионов могут запрещать эксплуатацию дисплея мультимедийной системы во время движения; соблюдайте требования местных законодательств.
- › Когда автомобиль начинает движение, некоторые функции становятся недоступными из соображений безопасности.

- › Не давите на дисплей и не царапайте его острыми предметами.
- › Для очистки дисплея не применяйте абразивные чистящие и моющие средства, содержащие органические растворители.
- › Если изображение дрожит, не стучите по дисплею.



Строка состояния на центральном дисплее

Значки в верхней части дисплея мультимедийной системы отображают состояние функций. Значки в строке состояния меняются в реальном времени в зависимости от характеристик функции, интенсивности сигнала, состояния подключения и т. д.

Значок	Состояние функции
	Отображение времени
	Отображение наружной температуры
	Сигнал автомобильной сетевой системы (меняется в зависимости от состояния сети)

Описание дисплея

Значок	Состояние функции
	Соединение WLAN установлено, отображается уровень сигнала
	Отсутствует подключение к точке доступа
	Подключение к точке доступа выполнено
	Bluetooth-соединение не установлено
	Bluetooth-соединение установлено
	USB-соединение установлено
	Неполадки в работе USB
	Беспроводная зарядка в режиме ожидания
	Беспроводная зарядка включена
	Беспроводная зарядка завершена
	Имеются непрочитанные сообщения

Значок	Состояние функции
	Определение местоположения разрешено
	Использование микрофона автомобиля разрешено

Описание функций

Оснащение автомобиля

Обратите внимание на то, что в настоящем руководстве описывается стандартное оборудование данной серии автомобилей, оборудование, входящее в комплектацию согласно национальным стандартам, а также специальное оборудование, предназначенное для конкретной модели автомобиля. Поэтому некоторые виды и функции оборудования, описанные в настоящем руководстве, могут не входить в комплектацию Вашего автомобиля или использоваться в автомобилях, выпускаемых только для определенных рынков. Информацию о комплектации Вашего автомобиля Вы можете найти в документах, предоставленных при его покупке, или запросить ее у авторизованного дилера.

3

Мультимедийная система

Главное меню

Чтобы перейти в главное меню, нажмите кнопку .

Главная страница содержит рабочий стол с обоями, рабочий стол с картой и рабочий стол с системой. Способ переключения рабочего стола см. в разделе **【Смарт виджет】** → **【Настройки смарт виджета】**. Ниже приведено описание только рабочего стола с системой.

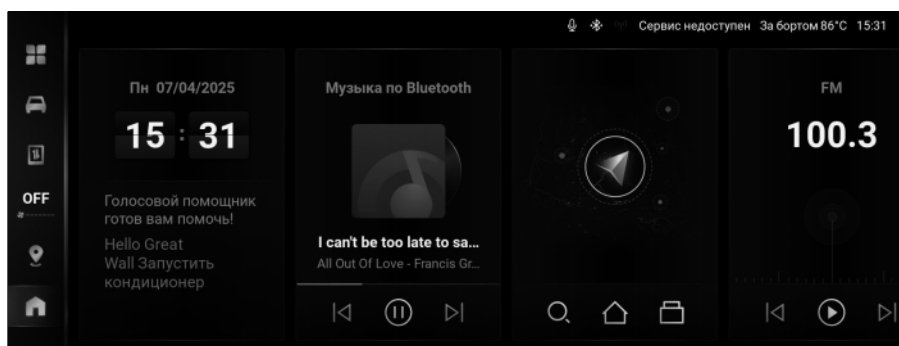

0050B8869943

Иконки приложений

Чтобы просмотреть скрытые иконки, проведите пальцем по области иконок приложений влево или вправо.

Нажмите и удерживайте иконку, чтобы переместить ее и изменить порядок расположения иконок.



Некоторые иконки имеют кнопки быстрого доступа или значки состояния функции. Чтобы запустить соответствующую функцию, нажмите кнопку быстрого доступа.

Чтобы перейти в окно соответствующего приложения, коснитесь иконки в зоне, где нет кнопок быстрого доступа.

i Уведомление



В зависимости от комплектации автомобиля отображаемые иконки приложений могут отличаться. Ориентируйтесь на информацию на дисплее Вашего автомобиля.

Боковая панель

- › Нажмите кнопку , чтобы перейти в меню приложений. В этом меню коснитесь иконки нужного приложения, чтобы открыть его окно.
- › Для перехода к настройкам автомобиля нажмите кнопку  .
- › Если мобильное устройство не подключено, нажмите кнопку  для входа в меню настроек подключения телефона.

Если соединение с Apple CarPlay установлено, в этом поле отобразится кнопка  Apple CarPlay. Нажмите кнопку для перехода в окно Apple CarPlay.

Если соединение с Android Auto установлено, в этом поле отобразится кнопка  Android Auto. Нажмите кнопку для перехода в окно Android Auto.

- › Для перехода в окно навигации нажмите кнопку  .
- › Чтобы перейти в главное меню, нажмите кнопку  .

Панель быстрого доступа

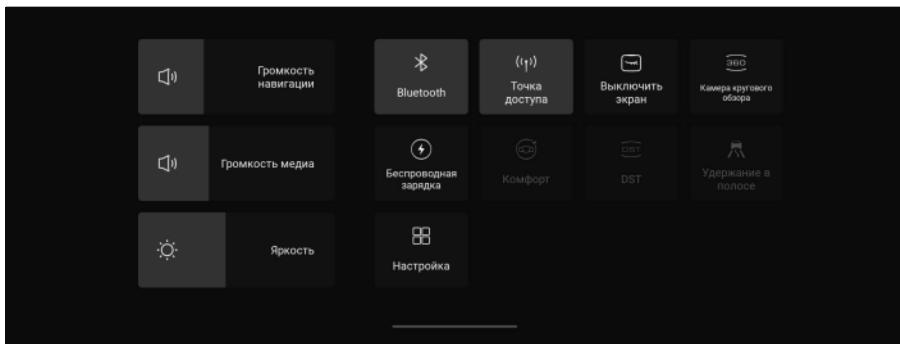

E60B348D4059

В большинстве окон скользящее движение пальцем сверху вниз от верхней части экрана открывает панель быстрого доступа.

Описание функций

Регулировка яркости/громкости

Регулировка громкости: чтобы отрегулировать уровень громкости, коснитесь ползунка и перетащите его.

Регулировка яркости: чтобы отрегулировать яркость, коснитесь ползунка и перетащите его.

Кнопки быстрого доступа

Чтобы включить/выключить соответствующую функцию или открыть ее окно, нажмите кнопку. В некоторых случаях нажатие и удержание кнопки открывает соответствующее меню настроек.

Чтобы перейти в меню редактирования и поменять кнопки быстрого доступа, нажмите **【Настройка】**.

Подключение мобильного телефона

Описание функции

Функция подключения мобильного телефона позволяет проецировать некоторые приложения Вашего смартфона, включая приложения для воспроизведения музыки и телефонных вызовов, на дисплей мультимедийной системы автомобиля и управлять ими. Это делает управление автомобилем более комфортным и безопасным.

Уведомление

- › Поскольку разные типы и версии операционных систем мобильных устройств имеют разную совместимость, некоторые телефоны с операционной системой iOS могут не поддерживать функцию Apple CarPlay.
- › Если на Вашем телефоне Android не установлено приложение Android Auto, загрузите и установите последнюю версию приложения из магазина приложений. Поскольку разные типы и версии операционных систем мобильных устройств имеют разную совместимость, некоторые телефоны с операционной системой Android могут не поддерживать функцию Android Auto.
- › Во время подключения к мобильному телефону функция телефонных звонков по Bluetooth недоступна, в это время можно пользоваться функцией телефонных звонков через мобильный телефон.

Окно подключения мобильного телефона

На боковой панели отображаются следующие значки, связанные с подключением мобильного телефона:

- › Если подключение к мобильному телефону не установлено, нажмите кнопку подключения к мобильному телефону  на боковой панели, чтобы перейти к экрану настроек подключения.
- › При подключении Apple CarPlay здесь отображается кнопка  (Apple CarPlay). Нажмите кнопку для перехода в окно Apple CarPlay.
- › При подключении Android Auto здесь отображается кнопка  (Android Auto). Нажмите кнопку для перехода в окно Android Auto.

Чтобы перейти в окно приложений, где отображаются значки Apple CarPlay и Android Auto, нажмите  (Приложения):

- › Если соединение с Apple CarPlay не установлено, значок приложения Apple CarPlay будет серым. Нажмите на этот значок, чтобы перейти к настройкам подключения телефона. Если соединение с Apple CarPlay установлено, значок приложения Apple CarPlay подсвечивается, коснитесь этого значка для входа в окно Apple CarPlay.
- › Если соединение с Android Auto не установлено, значок приложения Android Auto будет серым. Если коснуться его, откроется окно с описанием способа подключения. Если соединение с Android Auto установлено, значок приложения Android Auto подсвечивается. Коснитесь его для перехода в окно Android Auto.

Проводное подключение

С помощью USB-кабеля подключите телефон с операционной системой iOS или Android к бортовому USB-порту (на центральной консоли) и следуйте подсказкам для использования Apple CarPlay или Android Auto.

Для выхода из Apple CarPlay или Android Auto отсоедините USB-кабель.

Уведомление

Рекомендуется использовать оригинальный кабель телефона. В противном случае могут возникнуть проблемы с соединением.

Описание функций

Беспроводное подключение

Через дисплей мультимедийной системы в меню  (Приложения) → **【Настройки】** → **【Подключения】** включите Bluetooth и выполните сопряжение с телефоном через Bluetooth. Для завершения подключения Apple CarPlay или Android Auto следуйте инструкциям на экране.

Уведомление

- › Чтобы отключить устройство, нажмите на значок Apple CarPlay или Android Auto на дисплее мультимедийной системы в меню  (Приложения) → **【Настройки】** → **【Подключения】** → **【Текущее соединение】**.
- › Если при первом подключении телефона с операционной системой iOS Вы нажали **【Отмена】**, то для повторного подключения необходимо удалить историю соединений Bluetooth как на телефоне, так и в автомобиле, после чего повторить попытку подключения.

3

Мультимедийная система

Мультимедийная система

радио

Через дисплей мультимедийной системы  в меню Приложения → **【Радио】** можно перейти в окно прослушивания радио и слушать местные радиостанции.

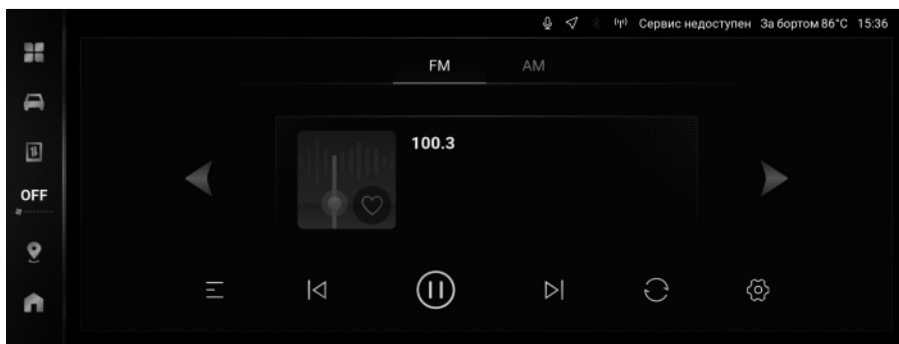

B63306905443

- › Для переключения в диапазон FM нажмите кнопку **【FM】**.
Для переключения в диапазон AM, нажмите кнопку **【AM】**.
- › Для настройки частоты вручную нажимайте кнопку **◀** или **▶**.
- › Для сохранения текущей радиостанции нажмите кнопку **♥**.

- › Для переключения между доступными радиостанциями нажимайте кнопку **⏪** или **⏩**.
 - › Для приостановки воспроизведения нажмите кнопку **⏸**; для возобновления воспроизведения нажмите кнопку **⏵**.
 - › Для поиска радиостанций и обновления их списка, нажмите кнопку **🔍**.
 - › Для перехода к настройкам радио нажмите кнопку **⚙️**.
 - › Для перехода к списку радиостанций для отображения радиостанций в текущем диапазоне, нажмите кнопку **☰**.
- Для добавления радиостанции в избранное, нажмите кнопку **♥** справа от списка радиостанций.
- Для фильтрации по типу радиостанции нажмите кнопку **🏠**.

Воспроизведение аудиофайлов с USB-устройства

Чтобы открыть окно воспроизведения аудиофайлов с USB-устройства, откройте меню **☰** Приложения → **Музыка** на дисплее мультимедийной системы. Подключите USB-устройство к бортовому USB-разъему (расположен на левой стороне центральной консоли), чтобы воспроизвести сохраненные на нем аудиофайлы.

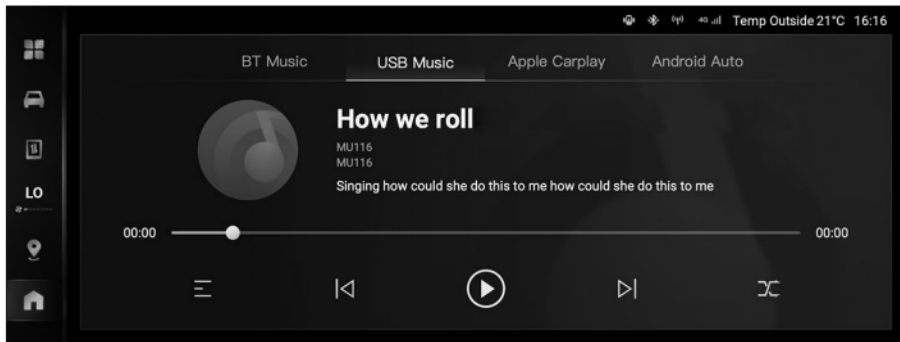

- › Для перехода к списку композиций нажмите кнопку **☰**.
- › Для переключения между композициями нажимайте кнопку **⏪** или **⏩**.
- › Для приостановки воспроизведения нажмите кнопку **⏸**; для возобновления воспроизведения нажмите кнопку **⏵**.
- › Доступны следующие режимы воспроизведения: **🔄** (повтор одной композиции), **🔄** (повтор всех композиций) или **🎲** (случайное воспроизведение).

Описание функций

Воспроизведение аудиофайлов через Bluetooth

Чтобы открыть окно воспроизведения аудиофайлов через Bluetooth, откройте меню **Приложения** → **Музыка** на дисплее мультимедийной системы.

Для воспроизведения музыки через Bluetooth необходимо перейти в раздел **Настройки** → **Bluetooth** и выполнить сопряжение с аудиоустройством.

- › Для переключения между композициями нажимайте кнопку **K** или **D**.
- › Для приостановки воспроизведения нажмите кнопку **Ⓞ**; для возобновления воспроизведения нажмите кнопку **Ⓞ**.

Воспроизведения музыки через Apple CarPlay и Android Auto

Чтобы перейти в окно воспроизведения музыки через Apple CarPlay или Android Auto, откройте меню **Приложения** → **Музыка** на дисплее мультимедийной системы.

Для воспроизведения музыки через Apple CarPlay или Android Auto необходимо установить соединение между телефоном и автомобильной системой. Подробнее см. в разделе «Подключение мобильного телефона». (▷ [Страница 232](#))



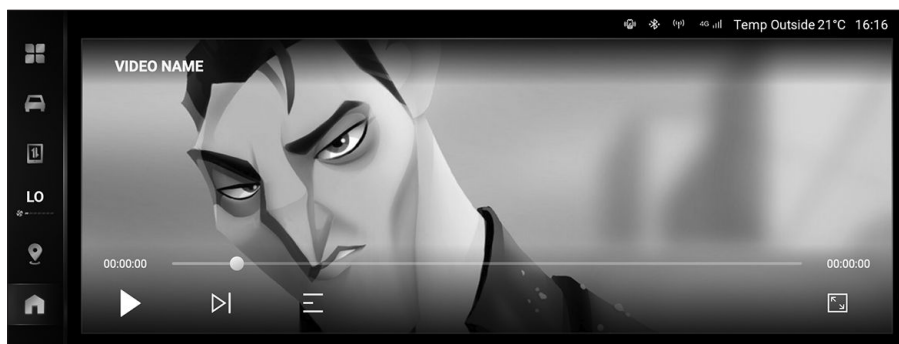

- › Для переключения между композициями нажимайте кнопку **K** или **D**.
- › Для приостановки воспроизведения нажмите кнопку **Ⓞ**; для возобновления воспроизведения нажмите кнопку **Ⓞ**.

Воспроизведение видеофайлов с USB-устройства

Через дисплей мультимедийной системы **■** в меню **Приложения** → **Видео** можно перейти в окно воспроизведения USB-видео. Подключите USB-устройство к бортовому USB-разъему (расположен на левой стороне центральной консоли), чтобы воспроизвести сохраненные на нем видеофайлы.



- › Для перехода к списку видеофайлов нажмите кнопку **≡**.

- › Для переключения между видеофайлами нажмите кнопку .
- › Для приостановки воспроизведения нажмите кнопку ; для возобновления воспроизведения нажмите кнопку .
- › Нажмите  кнопку для перехода в полноэкранный режим.
В полноэкранном режиме воспроизведения кнопки управления скрыты. Чтобы открыть их, прикоснитесь к дисплею.

Уведомление

Для обеспечения безопасности движения, когда скорость автомобиля превышает 0 км/ч, видеодисплей автоматически отключается, и появляется всплывающее предупреждение о движении.





Воспроизведение мультимедийного контента онлайн

«Яндекс Музыка»

Чтобы перейти в окно  приложения **【«Яндекс Музыка»】**, откройте меню (Приложения) → «Яндекс Музыка».

«Яндекс Музыка» — это онлайн-сервис для поиска и прослушивания музыки и подкастов, а также создания персональных рекомендаций для каждого пользователя.

В правой части главного экрана «Яндекс Музыка» скрыты плейлисты; чтобы открыть их, проведите влево. Для управления музыкой в приложении используйте следующие кнопки:

- › : Нажмите эту кнопку, чтобы добавить композицию в список «Моя музыка».
- › : Нажмите эту кнопку, чтобы отменить выбор.
- › : Случайное воспроизведение.
- › : Воспроизведение в режиме повтора.
- › : Повтор одной композиции.

«Яндекс Книги»

Чтобы перейти в окно  приложения **【«Яндекс Книги»】**, откройте меню (Приложения) → «Яндекс Книги».

«Яндекс Книги» — это онлайн-сервис для прослушивания аудиокниг. Сервис также позволяет добавлять выбранные книги в избранное, искать книги по категориям или авторам, а также получать рекомендации по самым новым, популярным и эксклюзивным книгам.

Описание функций

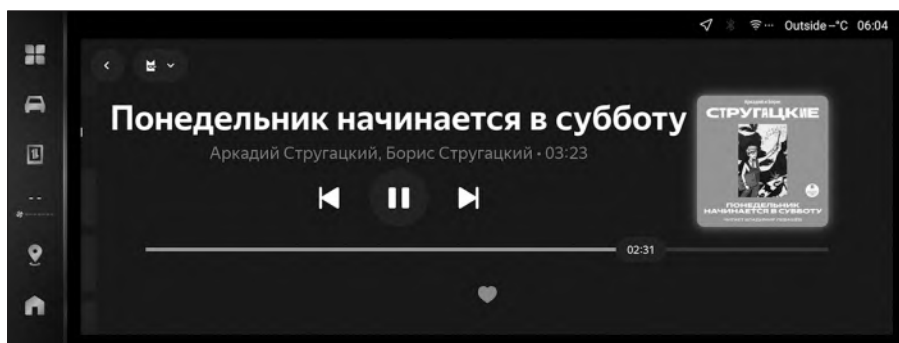

6955A4B2EBF7

3

Мультимедийная система

На экране воспроизведения аудиокниги список прослушиваемых глав скрыт слева; чтобы открыть его, проведите вправо. Для управления книгами используйте следующие кнопки:

- › : Нажмите эту кнопку, чтобы добавить книгу в «Мои книги».
- › : Книга добавлена в «Мои книги». Нажмите эту кнопку, чтобы отменить выбор.
- › : Перейти к предыдущей главе.
- › : Перейти к следующей главе.

Подключение к Интернету

Если подключение к Интернету нестабильно, могут возникнуть следующие проблемы:

- › При проблемах с подключением к Интернету воспроизведение книг может прерваться.
- › Звук, название или обложка могут исчезнуть.

В этом случае необходимо проверить качество интернет-соединения и перезапустить мультимедийную систему.

Особенности работы

Если Вы слушаете книгу непрерывно в течение 2 минут, эта книга автоматически добавляется в «Мои книги».

Поиск книг возможен только через строку поиска в главном интерфейсе «Яндекс Книги»; поиск книг с помощью голосового помощника невозможен.

В некоторых случаях может быть невозможно прослушать книгу. Например:

- › Платная подписка на «Яндекс Плюс» закончилась.
- › Система не может войти в аккаунт «Яндекса».

- › Подключение к Интернету отключено или соединение нестабильно.

«VK Видео»



Чтобы перейти в окно приложения «VK Видео», откройте меню  (Приложения) → **【«VK Видео»】**. Приложение можно использовать для поиска и просмотра видео онлайн.

Уведомление

- › При воспроизведении мультимедийного контента, требующего подключения к Интернету, расходуется сетевой трафик, что может стать причиной возникновения соответствующих сервисных расходов.
- › «Яндекс Музыка» и «Яндекс Книги» являются сторонними приложениями, продукты и услуги которой предоставляются и поддерживаются третьими сторонами. Чтобы воспользоваться этим сервисом, необходимо оформить подписку «Яндекс Плюс».
- › «VK Видео» является сторонним приложением, продукты и услуги которого предоставляются и поддерживаются третьими сторонами.

Навигация

«Яндекс Карты» — это онлайн-сервис, который поддерживает построение навигационных маршрутов и поиск парковочных мест. Обратите внимание: для полноценного функционирования этого сервиса требуется подключение к Интернету.

Нажмите  Приложения → **【«Яндекс Карты»】** или кнопку навигации  на боковой панели, чтобы переключиться в интерфейс навигации.

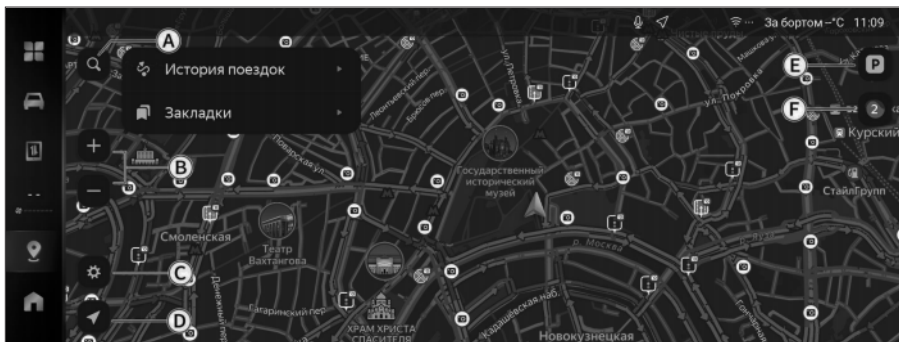

- Ⓐ Кнопка «Поиск»

Описание функций

- Ⓑ Изменение масштаба карты
- Ⓒ Кнопка «Настройки»
- Ⓓ Кнопка «Возврат к автомобилю»
- Ⓔ Поиск парковочных мест поблизости
- Ⓕ Дорожные условия в реальном времени

Уведомление

В зависимости от комплектации автомобиля и рынка сбыта рядом с логотипом автомобиля может отображаться пустая область или отсутствовать карта. В этом случае измените масштаб для просмотра карты текущей области.

Когда система находится в режиме навигации, карта может отображаться пустой или вовсе не отображаться.

3

Мультимедийная система

Кнопка «Поиск»

Чтобы перейти в окно поиска, нажмите эту кнопку. Откроется доступ к следующим функциям:

- › Поиск мест по названию, ключевым словам и т. д.
- › Поиск мест с сортировкой по категориям.
- › Поисковые предложения формируются на основе истории использования и активности текущего пользователя на устройстве с приложением «Яндекс».
- › Здесь можно просмотреть историю предыдущих поисков.

Изменение масштаба карты

Для увеличения или уменьшения масштаба карты нажимайте кнопку **【+】** или **【-】**.

Кнопка «Настройки»

Нажмите эту кнопку для перехода к настройкам навигации. Здесь можно настроить параметры навигации.

Кнопка «Возврат к автомобилю»

Нажмите эту кнопку для возврата к местоположению автомобиля.

Поиск парковочных мест поблизости

Нажмите эту кнопку для отображения ближайших парковок. Нажмите на расположение парковки для построения маршрута к ней или установки ее в качестве промежуточной точки.

Дорожные условия в реальном времени

Для включения или выключения отображения дорожных условий в реальном времени нажмите эту кнопку. После включения текущие дорожные условия будут отображаться в режиме онлайн.

Местоположение автомобиля

Отображение местоположения Вашего автомобиля на карте.

История

Нажмите эту кнопку для перехода к экрану истории, где можно просмотреть предыдущие записи.

Избранное

Нажмите эту кнопку для перехода в окно «Избранное», где можно просматривать сохраненные места и управлять ими.

Передача данных с мобильного телефона

Маршрут, построенный в приложении «Яндекс Карты» на мобильном телефоне, можно перенести на центральный дисплей автомобиля — для этого выполните следующие действия:

- › Войдите в приложение «Яндекс Карты» на телефоне и в автомобиле под одной и той же учетной записью «Яндекса».
- › В приложении «Яндекс Карты» на телефоне откройте ☰ **【Меню】** → ⚙ **【Настройки】** и активируйте опцию **【синхронизации настроек】**.
- › В приложении на мобильном телефоне создайте маршрут: в левом верхнем углу экрана нажмите на значок «Отсюда», после чего значок изменится на «На автомобиле».

Чтобы построить маршрут от текущего местоположения, в приложении «Навигатор» на телефоне нажмите на значок автомобиля.

Описание функций

Создание маршрутов без доступа к Интернету

Для маршрутов, где отсутствует доступ к Интернету, заранее загрузите карту соответствующего региона. Если маршрут проходит через несколько регионов, загрузите карту каждого из них.

О навигационной системе

Навигационная система рассчитывает текущее положение автомобиля с помощью спутниковых сигналов, сигналов транспортного средства и картографических данных. Обычно навигационная система может точно определить текущее положение автомобиля при использовании четырех или более спутников. Используйте данную систему, соблюдая правила дорожного движения.

Не рекомендуется производить настройки навигации при управлении автомобилем. В целях безопасности делайте это только после остановки автомобиля во избежание возникновения риска дорожно-транспортного происшествия или других опасных ситуаций.

Уведомление

- › Элементы настройки и функции системы навигации могут отличаться в зависимости от комплектации автомобиля или версии программного обеспечения. Ориентируйтесь на фактическую комплектацию Вашего автомобиля.
- › Данное навигационное приложение является сторонним, и все связанные с ним продукты и услуги предоставляются и поддерживаются третьими сторонами.

Актуальность навигационной системы

В данной навигационной системе отсутствуют предустановленные картографические данные или имеется только базовый пакет карт. Для использования навигационных функций необходимо подключение к сети для онлайн-навигации либо предварительное подключение к сети для загрузки карт. Если автомобиль не подключен к сети и используется только офлайн-навигация, часть онлайн-функций и сервисов (например, информация о дорожной ситуации в реальном времени, уведомления об ограничениях движения и т. д.) будет недоступна. При использовании онлайн-навигации, просмотре обстановки на дороге, загрузке данных и других функций, требующих подключения к Интернету, потребляется сетевой трафик, что может повлечь за собой дополнительные расходы.

Из-за изменений в инфраструктуре, дорожной сети или районах возможны ситуации, когда система не сможет корректно провести Вас к месту назначения.

Погрешность

Функции навигационной системы, такие как поиск мест, планирование маршрута, навигация, предупреждения об ограничениях движения, информация о дорожном движении и т. д., предназначены только для справки. Не используйте их как единственный источник информации в пути. Внимательно следите за дорожной обстановкой и строго соблюдайте правила дорожного движения.

Даже при нормальном приеме спутниковых сигналов навигационная система может иметь определенную погрешность, однако в большинстве случаев она автоматически корректирует и компенсирует такие отклонения.

Погодные условия или физические препятствия (горы, тоннели, высотные здания, крупные деревья и т. д.) могут ухудшать прием навигационных сигналов, и в таких случаях система может неточно отображать текущее положение автомобиля.

Даже при хорошем приеме спутниковых сигналов навигационная система в отдельных случаях может некорректно отображать текущее положение автомобиля или предлагать неверный маршрут.

Текущее положение автомобиля может отображаться неточно в следующих случаях:

- › При движении по Y-образному перекрестку с небольшим углом поворота.
- › При движении по извилистой дороге.
- › При движении по скользкой дороге (например, если на дороге есть гравий, лед, снег и т. д.).
- › При наличии параллельных дорог (например, под эстакадой, на главной и вспомогательной дорогах).
- › После перевозки на пароме или другом транспортном средстве.
- › После вращения на поворотном круге на парковке.
- › При нахождении на парковке или в гараже с навесом.



Некорректное построение маршрута возможно в следующих случаях:

- › При движении без соблюдения указаний системы маршрутизации.

Описание функций

- › Если Вы задали несколько пунктов назначения, но пропустили один из них, функция автоматического повторного поиска отобразит маршрут к предыдущему пункту назначения.
- › При движении по автомагистрали и повторном поиске маршрута.
- › Если у пункта назначения несколько названий, система может запросить одно или несколько из них.
- › Если не удается найти маршрут.
- › При проезде по гравийным, проселочным дорогам или узким переулкам.
- › Если дорога временно закрыта из-за ремонта или по другим причинам.
- › Если навигационные данные не были своевременно обновлены.
- › Если найденный маршрут не является оптимальным.
- › Если пункт назначения находится на противоположной стороне улицы.
- › При движении на развороте.

Связь

Открыть интерфейс связи можно через дисплей мультимедийной системы в меню  (Приложения) → **【Связь】**. Когда другие Bluetooth-устройства не подключены, откройте меню  (Приложения) → **【Настройки】** → **【Bluetooth】** на дисплее мультимедийной системы, чтобы включить Bluetooth и выполнить сопряжение с телефоном.



- › После ввода номера телефона нажмите кнопку  для совершения вызова.
- › После синхронизации с телефоном нажмите кнопку **【Контакты】** для отображения списка контактов. Чтобы совершить звонок, коснитесь контакта или номера телефона в списке.



- › После синхронизации с телефоном нажмите кнопку **【Журнал вызовов】** для просмотра истории вызовов. Чтобы совершить звонок, коснитесь любой записи в журнале.

i Уведомление

Для использования списка контактов и журнала вызовов требуется авторизация на сопряженном мобильном устройстве. Обычно при синхронизации с телефоном появляется всплывающее окно авторизации.

Во время телефонного разговора

Когда соединение установлено, открывается панель управления вызовом.



- › Чтобы завершить вызов, нажмите кнопку .
- › Чтобы включить или выключить микрофон в автомобиле, нажмите кнопку .
- › Чтобы переключиться между режимами тихой и громкой связи, нажмите кнопку .

Тихая связь: вызов осуществляется через мобильный телефон, подключенный к системе по Bluetooth.

Громкая связь: вызов осуществляется через установленные в автомобиле динамики и микрофон.

- › Чтобы включить или выключить клавиатуру для набора номера, нажмите кнопку .

При входящем вызове

При поступлении вызова на экране появляется окно вызова. Чтобы принять вызов, нажмите кнопку . Чтобы завершить вызов, нажмите кнопку .

⚠ Предупреждение

Внимание водителя всегда должно быть сосредоточено на управлении автомобилем. Во избежание аварии водитель ни в коем случае не должен отвлекаться на разговоры по телефону.

- › Используйте звонки по Bluetooth в пути, только если позволяет дорожная обстановка и погодные условия.
- › Громкость должна быть отрегулирована таким образом, чтобы всегда можно было услышать звуки снаружи, например сигналы полицейских или пожарных автомобилей.

Описание функций

- › В местах с отсутствующим или очень слабым сигналом сети, а также внутри тоннелей или в гараже связь может отсутствовать.
- › Если водителю необходимо воспользоваться мобильным телефоном, лучше всего сначала остановить автомобиль в безопасном месте.

Центр сообщений

Чтобы перейти в меню информационного дисплея, последовательно нажмите **☰** (Приложения) → **【Центр сообщений】**.

Функциями информационного дисплея можно воспользоваться после авторизации в личном кабинете. Здесь отображаются полученные системные сообщения, которые можно просматривать и которыми затем можно управлять.

Личный кабинет

Чтобы перейти в раздел личного кабинета, последовательно нажмите **☰** (Приложения) → **【Личный кабинет】**.

Вход в личный кабинет

В окне личного кабинета нажмите кнопку **【«Вход»】**, чтобы перейти к экрану авторизации, где можно войти в учетную запись любым из доступных способов.

После авторизации

После авторизации происходит возврат в окно личного кабинета.

i Уведомление

Функционал в личном кабинете может быть настроен и использован только с учетной записи владельца автомобиля.

- › Чтобы перейти в окно смены учетной записи, нажмите **【Сменить учетную запись】**. Вы можете переключаться между учетными записями или выполнять вход в другие учетные записи. Если Вы авторизовались как владелец автомобиля, Вы имеете возможность управлять другими учетными записями.
- › Чтобы выйти из текущей учетной записи, нажмите **【Выйти】**. Если Вы выберете опцию «Удалить информацию об учетной записи», все данные, связанные с данной учетной записью в данном автомобиле, будут удалены.

I-Space

Чтобы переключиться в окно параметров I-Space, последовательно нажмите **■** (Приложения) → **【I-Space】** .

Режим уютный

Чтобы перейти в режим отдыха Режим уютный, в окне I-Space нажмите кнопку **【Режим уютный】** .

Чтобы настроить функции, связанные с отдыхом, нажмите кнопку **•••**. Здесь можно задать время напоминания об отдыхе, сохранить настройки положения сиденья для режима отдыха и т. п. Для сохранения настроек нажмите **【OK】** .

- › В этом режиме система воспроизводит белый шум, а изменение звука производится движением пальца по дисплею влево или вправо.

Белый шум — это мягкий шум (звуки природы, например треск костра, шум дождя и т. д.), который оказывает расслабляющее действие, успокаивает и помогает восстановить концентрацию.

- › В автомобилях с люком в крыше люк автоматически приоткроется на определенное расстояние, а остальные окна закроются.

В автомобилях без люка окно водителя приоткроется на определенное расстояние, а остальные окна закроются.

По истечении установленного времени отдыха прозвучит сигнал.

Режим романтический

Чтобы перейти в режим Режим романтический, в окне I-Space нажмите кнопку **【Режим романтический】** .

- › В этом режиме мультимедийная система воспроизводит фоновую музыку. Проводя по дисплею влево или вправо, можно переключать композиции.
- › В автомобилях с люком в крыше люк автоматически приоткроется на определенное расстояние, а остальные окна закроются.
В автомобилях без люка окно водителя приоткроется на определенное расстояние, а остальные окна закроются.
- › Атмосферная подсветка автоматически включится.
- › Если система климат-контроля выключена, она автоматически включится.

Описание функций

Погода

Для перехода в окно просмотра информации о погоде последовательно нажмите **☰** (Приложения) → **【Погода】**. После авторизации и определения системой местоположения автомобиля Вы сможете просматривать текущую информацию о погоде и прогноз на несколько дней.

i Уведомление

Информация о погоде носит исключительно справочный характер. Функция прогноза погоды работает правильно только при наличии стабильного сигнала сети и при работающих сервисах.

3

Мультимедийная система

Смарт виджет

Чтобы включить функцию, последовательно нажмите **☰** (Приложения) → **【Смарт виджет】**.

Интерфейс функции Смарт виджет включает плавающий круг управления, капсулу задач, рабочий стол управления и другие элементы. Инструкцию по использованию см. в разделе **【Смарт виджет】** → **【Настройки Смарт виджет】** → **【Инструкции по использованию】**.

Голосовое управление

Настройки голосового управления

Выполнить настройку параметров голосового управления можно через дисплей мультимедийной системы в меню **☰** (Приложения) → **【Системные настройки】** → **【Персонализация】** → **【Голос】**.

Здесь Вы можете включить или отключить голосовые функции, просмотреть голосовые команды, заданные по умолчанию, задать голосовые команды по своему усмотрению, настроить переключатель голосового помощника, переключатель команд быстрого доступа, просмотреть описание возможностей голосового управления и т. д.

Использование

Запустить голосовое управление можно несколькими способами:

- › Нажмите кнопку голосового управления **☎** на рулевом колесе.
- › Голосовое пробуждение: произнесите слово по умолчанию или установленное пользовательское слово для выхода из спящего режима.

⚠ Предупреждение

При использовании голосового помощника для управления автомобилем учитывайте окружающую обстановку и соблюдайте меры для обеспечения личной безопасности. В противном случае возможно получение травм, таких как защемления или удары.

i Уведомление

- › Успешность распознавания голоса зависит от таких факторов, как шум окружающей среды, качество сети, привычки пользователя, произношение и т. д. Поэтому конкретный результат использования голосового управления зависит от реальных условий эксплуатации автомобиля.
- › Часть функций голосового управления требует подключения к сети для нормальной работы.

Системные настройки

Для перехода в окно системных настроек откройте меню  (Приложения) → **【Настройки】**.

i Уведомление

Элементы настройки и функции системы могут отличаться в зависимости от комплектации автомобиля или версии системы. Ориентируйтесь на фактическую комплектацию Вашего автомобиля.

Настройки подключения мобильного телефона

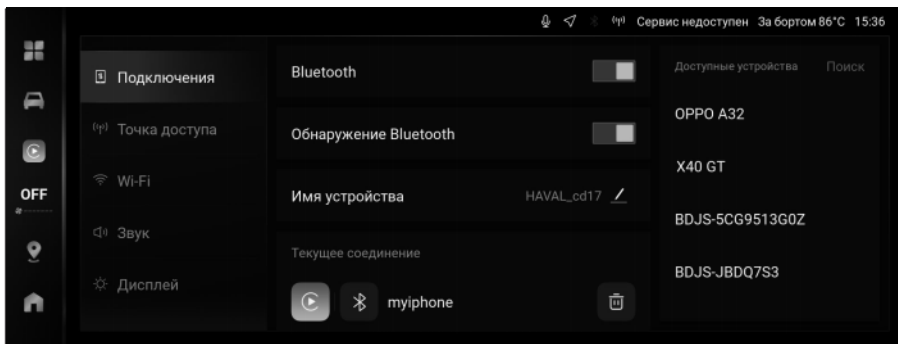

64AAF29C1DA1

Описание функций

- › **【Bluetooth】** : чтобы включить или выключить порт Bluetooth данной системы, коснитесь переключателя.
- › **【Обнаружение Bluetooth】** : после включения функции другим устройствам будет разрешено обнаруживать Bluetooth в этой системе для сопряжения и подключения к ней.
- › **【Имя устройства】** : отображение имени устройства данной системы, которое можно изменить на пользовательское имя.
- › **【Текущее соединение】** : отображение информации о подключенных в данный момент устройствах.

Способы подключения: Bluetooth, Apple CarPlay и Android Auto.

Если подключение установлено, значок будет активным, если он не активен, значит подключение не выполнено.

Чтобы отключиться от Apple CarPlay или Android Auto, нажмите на значок Apple CarPlay или Android Auto (если он активен).

Чтобы установить соединение с соответствующим устройством через Apple CarPlay или Android Auto, нажмите на значок Apple CarPlay или Android Auto (не активный).

Чтобы прервать Bluetooth-соединение, коснитесь значка Bluetooth.

- › **【История подключений】** : отображение информации об устройствах, в отношении которых выполнялось сопряжение и подключение, включая название устройства и значок способа подключения.

Чтобы установить соединение с соответствующим устройством через Bluetooth, Apple CarPlay или Android Auto, нажмите на значок Bluetooth, Apple CarPlay или Android Auto.

- › **【Доступные устройства】** : отображение списка ближайших устройств, с которыми можно выполнить сопряжение через Bluetooth. Чтобы отправить запрос на сопряжение, коснитесь названия устройства в списке. Чтобы повторно выполнить поиск Bluetooth-устройств, нажмите кнопку **【Поиск】** .

Если устройство поддерживает Apple CarPlay или Android Auto, то после первого Bluetooth-сопряжения с ним система предложит Вам выполнить подключение через Apple CarPlay или Android Auto. При необходимости Вы можете выбрать этот вариант.

i Уведомление

После отмены подключения необходимо будет снова подключиться к данному устройству через Apple CarPlay или Android Auto. Следует прервать текущее подключение или удалить устройство из списка сопряженных устройств, повторно подключиться к Bluetooth и, следуя подсказкам, выбрать подключение через Apple CarPlay или Android Auto.

Настройка точки доступа

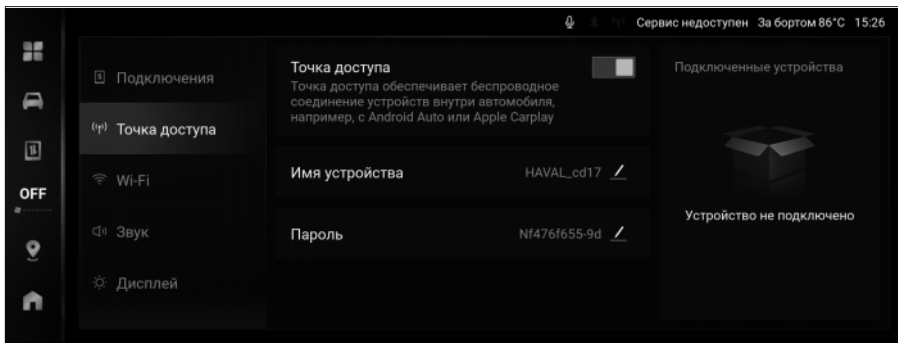

- › **【Точка доступа】** : чтобы включить или выключить точку доступа, коснитесь переключателя. После включения функции другие устройства смогут подключаться к этой точке доступа.

i Уведомление

Точка доступа автомобиля поддерживает только функцию подключения к мобильному телефону и не обеспечивает подключение к мобильному Интернету.

- › **【Имя устройства】** : отображение имени устройства точки доступа, которое можно изменить на пользовательское имя.
- › **【Пароль】** : отображение пароля точки доступа, который можно изменить на пользовательский пароль.
- › **【Подключенные устройства】** : отображение списка устройств, подключенных к точке доступа автомобиля.

Описание функций

Настройки Wi-Fi

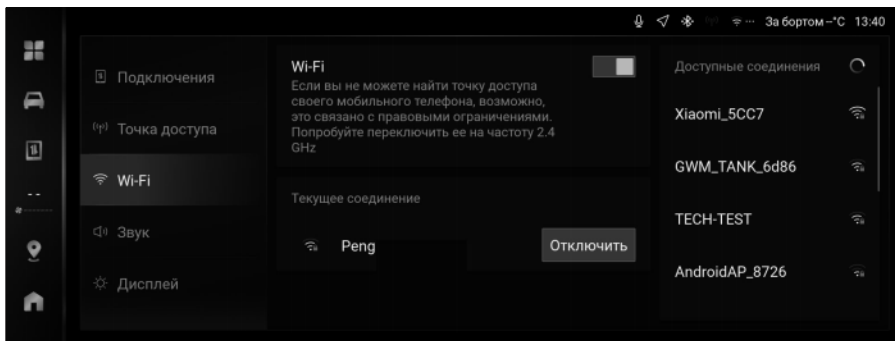

7E49DF18DF15

- › **【Wi-Fi】** : чтобы включить или выключить Wi-Fi, коснитесь переключателя.
- › **【Текущее соединение】** : отображение текущих сетевых подключений. Чтобы отключиться от сети, нажмите **【Отключить】** .
- › **【Доступные соединения】** : отображение найденных доступных сетей. Нажмите на имя сети для подключения.

Настройки звука

Настройки системных звуков

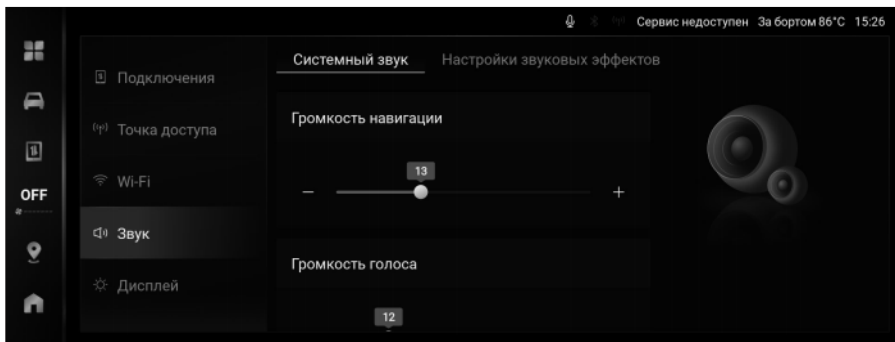

B8D35104CEC1

- › **【Системный звук】** : настройка громкости медиафайлов, телефонных разговоров и рингтона. Настройка адаптивной громкости при включении, системных уведомлений, предупреждающих сигналов и изменения громкости в зависимости от скорости автомобиля.
- › **【Настройки звуковых эффектов】** : можно выбрать оптимальное положение для прослушивания и отрегулировать уровень эквалайзера и другие параметры.

3

Мультимедийная система

- › **【Регулировка звукового поля кнопками на рулевом колесе】** : настройка звукового поля и сброс настроек с помощью кнопок на рулевом колесе.
- › **【Сброс настроек эквалайзера】** : возврат к заводским настройкам звуковых эффектов и звукового поля.

Настройки дисплея

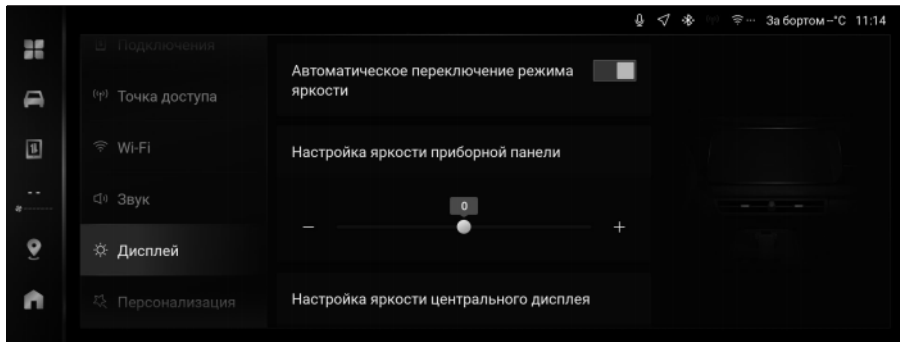

3F40263B8A4D

- › **【Автоматическое переключение режима яркости】** : чтобы включить или выключить функцию, коснитесь переключателя.
После включения функции яркость экрана будет меняться автоматически в зависимости от интенсивности освещения и положения источника света.
- › **【Авторегулировка яркости дисплея комбинации приборов】** : настройка функции автоматической регулировки яркости дисплея комбинации приборов.
- › **【Авторегулировка яркости дисплея】** : настройка функции автоматической регулировки яркости дисплея мультимедийной системы.
- › **【Регулировка яркости подсветки】** : настройка яркости подсветки дисплея комбинации приборов, дисплея мультимедийной системы, кнопок в салоне автомобиля и т. д.
- › **【Формат отображения времени】** : выбор формата отображения системного времени (12 часов или 24 часа).
- › **【Автоматическая синхронизация времени】** : чтобы включить или выключить функцию, коснитесь переключателя.
При включенной функции время синхронизируется автоматически.
При отключенной функции системное время и дату можно настроить через меню **【Настройка времени】** и **【Настройка даты】** .

Описание функций

- › **【Автоматическая синхронизация часовых поясов】** : для включения или выключения функции коснитесь переключателя.
- › **【Настройка региона】** : выбор текущего местоположения.
【Установка часового пояса】 : позволяет выбрать часовой пояс, соответствующий Вашему региону.
- › **【Единицы измерения давления в шинах】** : выбор единиц измерения давления в шинах.
- › **【Единицы измерения температуры】** : выбор единиц измерения температуры для системы климат-контроля.
- › **【Выбор единиц измерения】** : выбор единиц измерения пробега.
- › **【Настройка языка】** : выбор языка панели управления.

3

Мультимедийная система

Персональные настройки

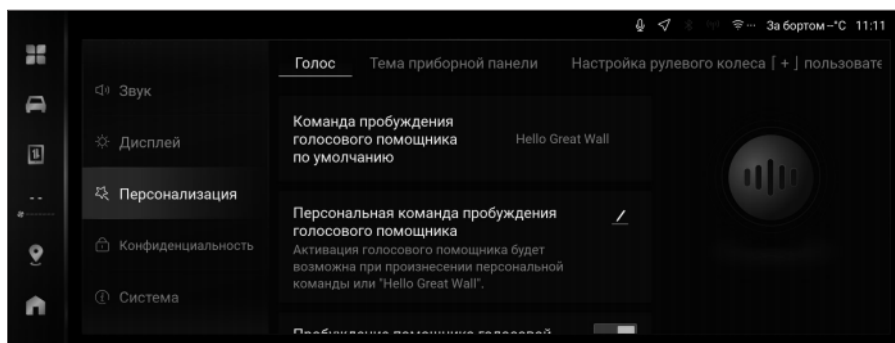

2249BEF3A70B

- › **【Голос】** : здесь Вы можете включить или отключить функции голосового помощника, просмотреть голосовые команды, заданные по умолчанию, задать голосовые команды по своему усмотрению, настроить переключатель голосового помощника, переключатель команд быстрого доступа, просмотреть описание возможностей голосового управления и т. д.
- › **【Тема приборной панели】** : доступны режимы отображения «Навигация» или «Классический».
- › **【Настройка рулевого колеса [*] пользовательская настройка】** : выбор функции пользовательской настройки кнопки  на рулевом колесе.

Настройки конфиденциальности

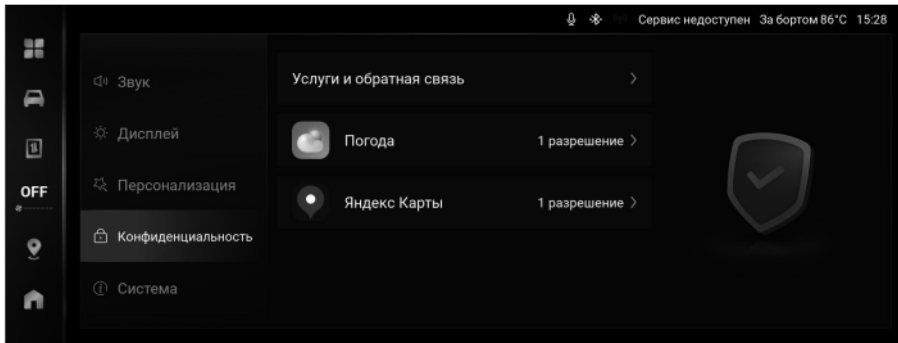

04298D72CB45

【Сервис и обратная связь】: отображение информационных сообщений для пользователя.

Нажмите на кнопку любого приложения для настройки его разрешений.

Система

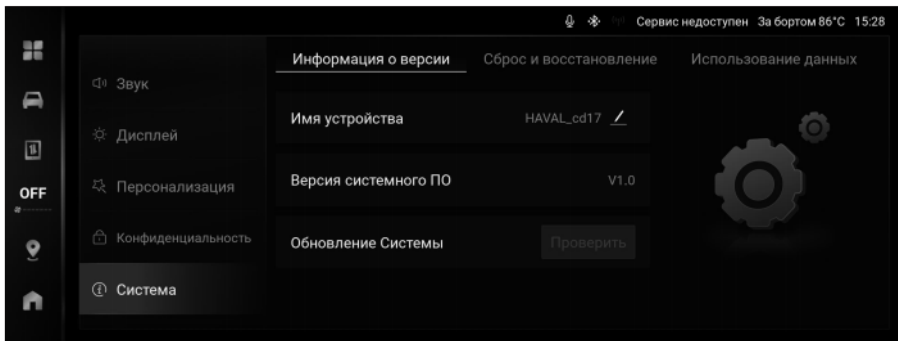

AAC0F455B191

- › 【Информация о версии】: просмотр и изменение имени устройства системы, а также версии программного обеспечения системы автомобиля, обновление и усовершенствование системы и т. д.
- › 【Использование данных】: просмотр статистики использования трафика развлекательными приложениями.

i Уведомление

В зависимости от комплектации модели, перечень развлекательных приложений может отличаться. Ориентируйтесь на фактическую комплектацию Вашего автомобиля.

Описание функций

- › **【Сброс и восстановление】** : сброс настроек системы или восстановление заводских настроек.

Сброс системных настроек: возврат всех системных настроек к значениям по умолчанию.

Перезагрузка сети: перезапуск автомобильной сетевой системы.

Восстановление заводских настроек: восстановление всех настроек (системных настроек и настроек автомобиля) до значений заводских настроек. При этом все локальные файлы, данные приложений, личные файлы и т. д. будут удалены.

Разрешение на удаленный сбор журналов: можно включить или выключить. После включения могут быть загружены данные журнала.

3

Уведомление

Сброс системных настроек и восстановление заводских настроек:

- › В процессе сброса системных настроек и восстановления заводских настроек панель управления не работает.
- › Операции сброса системных настроек и восстановления заводских настроек не могут быть отменены.
- › Условия восстановления заводских настроек: питание включено, коробка передач находится в режиме Р, автомобиль неподвижен.

Онлайн-обновление

Ваш автомобиль оснащен функцией онлайн-обновления (ОТА). Вы можете перейти в окно обновления системы автомобиля, открыв  (Приложения) → **【Системные настройки】** → **【Система】** → **【Информация о версии】** .

Когда система автомобиля обнаружит доступное онлайн-обновление, появится сообщение или всплывающее окно с предложением загрузить и установить обновление. Рекомендуется как можно скорее установить новую версию системы, чтобы обеспечить доступ к новейшим функциям.

Меры предосторожности

- › Перед выполнением обновления убедитесь, что установлена передача Р или N, стояночный тормоз включен и аккумулятор автомобиля полностью заряжен.

- › Перед выполнением обновления припаркуйте автомобиль в безопасном месте, не мешающем движению транспорта, и убедитесь, что у Вас достаточно времени для завершения процесса обновления.
- › Использовать автомобиль во время обновления запрещается. В процессе обновления могут появляться сообщения о неисправностях и происходить перезагрузки экрана, это нормальное явление. Не отключайте питание и не выполняйте действий, изменяющих состояние автомобиля.

Результаты обновления

По завершении процесса появится уведомление о результатах обновления. После успешного обновления можно будет снова использовать автомобиль.

Уведомление

После обновления системы некоторые функции и способы их использования могут измениться. Перед обновлением внимательно ознакомьтесь с информацией об изменениях. Если Вы не ознакомились с изменениями функций, будьте осторожны при их использовании во избежание возникновения неисправностей автомобиля или получения травм из-за неправильной эксплуатации.

Если обновление не будет выполнено, автомобиль не сможет начать движение. В этом случае Вы можете предпринять следующие действия:

- › Можно попробовать повторно проверить наличие обновлений и выполнить обновление. Если процедура пройдет успешно, автомобиль можно будет снова использовать. Если обновление не удастся выполнить несколько раз, немедленно свяжитесь с сервисным центром.
- › Если на комбинации приборов горит какой-либо индикатор неисправности, это означает, что автомобиль представляет угрозу безопасности. В этом случае строго запрещено использовать автомобиль, немедленно свяжитесь с сервисным центром. Если индикации неисправностей нет, в автомобиле все равно может быть несоответствие версий программного обеспечения блоков управления или контроллеров. Рекомендуется связаться с сервисным центром, чтобы проверить состояние автомобиля перед его использованием.

4

Безопасность

Ремни безопасности.....	260
Подушки безопасности	265
Детские удерживающие системы.....	272
Противоугонная система автомобиля	279
Система выключения подачи топлива при столкновении	281
Регистратор данных о событиях	282

Оснащение автомобиля

Обратите внимание на то, что в настоящем руководстве описывается стандартное оборудование данной серии автомобилей, оборудование, входящее в комплектацию согласно национальным стандартам, а также специальное оборудование, предназначенное для конкретной модели автомобиля. Поэтому некоторые виды и функции оборудования, описанные в настоящем руководстве, могут не входить в комплектацию Вашего автомобиля или использоваться в автомобилях, выпускаемых только для определенных рынков. Информацию о комплектации Вашего автомобиля Вы можете найти в документах, предоставленных при его покупке, или запросить ее у авторизованного дилера.

Меры предосторожности

- › Плечевая лямка ремня безопасности не должна проходить через шею или под мышкой.
- › Поясная лямка ремня безопасности должна максимально плотно прилегать к тазовым костям.
- › Один ремень безопасности можно использовать только для одного человека. Запрещается одновременно пристегивать одним ремнем несколько человек (в том числе детей).

Если два или несколько человек одновременно пристегнуты одним ремнем, в случае столкновения автомобиля ремень не только не сможет распределить силу удара, но и создаст опасность столкновения людей друг с другом.

- › Нельзя перекручивать или ослаблять ремни безопасности.
- › Запрещается закреплять ремень вокруг предметов с острыми краями и углами, в противном случае ремень может порваться при аварии.
- › Запрещается использовать ремень, на который пришелся сильный удар при ДТП, а также поврежденный ремень.
- › Запрещается снимать, разбирать и модифицировать механизмы ремней безопасности.
- › Запрещается использовать ремень безопасности при наличии в замке посторонних предметов.
- › Чтобы ремни безопасности легко вытягивались и втягивались во время использования, мы рекомендуем держать их в чистоте и беречь от контакта с масляными и водными субстанциями, включая грязь, масло, воду, напитки, пищу и т. д.
- › Запрещается чистить ремни при помощи бензола, бензина и прочих органических веществ, а также обесцвечивать или окрашивать их.

- › Детям запрещается играть с ремнями безопасности.

Если во время игры ребенок по неосторожности обмотает ремень вокруг шеи, это может препятствовать дальнейшему вытяжению ремня и привести к серьезной травме вплоть до летального исхода. Если ребенок обмотал вокруг себя ремень, и ремень невозможно извлечь из замка, его можно разрезать ножницами.

- › Автомобильные ремни безопасности спроектированы для взрослых. Для детей следует использовать подходящие детские удерживающие системы.

Если при правильном пристегивании ремень безопасности касается шеи или подбородка ребенка и не фиксирует нижнюю часть тела, следует использовать подходящее детское кресло.

Если ребенок достаточно взрослый для того, чтобы пользоваться ремнем безопасности, необходимо следить за тем, правильно ли он пристегнут.

- › Беременным женщинам следует руководствоваться особыми мерами предосторожности.

Рекомендуем пользоваться ремнем безопасности. Вы также можете проконсультироваться с врачом, чтобы получить более точные рекомендации. Беременные женщины пристегиваются обычным образом, но им дополнительно следует обратить внимание на следующие моменты:

1) Поясная лямка ремня безопасности должна проходить максимально низко, под животом.

2) Плечевая лямка ремня должна проходить через плечо и располагаться не на животе, а на груди.

Если ремень будет пристегнут неправильно, во время экстренного торможения или столкновения он может стянуть живот, повлечь серьезные травмы как матери, так и плода, вплоть до летального исхода.

- › Пассажирам с различными заболеваниями и инвалидностью также рекомендуется пользоваться ремнем безопасности. Вы также можете проконсультироваться с врачом, чтобы получить более точные рекомендации.

Ремни безопасности

- › Если ремни безопасности не используются, они должны быть полностью втянуты. Не допускайте их перекручивания, зажима и контакта с любыми острыми предметами. Корпус замка ремня безопасности не должен быть заблокирован посторонними предметами, в противном случае это может повлиять на правильную фиксацию язычка в замке.

Правильное пристегивание ремнем безопасности

- › Отрегулируйте спинку сиденья, выпрямите корпус, прислонитесь к спинке.
- › Лента ремня должна лежать ровно.
- › Плечевая лямка ремня должна прилегать к середине плеча. Она не должна проходить через шею или спадать с плеча.
- › Поясная лямка ремня по возможности должна прилегать к тазовым костям.

⚠ Предупреждение

- › Все лица, находящиеся в автомобиле, должны быть правильно пристегнуты ремнями безопасности. В противном случае из-за того, что пассажир не зафиксирован на сиденье, при экстренном торможении или столкновении он может получить серьезные травмы вплоть до летального исхода.

- › На протяжении всего времени поездки, даже если она совершается на небольшое расстояние, все находящиеся в автомобиле должны быть пристегнуты ремнями безопасности. В противном случае возрастает риск получения травм или гибели людей в результате аварии.

i Уведомление

- › Для максимальной безопасности водителя и пассажиров, когда автомобиль имеет определенный крен в горизонтальной или вертикальной плоскости либо переворачивается при аварии, ремень безопасности мгновенно и автоматически блокируется, и его вытягивание становится невозможным. Такая система безопасности надежно удерживает Вас на сиденье, максимально снижая риск получения травм при аварии.
- › Если Вы припарковали автомобиль на склоне, он будет иметь определенный крен. Когда Вы сядете в автомобиль и соберетесь пристегнуть ремень безопасности, может возникнуть ситуация, при которой ремень окажется заблокированным. Чтобы избежать подобных неудобств, рекомендуется сначала переставить автомобиль на ровную горизонтальную поверхность, а затем пристегнуться ремнем безопасности.

Ремень безопасности с преднатяжителями

При столкновении преднатяжители мгновенно втягивают ремни безопасности, обеспечивая лучшую фиксацию и защиту.

Ограничитель натяжения ремня безопасности удерживает нагрузку на ремень в пределах установленных значений, снижая давление на грудную клетку.

Условия срабатывания

Ремень безопасности с преднатяжителем срабатывает при получении автомобилем сильного фронтального удара.

При следующих незначительных ударах он может не сработать:

- › Фронтальный удар о бетонную стену на скорости менее 25 км/ч и другие подобные удары.
- › Фронтальный удар об опору ЛЭП, дерево или другой небольшой объект на скорости менее 35 км/ч.

При следующих сильных ударах ремень безопасности с преднатяжителем может выполнить свои функции не полностью:

- › Переворот автомобиля на 90° или 180°.
- › Боковой удар или удар сзади.

Уведомление

В зависимости от комплектации автомобиля не все сиденья могут быть оборудованы ремнями безопасности с преднатяжителями. Ориентируйтесь на фактическую комплектацию Вашего автомобиля.

Предупреждение

- › При использовании ремня безопасности с преднатяжителем пристегивайте его правильно и отрегулируйте сиденье в наилучшее положение для управления автомобилем. В противном случае устройство не выполнит свои функции достаточно эффективно, что может привести к получению серьезных травм или даже смерти.
- › Если Вам необходимо установить, снять или разобрать механизм ремня безопасности с преднатяжителем, обязательно свяжитесь с сервисным центром. Если ремень безопасности с преднатяжителем используется неправильно, он не работает надлежащим образом, что в случае аварии может привести к серьезным травмам вплоть до летального исхода.
- › Преднатяжитель не может быть использован повторно.

Ремни безопасности

Один раз сработав при столкновении, он больше не сможет выполнять свою функцию. Обязательно свяжитесь с сервисным центром для его замены.

- › Срабатывание ремней безопасности с предварительным натяжением сопровождается звуком детонации и появлением белого дыма, но это не способно вызвать пожар и безвредно для пассажиров.
- › Если ремень безопасности с преднатяжителем пришел в негодность, обязательно свяжитесь с сервисным центром. Произвольное срабатывание ремня безопасности с преднатяжителем может привести к получению травм.

Использование трехточечных ремней безопасности

1. Возьмите ремень безопасности за язычок и вытяните его из катушки. Убедитесь, что ляжка ремня не перекручена. Если ремень безопасности не вытягивается полностью, с силой потяните его и отпустите, чтобы он втянулся обратно. После этого вытяните ремень снова.

2. Вставьте металлический язычок в замок до щелчка.



DC505A5A9E5B

3. Потянув вверх плечевую ляжку ремня безопасности, отрегулируйте поясную ляжку, чтобы она плотно прилегла к туловищу. При столкновении силу удара примут на себя кости таза, что снизит вероятность травмы.
4. Отрегулируйте плечевую ляжку таким образом, чтобы она прилегла к груди и проходила через середину плеча. Это позволит распределить силу удара по прочным костям верхней части тела.
5. Чтобы снять ремень безопасности, нажмите на кнопку замка. Разблокировав замок, придерживайте ремень за язычок до полного втягивания. Следите за тем, чтобы он не задел пассажиров или элементы отделки.

Оснащение автомобиля

Обратите внимание на то, что в настоящем руководстве описывается стандартное оборудование данной серии автомобилей, оборудование, входящее в комплектацию согласно национальным стандартам, а также специальное оборудование, предназначенное для конкретной модели автомобиля. Поэтому некоторые виды и функции оборудования, описанные в настоящем руководстве, могут не входить в комплектацию Вашего автомобиля или использоваться в автомобилях, выпускаемых только для определенных рынков. Информацию о комплектации Вашего автомобиля Вы можете найти в документах, предоставленных при его покупке, или запросить ее у авторизованного дилера.

Меры предосторожности

- › Подушка безопасности не может быть использована повторно. Один раз сработав при столкновении, она не сработает при втором столкновении. Обязательно обратитесь в сервисный центр для ее замены.

- › Подушка безопасности — это вспомогательное устройство для обеспечения безопасности пассажиров, которое действует в сочетании с ремнем безопасности. Чтобы подушки безопасности сработали эффективно, водитель и пассажиры должны правильно пристегнуться ремнями безопасности и сохранять правильное положение на сиденьях.
- › При правильном использовании подушки безопасности срабатывают эффективно, однако их неправильное использование не только не позволит им выполнить свои функции, но и может привести к травмам.
- › Срабатывание подушек безопасности сопровождается звуком детонации и появлением дыма, что не является признаком возгорания. При вдыхании этого дыма у водителя и пассажиров, имеющих астму и заболевания дыхательных путей, могут возникнуть проблемы с дыханием. В таком случае им следует немедленно покинуть автомобиль. Если это невозможно, необходимо открыть окно или дверь автомобиля и впустить свежий воздух.

Подушки безопасности

- › Если вещества, оставшиеся после срабатывания подушки безопасности (газ и т. д.), попали в глаза или на кожу, их следует как можно скорее смыть водой. В противном случае у людей с чувствительной кожей может возникнуть аллергическая реакция.
- › Не касайтесь элементов подушки безопасности после ее срабатывания. Поскольку некоторые элементы сильно нагреваются, это может привести к получению ожогов и другим серьезным травмам.

- › Запрещается использовать подушки безопасности не по назначению.

- › Если Вам нужно установить в автомобиле радиотехническую аппаратуру, свяжитесь с сервисным центром. Электромагнитные волны, создаваемые радиоаппаратурой, оказывают существенное влияние на блок управления системы пассивной безопасности.

- › Запрещается ударять или сильно нажимать на подушки безопасности и область вокруг них.

Это может привести к неправильному срабатыванию подушек безопасности при аварии или их произвольному срабатыванию в отсутствие аварии. Такие случаи могут привести к серьезным травмам у пассажиров вплоть до летального исхода.

Подушки безопасности

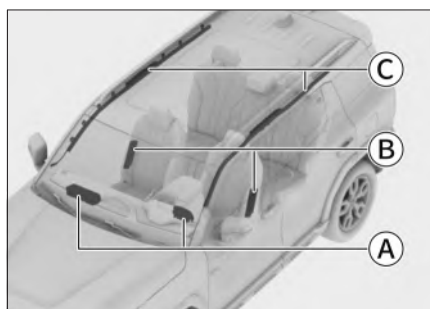

906C461FD7CA

- Ⓐ Фронтальные подушки безопасности:

Подушка безопасности водителя
Подушка безопасности переднего пассажира

- Ⓑ Боковые подушки безопасности

- Ⓒ Шторки безопасности

Фронтальные подушки безопасности

Общие сведения

Фронтальные подушки безопасности находятся в рулевом колесе и в приборной панели перед сиденьем переднего пассажира. На рулевом колесе и приборной панели имеются соответствующие обозначения. При сильном лобовом столкновении ремень безопасности натягивается и одновременно с этим срабатывают подушки безопасности водителя и переднего пассажира, что рассеивает удар и смягчает воздействие на голову и грудь водителя и переднего пассажира.

Принцип действия

При лобовом столкновении средней и большой силы датчик реагирует на резкое снижение скорости автомобиля, и блок управления инициирует немедленное срабатывание подушек безопасности.

Меры предосторожности

- › Подушки безопасности могут сработать при следующих сильных ударах о днище автомобиля:
 - 1) Удар о бордюрный камень.
 - 2) Попадание в выбоину или канаву.
 - 3) Удар о поверхность дороги после преодоления препятствия.
- › При переворачивании автомобиля на 90° и 180° подушки безопасности могут сработать, но не выполнить свои функции.
- › Подушки безопасности могут не сработать при следующих сильных ударах:
 - 1) Фронтальное столкновение с бетонной стеной на скорости до 25 км/ч и другие подобные удары.
 - 2) Фронтальное столкновение с небольшим объектом, таким как телеграфный столб или дерево, на скорости до 35 км/ч.
- › Если объект, с которым произошло столкновение, деформируется или смещается, ударная сила уменьшается. В таком случае подушки безопасности могут не сработать. Если при ударе в заднюю часть грузового автомобиля Ваш автомобиль попадает под его кузов, сила удара, распознаваемая датчиком, окажется относительно слабой, и подушки безопасности могут не сработать.
- › Такие факторы, как угол и направление удара, также могут привести к тому, что подушки безопасности не сработают, даже если столкновение произошло на высокой скорости.
- › Запрещается садиться слишком близко к рулевому колесу или нижней части приборной панели.
 - 1) В нормальных условиях водитель, соблюдая правильное положение за рулем, должен сидеть как можно дальше от рулевого колеса.
 - 2) Передние сиденья должны быть расположены как можно дальше от приборной панели.
 - 3) Все пассажиры автомобиля должны быть правильно пристегнуты ремнями безопасности.
- › Во время движения автомобиля запрещается сидеть на краю сиденья или опираться на приборную панель.

Подушки безопасности

Фронтальная подушка безопасности раскрывается с большой скоростью и ударной силой. Если она срабатывает рядом с пассажиром или водителем, это может привести к серьезным травмам вплоть до летального исхода.

- › Детям запрещается находиться напротив подушек безопасности.

Подушки безопасности при срабатывании могут нанести серьезные травмы или даже привести к гибели ребенка. Все дети должны сидеть на задних сиденьях и быть правильно пристегнуты.

- › Чтобы избежать травм при срабатывании подушек безопасности, соблюдайте следующие указания:

- 1) Запрещается размещать на приборной панели какие-либо предметы (зонтики и т. п.) и прислонять их к ней.
- 2) Крышка перчаточного ящика должна быть плотно закрыта.
- 3) Запрещается вешать какие-либо аксессуары на окна и салонное зеркало заднего вида.
- 4) Запрещается прикреплять какие-либо декоративные предметы на кнопку звукового сигнала на рулевом колесе.

- 5) Запрещается размещать багаж, домашних животных и прочие предметы между водителем или передним пассажиром и соответствующими подушками безопасности.

- › Запрещается мыть салон автомобиля водой и моющими средствами.

Подушка безопасности срабатывает за счет газогенератора. Его намокание может повлиять на работу подушки, что способно привести к получению серьезных травм или даже к смерти.

- › Запрещается наносить пломбирочный воск, клейкую ленту и т. п. на крышку подушки безопасности.

Это может воспрепятствовать срабатыванию подушки безопасности.

- › Не допускайте повреждения крышки подушки безопасности.

В случае повреждения крышки подушка безопасности не сможет нормально сработать. Поэтому ни при каких условиях не допускается самостоятельно открывать крышку подушки безопасности или повреждать ее.

- › Запрещается снимать, переделывать и самостоятельно устанавливать подушки безопасности, приборную панель и рулевое колесо.

Неправильные операции с ними могут привести к неправильной работе подушек или их произвольному срабатыванию, что может привести к серьезным травмам вплоть до летального исхода.

- › Запрещается переоборудование подвески.

Произвольное срабатывание подушек безопасности в результате изменения высоты автомобиля или жесткости подвески может привести к серьезным травмам вплоть до летального исхода.

- › Устанавливая в передней части автомобиля защитную панель или дефлектор, обратитесь за консультацией в сервисный центр.

Изменения, внесенные в переднюю часть автомобиля, влияют на импульс, получаемый датчиком удара системы пассивной безопасности. Это влечет за собой риск случайного срабатывания подушек безопасности, что может привести к серьезным травмам вплоть до летального исхода.

- › При необходимости проведения ремонта передней части автомобиля или места водителя обратитесь за консультацией в сервисный центр.

Неправильно проведенный ремонт может повлиять на импульс, получаемый датчиком удара системы пассивной безопасности. Это влечет за собой риск неправильной работы подушек и может привести к серьезным травмам или даже к смерти.

Шторки безопасности

Общие сведения

Шторки безопасности располагаются по краям потолка салона. На стойках имеются соответствующие обозначения. Шторки безопасности дополняют ремни безопасности. При боковом столкновении они уменьшают риск травмы головы водителя и пассажиров и защищают их от повторных ударов.

Принцип работы

При боковом столкновении датчик реагирует на резкое изменение поперечного ускорения автомобиля и отправляет сигнал на блок управления. Если ситуация отвечает условиям срабатывания, шторки срабатывают мгновенно после удара.

Особые указания

- › Шторки безопасности могут не сработать при следующих ударах:
 - 1) Лобовое столкновение.
 - 2) Боковое столкновение небольшой силы, в результате которого электронный блок управления получает слабый сигнал.

Подушки безопасности

3) Удар в заднюю часть автомобиля.

4) Опрокидывание автомобиля.

› Запрещено опираться на двери, стойки и край потолка, а также вставать на колени на переднем пассажирском сиденье. Иначе при срабатывании шторок безопасности на голову придется сильный удар, что способно привести к серьезным травмам вплоть до летального исхода. Обращайте особое внимание на то, правильно ли сидят дети.

› Запрещается устанавливать какие-либо предметы в области раскрытия шторок безопасности. Иначе при раскрытии шторки они могут разлететься по салону и нанести травмы.

› Запрещается вешать тяжелые или острые предметы на крючки для одежды.

Запрещается вешать на крючки одежду на вешалках. Вешайте одежду непосредственно на крючок. Иначе при раскрытии шторки вешалка может отлететь и нанести травмы.

› Запрещается самостоятельно демонтировать, ремонтировать и переоборудовать компоненты, расположенные в области раскрытия шторок безопасности.

Запрещается самостоятельно переоборудовать потолок, ручки на потолке, кронштейны ручек и боковые потолочные плафоны.

Боковые подушки безопасности

Общие сведения

Боковые подушки безопасности расположены под обивкой на боковых поверхностях спинок передних сидений. На спинках сидений имеются соответствующие обозначения. Боковые подушки безопасности дополняют функционал ремней безопасности. При боковом ударе они уменьшают риск получения травм водителем и пассажиром и защищают их от повторных ударов.

Принцип действия

В случае бокового удара датчик реагирует на резкое изменение поперечного ускорения автомобиля и отправляет сигнал на блок управления. Если ситуация отвечает условиям срабатывания, боковые подушки безопасности срабатывают мгновенно после удара.

При боковом ударе сработает только подушка безопасности, расположенная на стороне, на которую пришелся удар. Если удар пришелся со стороны переднего пассажира, боковая подушка переднего пассажира сработает, даже если его сиденье не занято.

Особые указания

› Боковая подушка безопасности может не сработать в следующих случаях:

Подушки безопасности

- 1) В случае лобового столкновения.
 - 2) В случае получения электронным блоком управления сигнала о незначительном боковом ударе.
 - 3) В случае удара в заднюю часть автомобиля.
 - 4) В случае опрокидывания автомобиля.
- › Запрещается закрывать боковые подушки безопасности какими-либо предметами. Это затруднит их нормальную работу.
 - › Запрещается устанавливать какие-либо предметы в области раскрытия боковых подушек безопасности. Иначе при раскрытии подушки эти предметы могут разлететься по салону и причинить травмы.
 - › Запрещается самостоятельно снимать, ремонтировать и переоборудовать сиденья, оснащенные боковыми подушками безопасности, а также снимать или ремонтировать детали, расположенные в области раскрытия боковых подушек безопасности.

Предупреждающие наклейки



9160135596FC

Эти наклейки расположены на левой и правой средних стойках кузова и информируют о том, что данный автомобиль оснащен боковыми подушками безопасности, а также о необходимости обратить внимание на соответствующие указания.

Детские удерживающие системы

Оснащение автомобиля

Обратите внимание на то, что в настоящем руководстве описывается стандартное оборудование данной серии автомобилей, оборудование, входящее в комплектацию согласно национальным стандартам, а также специальное оборудование, предназначенное для конкретной модели автомобиля. Поэтому некоторые виды и функции оборудования, описанные в настоящем руководстве, могут не входить в комплектацию Вашего автомобиля или использоваться в автомобилях, выпускаемых только для определенных рынков. Информацию о комплектации Вашего автомобиля Вы можете найти в документах, предоставленных при его покупке, или запросить ее у авторизованного дилера.

Указания по безопасной эксплуатации детских кресел

Предупреждающие наклейки



90A96F30A2E6

Такая наклейка расположена на солнцезащитном козырьке переднего пассажира и информирует о том, что автомобиль оснащен фронтальными подушками безопасности, и о необходимости обратить внимание на соответствующие указания.

⚠ Предупреждение

Запрещается устанавливать детскую удерживающую систему, ориентированную против хода движения автомобиля, на переднем сиденье, защищенном фронтальной подушкой безопасности (активной). Несоблюдение этого требования может привести к серьезной травме или смерти ребенка.

- › Если Вы устанавливаете детское кресло без использования специальных креплений, необходимо обеспечить фиксацию с помощью ремня безопасности. Следуйте инструкциям по установке, прилагаемым к детскому креслу.
- › Детское кресло должно быть правильно зафиксировано на сиденье автомобиля.

При неправильной установке кресла экстренное торможение или столкновение может привести к серьезным травмам ребенка вплоть до летального исхода.

Детские удерживающие системы

- › Не размещайте в автомобиле незакрепленные детские удерживающие устройства.

Экстренное торможение или удар об автомобиль могут привести к столкновению устройства с людьми и предметами в салоне, что способно стать причиной получения серьезных травм или даже летального исхода.

- › Запрещается устанавливать детское кресло на сиденье переднего пассажира против хода движения.

В таком случае ребенок будет находиться слишком близко к подушке безопасности. При столкновении срабатывание подушки может привести к серьезным травмам или даже к смерти ребенка.

- › Детское кресло следует выбирать в соответствии с возрастом и ростом ребенка и устанавливать на заднем сиденье.

По статистике, при правильном использовании защитных устройств размещение детей на задних сиденьях гарантирует большую безопасность, чем на передних.

Запрещается держать ребенка на руках во время движения. При аварии ребенок может удариться о ветровое стекло или оказаться зажатым между Вами и деталями салона.

- › Даже если ребенок сидит в детском кресле, не позволяйте ему прислонять голову и иные части тела к стойке двери или боковой части крыши автомобиля.

Срабатывание шторок безопасности может быть очень опасным. Их удар может привести к серьезным травмам вплоть до летального исхода.

- › Поскольку существует много типов детских автомобильных кресел, при установке и снятии детского кресла следуйте инструкции, которой оно снабжено, и соблюдайте соответствующие меры предосторожности.

- › Если детское кресло снабжено страховочным ремнем, его следует зафиксировать, следуя инструкции по установке детского кресла и соответствующим особым указаниям.

В противном случае экстренное торможение или столкновение могут привести к серьезным травмам или даже к смерти ребенка.

- › Если детское кресло оснащено страховочным ремнем, он должен проходить под подголовником.

В противном случае детское кресло не будет зафиксировано, что в случае экстренного торможения или столкновения может привести к серьезным травмам вплоть до летального исхода.

Детские удерживающие системы

- › После фиксации страховочного ремня детского кресла в соответствующей точке не следует опускать подголовник.

Соприкосновение подголовника со страховочным ремнем может ослабить натяжение ремня и при экстренном торможении или столкновении привести к тому, что детское кресло перевернется, что может стать причиной серьезных травм или даже смерти ребенка.

⚠ Предупреждение

При использовании детского кресла на заднем сиденье необходимо придерживаться следующих указаний:

- › Перед установкой детского кресла с системой ISOFIX на боковое сиденье снимите декоративную накладку в месте расположения крепления ISOFIX.
- › Для обеспечения надежного контакта между спинкой сиденья заднего ряда и детским креслом рекомендуется установить спинку сиденья в вертикальное положение.

Точки крепления детских кресел

Нижние точки крепления детского кресла



380A6E32BDE5

Между спинками и подушками сидений заднего ряда расположены 4 нижних крепления для детских кресел. Для использования необходимо сначала снять декоративные крышки точек крепления.

Точки крепления страховочного ремня детского кресла

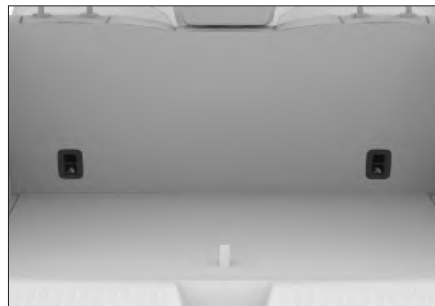

CB6D7EFB84D8

На задней стороне спинок сидений заднего ряда предусмотрены 2 точки крепления страховочных ремней детских кресел.

Детские удерживающие системы

⚠ Предупреждение

Точки крепления детского кресла рассчитаны на то, чтобы выдерживать нагрузку от правильно установленного детского кресла. Они ни при каких обстоятельствах не могут использоваться для установки ремней безопасности для взрослых, в качестве подвесных лямок и для закрепления каких-либо предметов или устройств в автомобиле.

Рекомендуемые типы детских кресел

ISOFIX — это система крепления детских кресел, выполненная в полном соответствии с международными стандартами. В автомобиле могут использоваться только те детские автомобильные кресла, которые соответствуют правилам ЕЭК ООН № 44 (ECE R44).

Группы качества

Группа	Масса тела (кг)
Группа 0	до 10
Группа 0+	до 13
Группа I	от 9 до 18
Группа II	от 15 до 25
Группа III	от 22 до 36

Группа

Масса тела (кг)

Детское кресло, обращенное против хода движения, группа 0/0+/I

Детское кресло, обращенное по ходу движения, группа I

Детское кресло с накладкой на сиденье, группа II/III

i Уведомление

Для оптимальной защиты следует использовать детские кресла рекомендуемого типа, имеющие направляющие для плечевого и поясного ремней.

Указанные весовые группы детских кресел подходят не для всех детей; кроме того, не каждое детское кресло подходит для Вашей модели автомобиля. Обязательно убедитесь, что ребенок правильно сидит в детском кресле, а детское кресло надежно закреплено.

Способы установки детского кресла

При установке детского удерживающего устройства необходимо использовать автокресло или автолюльку, которые соответствуют возрасту, весу и росту ребенка.

Детские удерживающие системы

Пригодность детских кресел различных групп

Группа	Место установки		
	Сиденье переднего пассажира	Сиденья заднего ряда	
		Боковое сиденье заднего ряда	Центральное сиденье заднего ряда
0	X	U	X
0+	X	U	X
I	X	U	X
II	X	U	X
III	X	U	X

Расшифровка обозначений:

U — подходит для универсальных детских удерживающих систем, одобренных для данной весовой группы.

X — не подходит для детских удерживающих систем, одобренных для данной весовой группы.

Допустимые места установки детских кресел с креплениями ISOFIX

Группа	Типоразмер	Крепление	Местоположение креплений ISOFIX
			Боковое сиденье заднего ряда
Авто-люлька	F	ISO/L1	X
	G	ISO/L2	X
0	E	ISO/R1	IL
0+	E	ISO/R1	IL
	D	ISO/R2	IL
	C	ISO/R3	IL
I	D	ISO/R2	IL
	C	ISO/R3	IL
	B	ISO/F2	IUF
	B1	ISO/F2X	IUF
	A	ISO/F3	IUF

Расшифровка обозначений:

IUF — подходит для универсальных детских удерживающих систем ISOFIX, одобренных для данной группы и ориентированных по ходу движения автомобиля.

4

Безопасность

Детские удерживающие системы

II — подходит для специальных детских удерживающих систем ISOFIX, включенных в соответствующий перечень. Данные удерживающие системы могут предназначаться для специальных автомобилей, иметь определенные ограничения или относиться к категории полууниверсальных.

X — расположение креплений ISOFIX не подходит для детских удерживающих систем ISOFIX данной весовой группы и (или) данного типоразмера.

Крепление детского кресла с помощью ремня безопасности

1. Переместите переднее сиденье вперед до упора, чтобы сидящий сзади ребенок не касался его.
2. Отрегулируйте или снимите подголовник сиденья, на которое устанавливается детское кресло, чтобы детское кресло вплотную прилегало к спинке сиденья.
3. Вытяните плечевую лямку ремня безопасности, протяните ее через детское кресло и вставьте металлический язычок ремня безопасности в замок до щелчка.
4. Прижмите детское кресло к сиденью собственным весом и дайте механизму натяжения втянуть плечевую лямку таким образом, чтобы ремень был натянут и обеспечивал надежную фиксацию.

5. Слегка покачайте детское кресло и убедитесь в том, что оно надежно зафиксировано.

Внимание

Запрещается снимать подголовник, если Вы используете специальную подушку для увеличения высоты сиденья. В этом случае верхняя часть подголовника должна быть отрегулирована на одном уровне с головой ребенка или как можно ближе к ней.

Установка детского кресла при помощи специальных креплений

1. Переместите переднее сиденье вперед до упора, чтобы сидящий сзади ребенок не касался его.
2. Отрегулируйте или снимите подголовник сиденья, на которое устанавливается детское кресло, чтобы детское кресло вплотную прилегало к спинке сиденья.
3. Вставьте крепления детского кресла в нижние точки фиксации и убедитесь, что оба механизма крепления ISOFIX надежно зафиксированы.
4. При креплении страховочных ремней действуйте в соответствии с инструкцией к детскому креслу.
5. Слегка покачайте детское кресло и убедитесь в том, что оно надежно зафиксировано.

Детские удерживающие системы

Внимание

Запрещается снимать подголовник, если Вы используете специальную подушку для увеличения высоты сиденья. В этом случае верхняя часть подголовника должна быть отрегулирована на одном уровне с головой ребенка или как можно ближе к ней.

Предупреждение

- › Если детское кресло снабжено страховочным ремнем, его следует зафиксировать, следуя инструкции по установке детского кресла и соответствующим особым указаниям.

В противном случае экстренное торможение или столкновение могут привести к серьезным травмам или даже к смерти ребенка.

- › После фиксации страховочного ремня детского кресла в соответствующей точке не следует опускать подголовник.

Соприкосновение подголовника со страховочным ремнем может ослабить натяжение ремня и при экстренном торможении или столкновении привести к тому, что детское кресло перевернется, что может стать причиной серьезных травм или даже смерти ребенка.

Противоугонная система автомобиля

Оснащение автомобиля

Обратите внимание на то, что в настоящем руководстве описывается стандартное оборудование данной серии автомобилей, оборудование, входящее в комплектацию согласно национальным стандартам, а также специальное оборудование, предназначенное для конкретной модели автомобиля. Поэтому некоторые виды и функции оборудования, описанные в настоящем руководстве, могут не входить в комплектацию Вашего автомобиля или использоваться в автомобилях, выпускаемых только для определенных рынков. Информацию о комплектации Вашего автомобиля Вы можете найти в документах, предоставленных при его покупке, или запросить ее у авторизованного дилера.

Описание системы

Противоугонная система автомобиля предотвращает угон автомобиля и кражу из него ценных вещей. При попытке несанкционированного проникновения в автомобиль противоугонная система включает звуковую и световую сигнализацию.

Предупреждение

Запрещается переоборудовать противоугонную систему автомобиля.

Использование

Включение системы

1. После успешной блокировки дверей с помощью кнопки на смарт-ключе, интеллектуальной системы бесключевого доступа или механического ключа автомобиль переходит в режим предварительной охраны.

В режиме предварительной охраны по-прежнему можно выполнять любые манипуляции с автомобилем, при этом противоугонная сигнализация не сработает.

2. Приблизительно через 15 секунд система автоматически перейдет в режим охраны с включением противоугонной функции.

Внимание

Убедитесь, что все двери, включая дверь багажного отделения, закрыты, иначе противоугонная система автомобиля не сможет включиться.

Уведомление

В обоих режимах работы противоугонной системы кнопки центрального замка не работают.

Условия срабатывания сигнализации

В режиме охраны перечисленные ниже действия могут привести к срабатыванию сигнализации:

Противоугонная система автомобиля

- › Открывание двери механическим ключом.
- › Принудительное открывание двери автомобиля или двери багажного отделения.
- › Переключение режима питания с OFF на ON.

i Уведомление

При неправильном подключении к диагностическому разъему может быть подан предупреждающий сигнал.

4

Безопасность

Способы отключения сигнализации

При срабатывании противоугонной сигнализации ее можно отключить перечисленными ниже способами:

- › Включите питание автомобиля.
- › Запустите двигатель.
- › Когда питание находится в режиме OFF, разблокируйте двери автомобиля или дверь багажного отделения с помощью кнопки на смарт-ключе или системы интеллектуального бесключевого доступа.

Выключение системы

Противоугонная система автомобиля отключается, когда двери или дверь багажного отделения успешно разблокированы с помощью кнопки на смарт-ключе или интеллектуальной системы бесключевого доступа.

Система выключения подачи топлива при столкновении

Оснащение автомобиля

Обратите внимание на то, что в настоящем руководстве описывается стандартное оборудование данной серии автомобилей, оборудование, входящее в комплектацию согласно национальным стандартам, а также специальное оборудование, предназначенное для конкретной модели автомобиля. Поэтому некоторые виды и функции оборудования, описанные в настоящем руководстве, могут не входить в комплектацию Вашего автомобиля или использоваться в автомобилях, выпускаемых только для определенных рынков. Информацию о комплектации Вашего автомобиля Вы можете найти в документах, предоставленных при его покупке, или запросить ее у авторизованного дилера.

Система отсечки топлива при столкновении

При срабатывании подушек безопасности в момент столкновения система останавливает подачу топлива, что позволяет минимизировать опасность, связанную с его утечкой.

Если после срабатывания системы Вам необходимо заново завести двигатель, выполните следующие действия:

1. Переключите питание в режим OFF.
2. Снова запустите двигатель.

Предупреждение

Перед запуском двигателя необходимо осмотреть поверхность под автомобилем. Обнаружение под днищем утечки топлива свидетельствует о повреждении топливной системы автомобиля. В этом случае не следует запускать двигатель.

Регистратор данных о событиях

Оснащение автомобиля

Обратите внимание на то, что в настоящем руководстве описывается стандартное оборудование данной серии автомобилей, оборудование, входящее в комплектацию согласно национальным стандартам, а также специальное оборудование, предназначенное для конкретной модели автомобиля. Поэтому некоторые виды и функции оборудования, описанные в настоящем руководстве, могут не входить в комплектацию Вашего автомобиля или использоваться в автомобилях, выпускаемых только для определенных рынков. Информацию о комплектации Вашего автомобиля Вы можете найти в документах, предоставленных при его покупке, или запросить ее у авторизованного дилера.

Регистратор данных о событиях

Описание системы

В данном автомобиле установлен регистратор данных о событиях (EDR).

В основном EDR используется для регистрации данных систем контроля динамики и систем активной безопасности автомобиля и предоставляет информацию о работе систем автомобиля в момент, когда произошло то или иное событие. Однако EDR может не зарегистрировать данные некоторых событий, например при определенной степени серьезности столкновения или при столкновениях определенного типа.

Уведомление

EDR регистрирует данные только в случае серьезной аварии. В обычных условиях EDR не записывает информацию.

Считывание данных

Помимо производителя автомобиля, другие стороны (например, правоохранительные органы) могут с помощью подключенного к устройству CANoe ноутбука и диагностического интерфейса автомобиля подключиться к EDR и считать зарегистрированные им данные.

Устройство для считывания данных можно приобрести у поставщика программного обеспечения для CANoe.

Данные, регистрируемые EDR, и их назначение:

Регистратор данных о событиях

Элемент данных	Назначение
Продольное ускорение	Регистрация продольного ускорения (delta-V) автомобиля в момент столкновения
Максимальное продольное ускорение	Регистрация максимального продольного ускорения (delta-V) в момент столкновения
Время достижения максимального продольного ускорения	Регистрация времени достижения максимального продольного ускорения (delta-V) в момент столкновения
Скорость автомобиля	Регистрация скорости движения автомобиля в момент столкновения
Состояние педали тормоза	Регистрация положения педали тормоза в момент столкновения
Состояние ремня безопасности водителя	Регистрация состояния ремня безопасности водителя в момент столкновения
Состояние педали акселератора	Регистрация положения педали акселератора в момент столкновения
Обороты двигателя (об/мин)	Регистрация количества оборотов коленчатого вала двигателя в минуту в момент столкновения
Цикл включения питания	Регистрация цикла включения питания в момент столкновения
Цикл считывания данных	Регистрация цикла считывания данных в момент столкновения
Состояние завершения записи данных	Регистрация состояния записи данных о событии в момент столкновения
Временной промежуток между записыванием данных	Регистрация временного промежутка между записыванием данных в момент столкновения
Идентификационный номер транспортного средства	Регистрация идентификационного номера автомобиля в случае столкновения

Регистратор данных о событиях

4

Безопасность

Элемент данных	Назначение
Идентификационный номер аппаратного обеспечения блока управления, записывающего данные в EDR	Регистрация идентификационного номера аппаратного обеспечения блока управления, записывающего данные в EDR в момент столкновения
Серийный номер блока управления, записывающего данные в EDR	Регистрация серийного номера блока управления, записывающего данные в EDR в момент столкновения
Номер программного обеспечения блока управления, записывающего данные в EDR	Регистрация номера программного обеспечения блока управления, записывающего данные в EDR в момент столкновения
Продольное ускорение автомобиля	Регистрация продольного ускорения автомобиля в момент столкновения
Поперечное ускорение автомобиля	Регистрация поперечного ускорения автомобиля в момент столкновения
Поперечное ускорение	Регистрация поперечного ускорения (delta-V) автомобиля в момент столкновения
Максимальное поперечное ускорение	Регистрация максимального поперечного ускорения (delta-V) в момент столкновения
Квадрат максимального суммарного ускорения	Регистрация квадрата максимального суммарного ускорения (delta-V)
Время достижения максимального поперечного ускорения	Регистрация времени достижения максимального поперечного ускорения (delta-V)
Время достижения квадрата максимального суммарного ускорения	Регистрация времени достижения квадрата максимального суммарного ускорения (delta-V)
Скорость рыскания	Регистрация скорости рыскания автомобиля
Угол поворота колес	Регистрация угла поворота колес автомобиля перед столкновением
Tend	Регистрация конечной точки столкновения
Год	Регистрация информации о дате и времени

Регистратор данных о событиях

Элемент данных	Назначение
Месяц	Регистрация информации о дате и времени
День	Регистрация информации о дате и времени
Час	Регистрация информации о дате и времени
Минута	Регистрация информации о дате и времени
Секунда	Регистрация информации о дате и времени
Передача	Регистрация положения селектора переключения передач перед столкновением
Положение дроссельной заслонки (угол в процентах от полностью открытого положения)	Регистрация положения дроссельной заслонки двигателя перед столкновением
Состояние системы парковки	Регистрация состояния системы парковки перед столкновением
Состояние переключателя указателей поворота	Регистрация состояния переключателя указателей поворота перед столкновением
Время срабатывания преднатяжителя ремня безопасности водителя	Регистрация времени срабатывания преднатяжителя ремня безопасности водителя в момент столкновения
Время срабатывания подушки безопасности водителя (первый этап)	Регистрация времени срабатывания подушки безопасности водителя в момент столкновения (первый этап)
Время срабатывания боковой подушки безопасности водителя	Регистрация времени срабатывания боковой подушки безопасности водителя в момент столкновения
Время срабатывания шторки безопасности водителя	Регистрация времени срабатывания шторки безопасности водителя в момент столкновения
Состояние ремня безопасности переднего пассажира	Регистрация состояния ремня безопасности переднего пассажира в момент столкновения

Регистратор данных о событиях

Элемент данных	Назначение
Время срабатывания преднатяжителя ремня безопасности переднего пассажира	Регистрация времени срабатывания преднатяжителя ремня безопасности переднего пассажира в момент столкновения
Состояние задержки подушки безопасности переднего пассажира	Регистрация состояния задержки подушки безопасности переднего пассажира в момент столкновения
Время срабатывания подушки безопасности переднего пассажира (первый этап)	Регистрация времени срабатывания подушки безопасности переднего пассажира в момент столкновения (первый этап)
Время срабатывания боковой подушки безопасности переднего пассажира	Регистрация времени срабатывания боковой подушки безопасности переднего пассажира в момент столкновения
Время срабатывания шторки безопасности переднего пассажира	Регистрация времени срабатывания шторки безопасности переднего пассажира в момент столкновения
Состояние сигнализации системы пассивной безопасности	Регистрация состояния сигнализации системы пассивной безопасности в момент столкновения
Состояние сигнализации системы контроля давления в шинах	Регистрация состояния сигнализации системы контроля давления в шинах перед столкновением
Состояние сигнализации тормозной системы	Регистрация состояния сигнализации тормозной системы перед столкновением
Состояние системы круиз-контроля	Регистрация состояния системы круиз-контроля перед столкновением
Состояние системы адаптивного круиз-контроля	Регистрация состояния системы адаптивного круиз-контроля перед столкновением
Состояние антиблокировочной системы	Регистрация состояние антиблокировочной тормозной системы перед столкновением

4

Безопасность

Регистратор данных о событиях

Элемент данных	Назначение
Состояние системы автоматического экстренного торможения	Регистрация состояния системы автоматического экстренного торможения перед столкновением
Состояние электронной системы стабилизации	Регистрация состояния электронной системы стабилизации автомобиля перед столкновением
Состояние противобуксовочной системы	Регистрация состояния противобуксовочной системы перед столкновением
Синхронизация времени перед событием	Регистрация синхронизации времени перед столкновением

Раскрытие данных

Зарегистрированные EDR данные не раскрываются третьим сторонам, за исключением перечисленных ниже обстоятельств:

- › Согласие владельца автомобиля или его арендатора.
- › Официальный запрос полиции, судебных или правительственных органов на использование данных в ходе судебного процесса.

Однако при необходимости записанные EDR данные могут быть использованы для следующих целей:

- › Исследование характеристик безопасности автомобиля и проведение разборок.
- › Данные регистратора передаются третьей стороне для исследований и разработки без раскрытия информации о владельце автомобиля и его транспортном средстве.

5

Аварийные ситуации

Комплект бортового инструмента.....	290
Запасное колесо	291
Замена колеса	293
Действия в случае аварии	298
Запуск от аккумулятора дру- гого автомобиля	300
Перегрев двигателя	302
Буксировка	304
Сервисные и аварийно-спа- сательные системы	310

Комплект бортового инструмента

Оснащение автомобиля

Обратите внимание на то, что в настоящем руководстве описывается стандартное оборудование данной серии автомобилей, оборудование, входящее в комплектацию согласно национальным стандартам, а также специальное оборудование, предназначенное для конкретной модели автомобиля. Поэтому некоторые виды и функции оборудования, описанные в настоящем руководстве, могут не входить в комплектацию Вашего автомобиля или использоваться в автомобилях, выпускаемых только для определенных рынков. Информацию о комплектации Вашего автомобиля Вы можете найти в документах, предоставленных при его покупке, или запросить ее у авторизованного дилера.

Комплект бортового инструмента

Предметы	Количество
Пакет сопроводительных документов	1 шт.
Домкрат	1 шт.
Рычаг домкрата	Группа 1
Ключ для колесных болтов	1 шт.
Буксировочный крюк	1 шт.
Инструмент для снятия декоративных колпачков колесных болтов	1 шт.
Запасное колесо	1 шт.

Уведомление

В зависимости от комплектации некоторые элементы могут быть не представлены на конкретном автомобиле.

Место размещения

Пакет с сопроводительными документами находится в перчаточном ящике приборной панели со стороны переднего пассажира.

Домкрат, буксировочный крюк и другие инструменты находятся под панелью багажного отделения. Откройте панель, чтобы достать их.

Внимание

- › Водитель должен знать места размещения и правила использования бортового инструмента для оперативного реагирования в чрезвычайных ситуациях.
- › После использования инструментов обязательно положите их обратно в установленное место и надежно зафиксируйте. Неправильное размещение инструментов может привести к несчастному случаю.
- › Домкрат, поставляемый в комплекте с автомобилем, может использоваться только для данного автомобиля. Запрещается использовать для подъема Вашего автомобиля домкрат из комплектации других автомобилей, и наоборот.

Оснащение автомобиля

Обратите внимание на то, что в настоящем руководстве описывается стандартное оборудование данной серии автомобилей, оборудование, входящее в комплектацию согласно национальным стандартам, а также специальное оборудование, предназначенное для конкретной модели автомобиля. Поэтому некоторые виды и функции оборудования, описанные в настоящем руководстве, могут не входить в комплектацию Вашего автомобиля или использоваться в автомобилях, выпускаемых только для определенных рынков. Информацию о комплектации Вашего автомобиля Вы можете найти в документах, предоставленных при его покупке, или запросить ее у авторизованного дилера.

Информация о запасном колесе

Если автомобиль оснащен неполноразмерным запасным колесом, обратите внимание на следующее:

Так как характеристики неполноразмерного запасного колеса отличаются от стандартного, использовать его можно только в качестве временной замены. Максимальная скорость автомобиля при его использовании не должна превышать 80 км/ч.

⚠ Предупреждение

- › Неполноразмерное запасное колесо предназначено только для временной замены стандартного. Необходимо как можно скорее отремонтировать стандартное колесо и заменить им неполноразмерное запасное колесо. В противном случае могут возникнуть риски, связанные с безопасностью.
- › На автомобиль разрешается устанавливать только одно неполноразмерное запасное колесо. Не допускается использование любых других запасных колес, кроме предназначенных для данного автомобиля.

⚠ Внимание

Периодически проверяйте состояние запасного колеса (давление воздуха в шине, отсутствие трещин и грыж), чтобы быть уверенными в его готовности к использованию.

Расположение

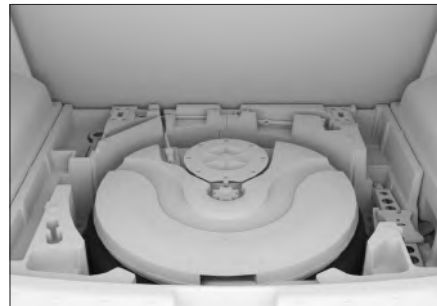

AE49B947E56B

Запасное колесо

Запасное колесо расположено под напольной панелью багажного отделения. Чтобы достать его, поднимите напольную панель.

i Уведомление

В зависимости от комплектации модели изображение может отличаться — ориентируйтесь на фактическую комплектацию Вашего автомобиля.

Снятие и установка

1. Откройте напольную панель багажного отделения и снимите ее.
2. Поверните ручку против часовой стрелки и снимите ее, затем извлеките запасное колесо.

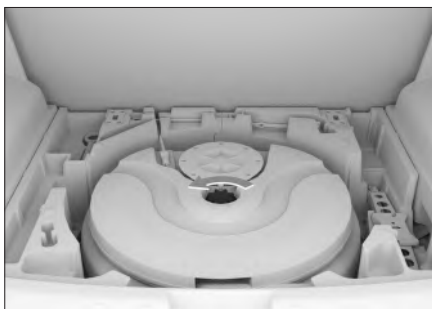

7E0FEA7925C1

i Уведомление

Для моделей, оснащенных сабвуфером, сначала отсоедините разъем и снимите сабвуфер. Снимите крепление запасного колеса и выньте запасное колесо.

5

Аварийные ситуации

Оснащение автомобиля

Обратите внимание на то, что в настоящем руководстве описывается стандартное оборудование данной серии автомобилей, оборудование, входящее в комплектацию согласно национальным стандартам, а также специальное оборудование, предназначенное для конкретной модели автомобиля. Поэтому некоторые виды и функции оборудования, описанные в настоящем руководстве, могут не входить в комплектацию Вашего автомобиля или использоваться в автомобилях, выпускаемых только для определенных рынков. Информацию о комплектации Вашего автомобиля Вы можете найти в документах, предоставленных при его покупке, или запросить ее у авторизованного дилера.

Признаки повреждения шин

В перечисленных ниже ситуациях следует проверить целостность шин:

- › Вибрация рулевого колеса.
- › Нехарактерная вибрация автомобиля.
- › Нехарактерный крен автомобиля.

Внимание

- › При повреждении шины во время движения крепко удерживайте рулевое колесо и осторожно нажмите на педаль тормоза, чтобы снизить скорость. Запрещено применять экстренное торможение и резко поворачивать рулевое колесо. Это может привести к потере контроля над автомобилем.
- › После разрыва шины следует немедленно установить запасное колесо. Проколотая шина делает автомобиль неустойчивым, что может стать причиной аварии. Кроме того, неисправная шина создает риск повреждения колесных дисков, колес, подвески, кузова автомобиля и т. д.

Подготовка к замене колеса

1. Все пассажиры должны выйти из автомобиля.
2. Припаркуйте автомобиль на площадке с твердым, ровным покрытием, где Вы не будете мешать движению транспорта и сможете безопасно работать.
3. Включите стояночный тормоз.
4. Заглушите двигатель автомобиля. переведите рычаг селектора переключения передач в положение P и выключите двигатель.

Замена колеса

⚠ Предупреждение

Запрещается использовать домкрат для поддержки автомобиля, когда рычаг селектора переключения передач находится в положении N. В такой ситуации неустойчивость домкрата может стать причиной несчастного случая.

5. Включите аварийную световую сигнализацию, установите знак аварийной остановки.
6. Подготовьте запасное колесо, домкрат, рычаг домкрата, баллонный ключ и противооткатные упоры.

⚠ Внимание

- › Перед использованием домкрата необходимо установить упоры под колеса.
- › Упоры для колес можно приобрести в сервисном центре. По данному вопросу обращайтесь в сервисный центр.
- › При отсутствии упоров можно использовать крупные камни и другие альтернативы, которые позволят зафиксировать колесо.

Снятие поврежденного колеса

1. Зафиксируйте колеса.
Обязательно используйте подходящие упоры и поместите их с обеих сторон колеса по диагонали от заменяемого колеса.

2. Снимите декоративные колпачки колесных болтов.



6D3E74188A36

В автомобилях, оснащенных болтами с декоративными колпачками, сначала при помощи специального инструмента необходимо последовательно снять декоративные колпачки с колесных болтов.

3. Ослабьте болты.

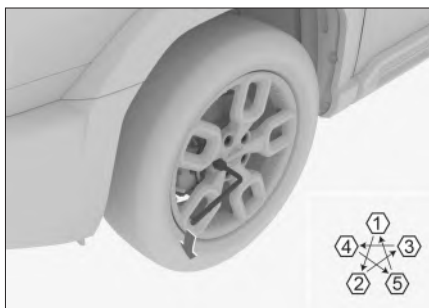

E55E45CFBAF0

Ослабьте болты в порядке, обозначенном на рисунке, провернув их против часовой стрелки с помощью баллонного ключа (примерно на 1 оборот).

4. Поместите домкрат под точку опоры, отрегулируйте положение и высоту домкрата, чтобы обеспечить надежную фиксацию домкрата на месте подъема.



4F0287A11B5B

⚠ Внимание

При использовании домкрата обязательно соблюдайте перечисленные ниже меры предосторожности. В противном случае возможно смещение домкрата, что может привести к повреждению автомобиля или получению серьезных травм.

- › Обязательно заглушите двигатель.
- › Не используйте домкрат, если в салоне автомобиля находятся пассажиры.
- › Устанавливайте домкрат на ровной и твердой поверхности.
- › Не подкладывайте предметы под или на домкрат.
- › Высота подъема домкрата не должна быть слишком большой. Она должна быть достаточной для замены колеса.

- › Не ложитесь под автомобиль, поднятый домкратом.
- › Опуская автомобиль, следите за тем, чтобы никого не травмировать.

5. Поднимите автомобиль.

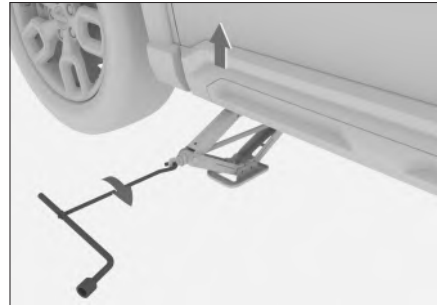

273EE4CE33FD

Вставьте баллонный ключ в рычаг домкрата, как показано на рисунке выше, и поворачивайте рычаг по часовой стрелке, пока колесо не приподнимется.

⚠ Внимание

- › Во время работы держите рычаг домкрата соосно с винтом домкрата, чтобы автомобиль можно было легко поднять.
- › Сначала нужно немного приподнять автомобиль и убедиться, что подъем осуществляется правильно и безопасно. Затем можно продолжать вращение рычага домкрата.

Замена колеса

6. Выкрутите все крепежные болты, снимите колесо.

⚠ Внимание

- › Укладывая колесо на землю, располагайте его спицами вверх во избежание повреждений диска.
- › Перед установкой запасного колеса лучше всего поместить снятое колесо под днище автомобиля для страховки на случай смещения домкрата и во избежание несчастных случаев.

Установка запасного колеса

1. Удалите грязь с установочной поверхности колеса.
Перед установкой запасного колеса необходимо очистить поверхность ступицы колеса, в противном случае болты колеса могут ослабнуть во время движения, в результате чего может произойти отделение колеса от автомобиля.
2. Установите запасное колесо и затяните болты с одинаковым усилием, чтобы ступица полностью прилегала к установочной поверхности колеса.
3. Поверните рычаг домкрата против часовой стрелки и опустите автомобиль.

4. Затяните каждый болт на 2–3 оборота в порядке, указанном на рисунке.

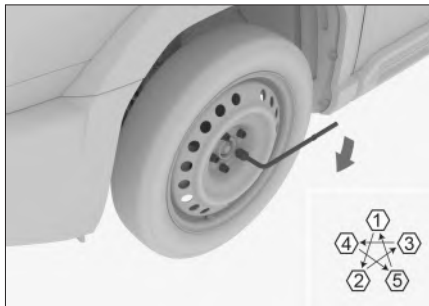

21C224996BB9

Момент затяжки: 145 ± 10 Н·м

i Уведомление

Установив запасное колесо, как можно быстрее затяните болты динамометрическим ключом, обеспечив нужный момент затяжки. В противном случае может произойти ослабление затяжки и выпадение колесных болтов, что способно привести к серьезной аварии.

5. Если колесные болты оснащены декоративными колпачками, установите их.

- Поместите инструменты, домкрат и неисправное колесо на свои места в багажном отделении.

i Уведомление

При размещении поврежденного колеса в багажном отделении кладите его спицами вверх во избежание ударов о кронштейн запасного колеса, что может привести к травмам.

! Предупреждение

При сжигании шин образуется токсичный газ. Передайте изношенные или неисправные шины в сервисный центр для дальнейшей переработки.

! Внимание

- › Не используйте поврежденные или деформированные болты и колесные диски.
- › Ключ для колесных болтов должен плотно прилегать к болту, иначе во время работы он может слететь, что может привести к получению травм.
- › Не давите на ключ ногой и не затягивайте болты слишком сильно, используя вспомогательные приспособления. Это может привести к повреждению болтов.

- › При установке не наносите на болты смазку и масло. Слишком большое усилие при затяжке может привести к повреждению болтов и колесного диска. Если болты ослаблены, колесо может отделиться во время движения, что приведет к аварии.

Действия в случае аварии

Оснащение автомобиля

Обратите внимание на то, что в настоящем руководстве описывается стандартное оборудование данной серии автомобилей, оборудование, входящее в комплектацию согласно национальным стандартам, а также специальное оборудование, предназначенное для конкретной модели автомобиля. Поэтому некоторые виды и функции оборудования, описанные в настоящем руководстве, могут не входить в комплектацию Вашего автомобиля или использоваться в автомобилях, выпускаемых только для определенных рынков. Информацию о комплектации Вашего автомобиля Вы можете найти в документах, предоставленных при его покупке, или запросить ее у авторизованного дилера.

Действия при дорожно-транспортном происшествии

Если Вы вынуждены остановиться на дороге по причине аварии или неисправности автомобиля, примите следующие меры для предупреждения других водителей:

- › Включите аварийную световую сигнализацию.
- › Выставьте знак аварийной остановки за автомобилем в соответствии с правилами дорожного движения.

Действия при застревании автомобиля

При движении по снегу, грязи, песку автомобиль может застрять или увязнуть, поэтому необходимо соблюдать осторожность.

При застревании автомобиля можно попробовать предпринять следующие меры:

1. Выключите двигатель и включите стояночный тормоз.
2. Удалите грязь, снег или песок, скопившиеся вокруг колес.
3. Поместите деревянные бруски, камни или иные материалы под колеса для улучшения сцепления шин.
4. Запустите двигатель.
5. Выключите стояночный тормоз и осторожно увеличивайте обороты, чтобы вывести автомобиль из ямы.

Если автомобиль застрял или сел на днище, и при этом его невозможно высвободить вышеуказанным способом, обратитесь в службу эвакуации или сервисный центр. Запрещается выполнение работ по высвобождению автомобиля неподготовленными лицами.

Предупреждение

При высвобождении застрявшего автомобиля необходимо учитывать следующее:

Действия в случае аварии

- › Убедитесь, что вокруг достаточно свободного пространства, чтобы не произошло столкновения с другими транспортными средствами, предметами и людьми.
- › Перед самым выездом автомобиль может внезапно ускориться или откатиться назад. В таких ситуациях соблюдайте особую осторожность.
- › Выезжая из грязи или снега, обращайте внимание на наличие рядом крупных предметов, таких как камни. Уберите их заранее во избежание повреждения кузова и датчиков при выезде из ямы.
- › Запрещается буксировка под горизонтальным или вертикальным углом. Оптимальный угол использования буксировочного крюка находится в диапазоне до 5° вверх и вниз и до 25° влево и вправо.
- › Запрещается буксировка рывками. Начальная скорость буксировки не должна превышать 5 км/ч. Начинайте движение медленно, пока буксировочный трос не натянется.
- › При использовании буксировочного крюка тяговое усилие не должно превышать вес автомобиля.

Предупреждение

При высвобождении автомобиля и проведении аварийно-спасательных работ руководствуйтесь приведенными ниже мерами предосторожности. В противном случае возможно повреждение автомобиля и даже возникновение угрозы безопасности людей.

- › При использовании буксировочного крюка необходимо закрепить кабельный демпфер посередине буксировочного троса во избежание разрыва троса и отскока крюка, повреждения автомобиля и возникновения угрозы личной безопасности.

Запуск от аккумулятора другого автомобиля

Оснащение автомобиля

Обратите внимание на то, что в настоящем руководстве описывается стандартное оборудование данной серии автомобилей, оборудование, входящее в комплектацию согласно национальным стандартам, а также специальное оборудование, предназначенное для конкретной модели автомобиля. Поэтому некоторые виды и функции оборудования, описанные в настоящем руководстве, могут не входить в комплектацию Вашего автомобиля или использоваться в автомобилях, выпускаемых только для определенных рынков. Информацию о комплектации Вашего автомобиля Вы можете найти в документах, предоставленных при его покупке, или запросить ее у авторизованного дилера.

Признаки низкого заряда аккумуляторной батареи

- › Реле стартера срабатывает, но стартер не вращается. Стартер вращается, но его мощности недостаточно для запуска двигателя.
- › Передние фары горят менее ярко, чем обычно.
- › Звуковой сигнал не работает или звучит тихо.

Способы запуска двигателя от аккумулятора другого автомобиля

Если двигатель не запускается из-за низкого заряда аккумулятора, его можно запустить с помощью аккумулятора другого автомобиля, подключив аккумулятор через пусковые провода.

Подключаемый пусковой провод должен иметь минимальное сечение 25 мм².

⚠ Внимание

- › Не все автомобильные аккумуляторы подходят для этого. Для запуска от стороннего аккумулятора можно использовать только аккумуляторы с номинальным напряжением 12 В.
- › Запрещается заводить автомобиль, буксируя или толкая его.

1. Подключите пусковые провода, соблюдая следующий порядок:

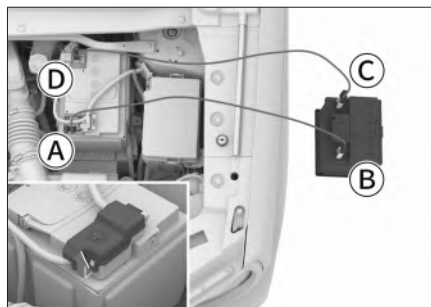

DC90A88C1066

- Ⓐ Положительная клемма разряженного аккумулятора ⊕

Запуск от аккумулятора другого автомобиля

При подключении необходимо открыть защитную крышку положительной клеммы аккумулятора.

- ⓑ Положительная клемма аккумулятора автомобиля-донора ⊕
- ⓒ Отрицательная клемма аккумулятора автомобиля-донора ⊖
- ⓓ Отрицательная клемма разряженного аккумулятора ⊖

2. Зарядите аккумулятор.

Запустите двигатель автомобиля-донора, немного увеличьте обороты и дайте ему поработать около 5 минут на этих оборотах для подзарядки разряженного аккумулятора.

3. Заведите автомобиль с разряженным аккумулятором.

Если он по-прежнему не заводится, убедитесь, что пусковые провода подключены правильно, и снова зарядите аккумулятор.

4. Отсоедините пусковые провода.

Когда двигатель запустится, отсоедините пусковые провода в порядке, обратном порядку подключения.

Предупреждение

- › При зарядке аккумулятора или запуске двигателя от стороннего аккумулятора из аккумулятора может выделяться газ. При этом существует опасность взрыва. Необходимо держать аккумулятор вдали от источников искр, открытого огня или легко воспламеняющихся материалов.
- › Аккумуляторная жидкость отличается едкостью и может нанести серьезный вред глазам и коже. При случайном соприкосновении с аккумуляторной жидкостью необходимо немедленно промыть поврежденный участок большим количеством воды и обратиться к врачу.
- › При подсоединении и отсоединении пусковых проводов следите за тем, чтобы они не попадали в вентиль, не спутывались с ремнями и т. п.
- › Убедитесь, что пусковые провода подключены правильно. Между их зажимами должно быть определенное расстояние, обеспечивающее невозможность их контакта.

Внимание

Если аккумулятор часто разряжается, обратитесь в сервисный центр для проверки.

Перегрев двигателя

Оснащение автомобиля

Обратите внимание на то, что в настоящем руководстве описывается стандартное оборудование данной серии автомобилей, оборудование, входящее в комплектацию согласно национальным стандартам, а также специальное оборудование, предназначенное для конкретной модели автомобиля. Поэтому некоторые виды и функции оборудования, описанные в настоящем руководстве, могут не входить в комплектацию Вашего автомобиля или использоваться в автомобилях, выпускаемых только для определенных рынков. Информацию о комплектации Вашего автомобиля Вы можете найти в документах, предоставленных при его покупке, или запросить ее у авторизованного дилера.

Перегрев двигателя

Уведомление

Экстремальные условия эксплуатации (например, буксировка, подъем по склону, перегрузка и т. д.) могут привести к перегреву двигателя и снижению общей мощности автомобиля.

Признаки перегрева

- › Указатель температуры охлаждающей жидкости находится в красной зоне.
- › Двигатель не набирает обороты.
- › Из-под капота идет пар.

- › Компрессор кондиционера может автоматически отключиться.

Способы устранения

1. Остановите автомобиль в безопасном месте и заглушите двигатель. Если кондиционер был включен, отключите его.
2. Проверьте, выходит ли пар из-под капота.
 - › Если нет, откройте капот и запустите двигатель.
 - › Если пар идет, дождитесь, пока он прекратится, а затем откройте капот и запустите двигатель.
3. Проверьте, вращается ли вентилятор охлаждения.
 - › Если вентилятор не работает, выключите двигатель и обратитесь в сервисный центр.
 - › Если он работает нормально, дождитесь снижения температуры воды и заглушите двигатель.
4. Проверьте уровень охлаждающей жидкости.

Если уровень недостаточен, долейте жидкость. Также убедитесь в отсутствии утечек в патрубках системы охлаждения. При обнаружении утечки обратитесь в сервисный центр.
5. Убедитесь в отсутствии посторонних предметов в радиаторе.

Перегрев двигателя

При обнаружении предметов, которые могут мешать теплоотдаче, уберите их из радиатора.

Предупреждение

- › Если из-под капота идет пар, не следует сразу же открывать крышку капота. Это может привести к ожогам.
- › Если радиатор сильно нагрет, не снимайте крышку радиатора и пробку расширительного бачка. Это может привести к ожогам и другим серьезным травмам из-за выброса пара или охлаждающей жидкости.
- › Открывая крышку радиатора или пробку расширительного бачка, не прикасайтесь и не приближайтесь к вентилятору охлаждения и его ремням. Оберните крышку тканью и аккуратно откройте ее.
- › Не прикасайтесь и не приближайтесь к вентилятору охлаждения и его ремням при работающем двигателе. Руки и одежда могут попасть внутрь, что приведет к серьезным травмам.
- › Не доливайте охлаждающую жидкость при перегретом двигателе. Это может привести к его поломке. Охлаждающую жидкость необходимо добавлять после полного охлаждения двигателя.

Внимание

Если во время движения автомобиля указатель температуры охлаждающей жидкости снова оказывается в красной зоне, необходимо как можно скорее обратиться в ближайший официальный сервисный центр Сервисный центр.

Буксировка на эвакуаторе с частичной погрузкой

Буксировка за переднюю часть автомобиля

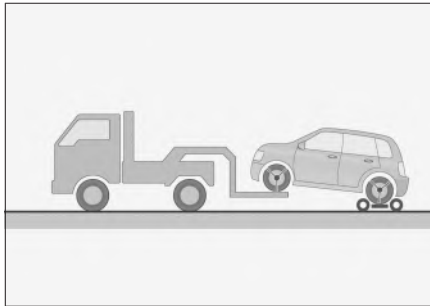

Расположите подкатную тележку под задними колесами автомобиля и надежно зафиксируйте их.

Буксировка за заднюю часть автомобиля

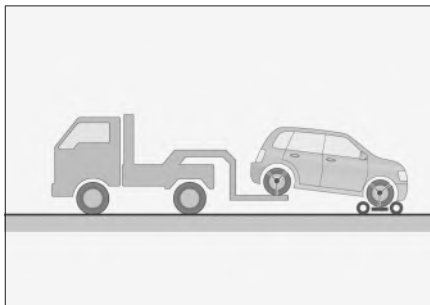

Расположите подкатную тележку под передними колесами автомобиля и надежно зафиксируйте их.

Не используйте для буксировки эвакуатор с манипулятором

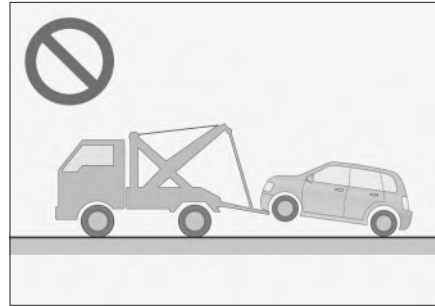

Запрещается буксировка автомобиля на эвакуаторе с манипулятором. Это может привести к повреждению кузова.

⚠ Внимание

Для буксировки полноприводных или переднеприводных автомобилей используйте эвакуатор с платформой или эвакуатор с частичной погрузкой и подкатную тележку. Ни при каких условиях не осуществляйте буксировку с опорой на ведущую ось, поскольку в таком случае возможны серьезные повреждения автомобиля.

Буксировка

Буксировочный крюк

Передний буксировочный крюк

1. Через отверстие заглушки буксировочного крюка подденьте заглушку при помощи отвертки, обернутой тканью.



96B56E21D017

2. Закрутите буксировочный крюк по часовой стрелке в отверстие и надежно затяните.



65A508CABF77

Задний буксировочный крюк

1. Через отверстие заглушки буксировочного крюка подденьте заглушку при помощи отвертки, обернутой тканью.

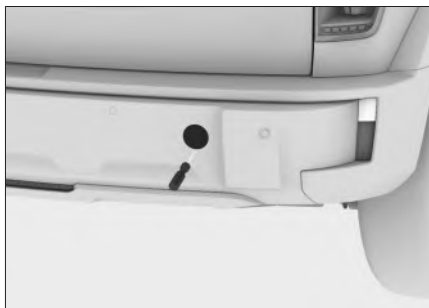

B41247A122D2

2. Закрутите буксировочный крюк по часовой стрелке в отверстие и надежно затяните.



C7FA615EED1F

Буксировочный трос

Для защиты автомобиля от поврежденный буксировочный трос должен быть эластичным. Рекомендуется использовать трос из искусственного волокна или из аналогичных эластичных материалов.

5

Аварийные ситуации

Буксировочный трос можно крепить только к предназначенным для этого в автомобиле буксировочному крюку или буксировочной проушине.

При установке буксировочного троса будьте осторожны, чтобы не повредить кузов. Расстояние между буксирующим и буксируемым автомобилями должно составлять 4–10 м.

В средней части буксировочного троса должны быть размещены флажки. При буксировке в темное время суток буксировочный трос необходимо снабдить светоотражающими материалами для повышения его видимости.

⚠ Внимание

- › Буксировочный трос необходимо приобрести самостоятельно.
- › Не используйте для буксировки стальной трос. Он может повредить бампер.

Буксировка с помощью буксировочного крюка

В случае поломки автомобиля, когда нет возможности использовать эвакуатор, можно использовать буксировочный крюк. Этот способ может применяться для буксировки на небольшое расстояние на низкой скорости по дороге с твердым покрытием.

⚠ Предупреждение

При буксировке необходимо соблюдать местные нормативные требования в отношении буксировки транспортных средств.

Буксировка автомобиля другим транспортным средством

При буксировке водитель должен находиться в автомобиле и управлять его движением при помощи рулевого колеса и педали тормоза. Колеса, оси, рулевое управление, тормоза, система трансмиссии (коробка передач и т. д.), система освещения (указатели поворотов, стоп-сигналы) должны быть в исправном состоянии.

Способ буксировки:

1. Запустите двигатель, переведите рычаг селектора переключения передач в положение N. Если двигатель не заводится, установите выключатель питания/зажигания в режим ON, а рычаг селектора переключения передач в положение N. (▷ Страница 131)

⚠ Внимание

Если невозможно переключить коробку передач в положение N, использование буксировочного крюка для буксировки автомобиля запрещено.

Буксировка

2. Включите аварийную световую сигнализацию, выключите стояночный тормоз и дождитесь начала буксировки.

Для переднеприводных моделей: скорость буксировки не должна превышать 30 км/ч, расстояние буксировки не должно превышать 50 км.

Для полноприводных моделей: скорость буксировки не должна превышать 20 км/ч, расстояние буксировки не должно превышать 20 км.

Внимание

- › Не используйте буксировочный крюк для буксировки автомобиля при температуре окружающей среды ниже 0°C.
- › Когда двигатель выключен, усилитель рулевого управления и усилитель тормозов не работают, и при вращении рулевого колеса и торможении необходимо прилагать большее усилие. Поэтому при буксировке следует двигаться с минимальной возможной скоростью.
- › Во время буксировки следите за стоп-сигналами переднего транспортного средства, чтобы не допустить провисания буксировочного троса.
- › Запрещается использовать трос для буксировки по длинным спускам.

- › Буксировка в направлении, обратном направлению движения, запрещена.
- › Если автомобиль застрял или не может быть освобожден из-за неисправности ходовой части, обратитесь в профессиональную спасательную службу или сервисный центр. Запрещается использовать буксировочные крюки, в противном случае легко повредить крюки и подвеску.

Буксировка других неисправных транспортных средств

1. При буксировке включите аварийную световую сигнализацию, при этом соблюдайте местные правила буксировки.
2. Начинайте движение медленно, пока буксировочный трос не натянется, а затем плавно увеличивайте скорость.

Внимание

- › Запрещается буксировать транспортное средство, масса которого больше массы буксирующего автомобиля. Это может привести к поломке автомобиля.
- › Избегайте резкого начала движения и неравномерного движения. В таких случаях буксировочный крюк и трос испытывают слишком большую нагрузку.

- › Запрещается использовать трос для буксировки по длинным спускам.
 - › Буксировка в направлении, обратном направлению движения, запрещена.
-

Сервисные и аварийно-спасательные системы

Оснащение автомобиля

Обратите внимание на то, что в настоящем руководстве описывается стандартное оборудование данной серии автомобилей, оборудование, входящее в комплектацию согласно национальным стандартам, а также специальное оборудование, предназначенное для конкретной модели автомобиля. Поэтому некоторые виды и функции оборудования, описанные в настоящем руководстве, могут не входить в комплектацию Вашего автомобиля или использоваться в автомобилях, выпускаемых только для определенных рынков. Информацию о комплектации Вашего автомобиля Вы можете найти в документах, предоставленных при его покупке, или запросить ее у авторизованного дилера.

Связь с оператором сервисной службы

Кнопка находится на панели лампы для чтения.



4CCF56C82E1D

Для установления связи с оператором технической службы нажмите и удерживайте кнопку вызова оператора .

К оператору можно обратиться за консультацией, запросить сервисную помощь и т. д.

Чтобы завершить вызов, нажмите и удерживайте кнопку вызова оператора  во время разговора.

Система вызова экстренных служб

Использование данной системы для звонка в единую дежурно-диспетчерскую службу (PSAP) разрешается, только если Вам необходима помощь органов правопорядка или медицинских организаций.

Кнопка вызова экстренных служб



C888A621D077

Кнопка вызова экстренных служб (с подсветкой) расположена рядом с лампой для чтения.

Сервисные и аварийно-спасательные системы

Совершение экстренного вызова

Когда питание находится в режиме ON, нажмите и удерживайте кнопку SOS дольше 3 секунд, чтобы выполнить звонок в единую дежурно-диспетчерскую службу. Одновременно с началом вызова система также направит в PSAP информацию о местонахождении автомобиля и другие сведения. Если во время набора номера телефона (горит красная подсветка кнопки) требуется отменить вызов, нажмите и удерживайте (более 2 секунд) кнопку SOS.

i Уведомление

Когда соединение установлено, оно может быть прервано только оператором единой дежурно-диспетчерской службы.

Индикация состояния системы

Когда питание находится в режиме ON, SOS подсветка кнопки может иметь следующие состояния:

Состояние системы	Подсветка кнопки
Самодиагностика системы после запуска двигателя (питание в режиме ON)	Загорается красным цветом и через 5 секунд гаснет

Состояние системы	Подсветка кнопки
Система в режиме ожидания	Если подсветка автомобиля включена, кнопка светится зеленым; если выключена — кнопка не подсвечивается
Идет набор номера	Мигает красным цветом
Соединение установлено	Горит красным цветом
Система неисправна	Горит красным цветом (но вызов при этом не выполняется)

i Уведомление

В случае неисправности системы как можно скорее обратитесь в сервисный центр для диагностики.

Резервный аккумулятор

Система вызова экстренных служб снабжена резервным аккумулятором, который обеспечит нормальную работу системы, если основной аккумулятор автомобиля выйдет из строя при ДТП.

При отсутствии неисправностей, если заряда резервного аккумулятора недостаточно, система автоматически заряжает его после запуска двигателя.

Сервисные и аварийно-спасательные системы

i Уведомление

Срок службы резервного аккумулятора составляет 3 года.

Чтобы получить информацию о состоянии резервного аккумулятора, можно обратиться в сервисный центр.

6

Техническое обслуживание автомобиля

Необходимость технического обслуживания автомобиля	314
Моторный отсек.....	315
Замена деталей.....	325
Техническое обслуживание	331

Необходимость технического обслуживания автомобиля

Техническое обслуживание позволяет оценить состояние автомобиля и предотвратить его поломку.

В процессе эксплуатации происходит неизбежный износ деталей автомобиля. Чтобы гарантировать безопасность управления автомобилем, необходимо регулярно проходить плановое техническое обслуживание и осуществлять ремонт автомобиля. Это позволит максимально долго сохранять эксплуатационные характеристики автомобиля.

Проведение технического обслуживания для обеспечения надежного рабочего состояния автомобиля

Во время технического обслуживания Вы можете провести необходимый профилактический ремонт узлов и деталей в соответствии с условиями их эксплуатации. Такие профилактические работы позволят Вам спокойно пользоваться автомобилем до следующего технического обслуживания.

Продление срока службы автомобиля и снижение эксплуатационных расходов

В процессе эксплуатации тормозные колодки, шины и прочие детали постепенно изнашиваются и приходят в негодность. Использование чрезмерно изношенных деталей может привести к неисправностям и даже стать причиной аварии. Поэтому необходимо проводить регулярное техническое обслуживание.

Оснащение автомобиля

Обратите внимание на то, что в настоящем руководстве описывается стандартное оборудование данной серии автомобилей, оборудование, входящее в комплектацию согласно национальным стандартам, а также специальное оборудование, предназначенное для конкретной модели автомобиля. Поэтому некоторые виды и функции оборудования, описанные в настоящем руководстве, могут не входить в комплектацию Вашего автомобиля или использоваться в автомобилях, выпускаемых только для определенных рынков. Информацию о комплектации Вашего автомобиля Вы можете найти в документах, предоставленных при его покупке, или запросить ее у авторизованного дилера.

Меры предосторожности

Предупреждение

- › Моторный отсек — зона повышенной опасности. Проводя работы в моторном отсеке, будьте особенно внимательны!
- › Во избежание ожогов или возгорания при проверке уровня масла и его доливе необходимо соблюдать следующие меры предосторожности:
 - Заглушите двигатель автомобиля.
 - Включите стояночный тормоз.
 - Дайте двигателю полностью остыть.
 - Не позволяйте детям приближаться к моторному отсеку.
 - Не допускайте попадания маслянистых жидкостей на двигатель.
 - Не допускайте попадания воды в моторный отсек.
- › Во избежание возгорания при работах по ремонту или обслуживанию топливной системы или электрооборудования необходимо соблюдать следующие требования:
 - Отсоедините отрицательную клемму аккумулятора.
 - Не курите.
 - Не выполняйте работы вблизи источников открытого огня.

Моторный отсек

⚠ Внимание

При заливке масел и жидкостей следите за тем, чтобы они не смешивались. Это может привести к функциональным отказам и повреждению компонентов автомобиля.

Уровни жидкостей и масел

Автомобили с двигателем GW4B15L

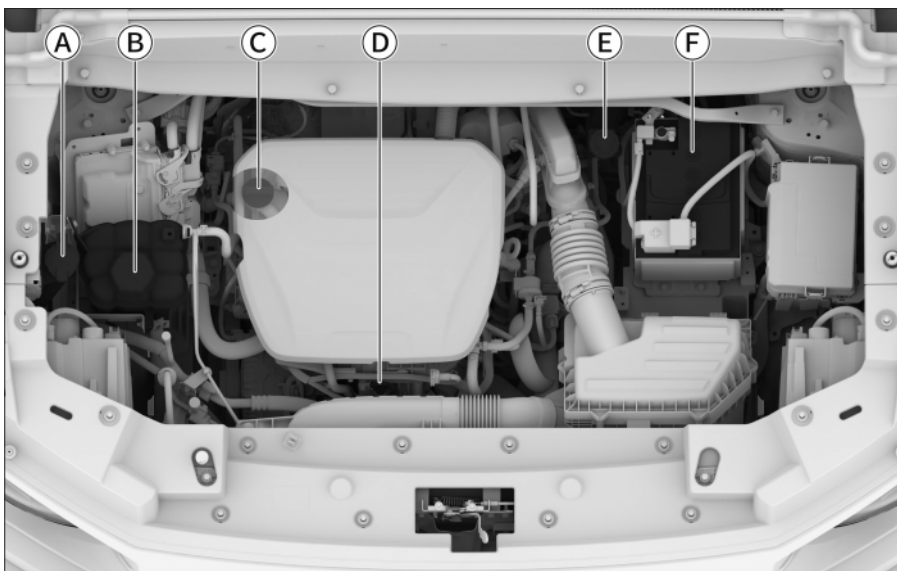

925DA9C1EB2D

6

Техническое обслуживание автомобиля

- Ⓐ Бачок стеклоомывающей жидкости
- Ⓑ Расширительный бачок охлаждающей жидкости двигателя
- Ⓒ Пробка маслозаливной горловины двигателя
- Ⓓ Маслоизмерительный щуп
- Ⓔ Бачок тормозной жидкости
- Ⓕ Аккумулятор

Автомобили с двигателем GW4G15M

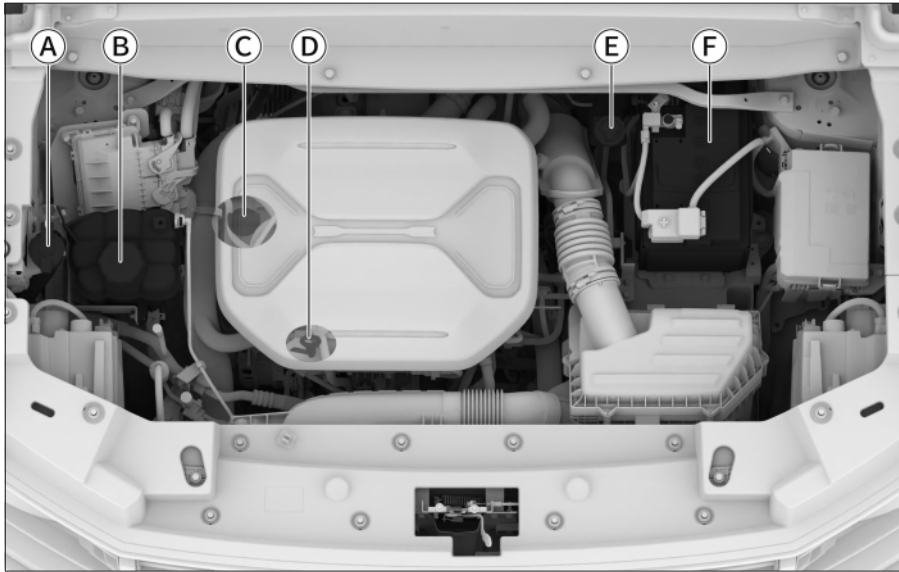

C64CB63B5589

- Ⓐ Бачок стеклоомывающей жидкости
- Ⓑ Расширительный бачок охлаждающей жидкости двигателя
- Ⓒ Пробка маслозаливной горловины двигателя
- Ⓓ Маслоизмерительный щуп
- Ⓔ Бачок тормозной жидкости
- Ⓕ Аккумулятор

Моторный отсек

Моторное масло

Проверка

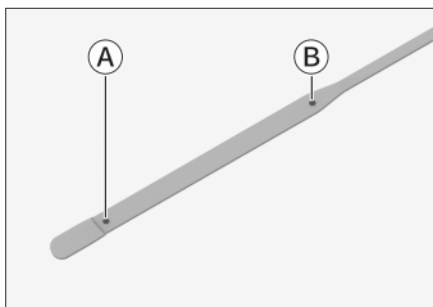

8F3D41CDBC64

Ⓐ Нижняя метка

Ⓑ Верхняя метка

Остановите автомобиль на ровной горизонтальной площадке, прогрейте двигатель до нормальной рабочей температуры, переведите выключатель питания/зажигания в режим OFF и через 10 минут проверьте уровень моторного масла.

Уровень масла должен находиться между нижней и верхней метками маслоизмерительного щупа.

Если уровень находится близко к нижней метке или ниже ее, следует долить масло, чтобы уровень находился посередине между нижней и верхней метками.

i Уведомление

- › Форма маслоизмерительного щупа зависит от типа двигателя.

- › Перед преодолением автомобилем крутого подъема убедитесь в том, что уровень моторного масла находится не ниже 1/3 расстояния между нижней и верхней метками масляного щупа. Если уровень масла недостаточно высокий, долейте моторное масло.

⚠ Предупреждение

- › Во время работы двигателя держитесь подальше от вращающихся частей, таких как приводные ремни и вентиляторы, и не касайтесь их, поскольку существует опасность затягивания рук, одежды или инструментов, что может привести к несчастному случаю.
- › При проверке или доливе моторного масла необходимо соблюдать осторожность во избежание ожогов.
- › Когда моторное масло не используется, оно должно храниться надлежащим образом. Утечка масла в почву или воду может вызвать загрязнение окружающей среды.

Долив

Открутите пробку маслозаливной горловины двигателя и медленно залейте моторное масло, избегая его перелива. В случае перелива немедленно слейте избыточное количество. В противном случае возможно повреждение деталей моторного отсека.

Используйте только чистое высококачественное моторное масло. От этого напрямую зависят эффективность работы и срок службы двигателя. Чтобы обеспечить эксплуатационные характеристики автомобиля, используйте только масло указанного типа.

Присадки к моторному маслу

Добавление присадок к моторному маслу не требуется. Они не улучшат характеристики двигателя и не продлят срок его службы.

Внимание

- › Регулярно проверяйте уровень моторного масла и заменяйте масло. В противном случае недостаточное количество масла или его старение будет приводить к плохой смазке подвижных частей двигателя, в результате чего произойдет спекание масла и повреждение двигателя.
- › Моторное масло обладает смазывающими и охлаждающими свойствами. Даже при нормальной эксплуатации часть моторного масла, смазывающая поршни и клапаны, может проникать в камеры сгорания и сгорать, в результате чего уровень масла со временем снижается. Степень уменьшения объема масла зависит от условий эксплуатации автомобиля.
- › При добавлении моторного масла не допускайте его перелива.

Охлаждающая жидкость двигателя

Проверка

Регулярно проверяйте уровень охлаждающей жидкости в расширительном бачке.

Он должен находиться между верхней и нижней метками.

Если уровень охлаждающей жидкости находится ниже нижней метки, необходимо долить ее таким образом, чтобы уровень поднялся до положения между нижней и верхней метками, а также проверить систему охлаждения на наличие утечек.

Долив

Дождитесь, когда двигатель остынет, а затем медленно открутите пробку.

При случайном выплескивании охлаждающей жидкости ее необходимо немедленно вытереть во избежание повреждения деталей или лакокрасочного покрытия кузова.

Используйте только охлаждающую жидкость указанного типа.

Уведомление

- › Охлаждающая жидкость содержит этиленгликоль, который снижает температуру ее замерзания. Запрещается выливать ее на землю или в канализацию — это приведет к загрязнению окружающей среды.

Моторный отсек

- › При необходимости замены охлаждающей жидкости свяжитесь с сервисным центром.

Предупреждение

- › Запрещается снимать пробку расширительного бачка на неостывшем двигателе. Система охлаждения может находиться под давлением. Если открыть крышку, может произойти выброс горячей охлаждающей жидкости, что приведет к получению ожогов или иных травм.
- › Охлаждающая жидкость содержит вредные вещества. Не допускайте контакта какой-либо части тела с охлаждающей жидкостью. При попадании на кожу своевременно промойте большим количеством воды.
- › Если Вы случайно проглотили охлаждающую жидкость, немедленно обратитесь за медицинской помощью.

Тормозная жидкость

Проверка

Регулярно проверяйте уровень жидкости в бачке.

Он должен находиться между верхней и нижней метками.

Если уровень тормозной жидкости находится ниже нижней метки, необходимо долить ее таким образом, чтобы уровень поднялся до положения между нижней и верхней метками, а также проверить тормозную систему на наличие утечек.

Долив

Открутите крышку бачка тормозной жидкости и медленно долейте жидкость, избегая ее перелива. В случае перелива немедленно слейте избыточное количество жидкости. В противном случае возможно повреждение деталей моторного отсека.

Обязательно используйте тормозную жидкость указанного типа.

Внимание

Перед откручиванием крышки бачка обязательно очистите крышку и прилегающую к ней область, поскольку в противном случае посторонние частицы (пыль, песок и т. д.) могут попасть в тормозную жидкость, что приведет к снижению эффективности торможения или повреждению компонентов тормозной системы.

Предупреждение

- › Недостаток тормозной жидкости снижает эффективность торможения, создавая риск аварии.

- › Тормозная жидкость представляет опасность для здоровья и обладает коррозионными свойствами. При ее попадании на кожу немедленно промойте поврежденное место большим количеством чистой воды. В случае проглатывания немедленно обратитесь к врачу.

Стеклоомывающая жидкость

Долив

Откройте крышку бачка и медленно долейте жидкость, не допуская ее перелива. В случае перелива немедленно слейте избыточное количество.

Используйте только высококачественную омывающую жидкость, которая имеет хорошие очищающие свойства и не замерзает в холодную погоду.

i Уведомление

- › Если уровень стеклоомывающей жидкости недостаточен, на комбинации приборов появится предупреждающий сигнал. В этом случае своевременно добавьте стеклоомывающую жидкость.
- › Если температура окружающей среды ниже 0°C, следует использовать незамерзающую омывающую жидкость.

- › Во избежание случайного проглатывания омывающей жидкости храните ее в недоступном для детей месте.
- › Жидкость легко воспламеняется и должна храниться вдали от источников огня.

⚠ Внимание

При заправке бачка с омывающей жидкостью не используйте водопроводную воду, мыльную воду, самостоятельно приготовленные жидкости или другие несертифицированные продукты. Заливайте только омывающую жидкость, соответствующую государственным нормативам и стандартам. В противном случае возможны такие проблемы, как коррозия насоса стеклоомывателя, повреждение лакокрасочного покрытия кузова, а также образование осадка (или хлопьев), который может вызвать засорение насоса стеклоомывателя или форсунок.

⚠ Предупреждение

Не добавляйте омывающую жидкость, когда двигатель разогрет или когда он работает. Жидкость содержит спирт, и ее попадание на двигатель может привести к возгоранию.

Моторный отсек

Радиатор, вентилятор

Регулярно проверяйте радиатор, вентилятор и прочие компоненты системы охлаждения, находящиеся в моторном отсеке. Если эти компоненты сильно загрязнены, своевременно выполняйте их очистку. Если Вы не уверены в нормальной работе системы, обратитесь в сервисный центр для проведения проверки.

После каждой поездки в неблагоприятных условиях (например, вода, песок, грунтовые дороги и т. д.), проверьте, не засорены ли радиатор, вентилятор и другие компоненты системы охлаждения, находящиеся в моторном отсеке. При обнаружении сильного засорения обратитесь для проверки и очистки в сервисный центр.

Аккумуляторная батарея

Данный автомобиль комплектуется необслуживаемой аккумуляторной батареей.

При недостаточном заряде аккумуляторной батареи ее необходимо своевременно зарядить или заменить.

При необходимости замены аккумуляторной батареи обратитесь в Сервисный центр для ее утилизации.

Предупреждающие наклейки и обозначения

Предупреждающие наклейки в моторном отсеке

Тип 1

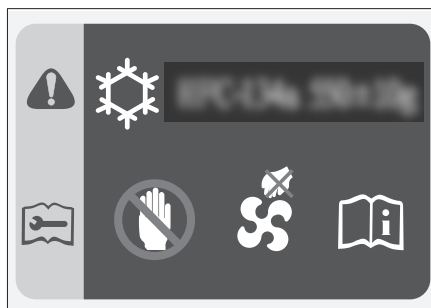

6FC9C3B803CD

Тип 2

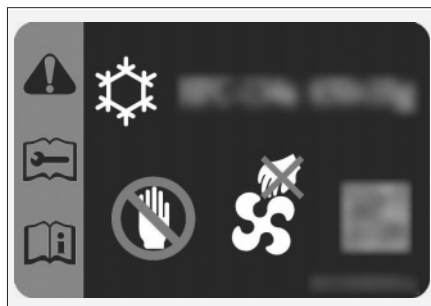

4E621E54F230

Наклейки находятся на передней стенке моторного отсека или на декоративной панели решетки радиатора и содержат следующую информацию:

- › Информация о марке и объеме хладагента для системы кондиционирования.

- Предупреждение о том, что вентилятор охлаждения может включиться в любой момент и что ни при каких условиях не допускается просовывать руки под защитный кожух вентилятора. Несоблюдение этого правила может привести к серьезным травмам при случайном включении вентилятора.

Предупреждающая маркировка расширительного бачка

Предупреждающие наклейки о соблюдении безопасности, предупреждающая маркировка

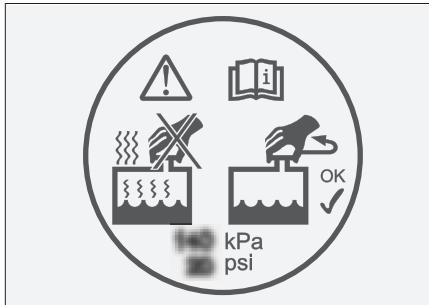

Данная надпись располагается на крышке расширительного бачка и напоминает о том, что нельзя открывать крышку расширительного бачка, если двигатель или радиатор имеют высокую температуру. В противном случае может произойти выброс горячей жидкости или пара наружу под действием давления, что приведет к получению ожогов.

Предупреждающие наклейки на аккумуляторной батарее

Тип 1



Тип 2



Тип 3



Моторный отсек

Эти знаки расположены на аккумуляторной батарее. Они напоминают, что перед установкой, снятием и проверкой аккумуляторной батареи необходимо соблюдать следующие меры предосторожности:

- › Детям запрещается приближаться к аккумуляторной батарее.
- › При использовании или зарядке аккумуляторной батареи может выделяться горючий газ, поэтому ее необходимо держать вдали от источников тепла и открытого огня. В противном случае аккумуляторная батарея может загореться или взорваться.
- › Аккумуляторная батарея содержит жидкость с высокой коррозионной активностью.
- › Во время работы с ней наденьте защитные очки и соблюдайте прочие защитные меры.

Оснащение автомобиля

Обратите внимание на то, что в настоящем руководстве описывается стандартное оборудование данной серии автомобилей, оборудование, входящее в комплектацию согласно национальным стандартам, а также специальное оборудование, предназначенное для конкретной модели автомобиля. Поэтому некоторые виды и функции оборудования, описанные в настоящем руководстве, могут не входить в комплектацию Вашего автомобиля или использоваться в автомобилях, выпускаемых только для определенных рынков. Информацию о комплектации Вашего автомобиля Вы можете найти в документах, предоставленных при его покупке, или запросить ее у авторизованного дилера.

Предохранители

Если какое-либо электрическое устройство не работает, это может быть вызвано перегоранием соответствующего предохранителя. В таком случае рекомендуется провести проверку в соответствии с описанным ниже порядком действий и при необходимости заменить предохранитель:

1. Выключите все электрические устройства.
2. Переключите питание в режим OFF, включите стояночный тормоз и отсоедините отрицательную клемму аккумуляторной батареи.

3. Предохранители расположены в следующих местах:

> В блоке реле и предохранителей в моторном отсеке

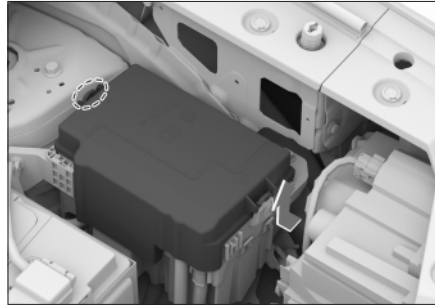

59F059256E07

Чтобы открыть блок реле и предохранителей, нажмите на два фиксатора на крышке блока, а затем потяните крышку вверх.

> В блоке предохранителей в приборной панели рядом с рулевым колесом



35CEC3A23DC9

Снимите крышку блока, чтобы осмотреть предохранители.

Замена деталей

⚠ Внимание

- › Не допускайте попадания воды или иных жидкостей в блок предохранителей, поскольку это может привести к повреждению электрических компонентов.
- › После установки крышки блока предохранителей убедитесь в том, что она надежно зафиксирована. В случае неправильной установки крышки попадание внутрь блока влаги или грязи повлияет на эффективность работы предохранителей.

4. Для извлечения предохранителя используйте специальный зажим, поставляемый в комплекте с автомобилем. По маркировке предохранителей найдите предохранитель неисправного электроприбора. Проверьте его.

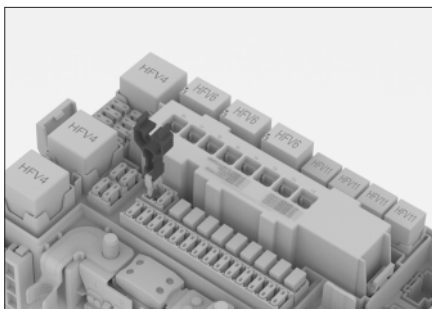

34CB2E34B449

⚠ Внимание

- › Зажим и запасные предохранители находятся на крышке блока реле и предохранителей в моторном отсеке.
- › На крышке блока реле и предохранителей в моторном отсеке и крышке блока предохранителей в приборной панели имеются наклейки с обозначением предохранителей. С помощью наклейки можно определить соответствие между предохранителем и электрическим устройством.
- › Поскольку неисправность может быть вызвана перегоранием нескольких предохранителей, необходимо проверить все предохранители, чтобы устранить ее. Если не удастся устранить неисправность, обратитесь в сервисный центр.

5. Проверьте состояние плавкой вставки внутри предохранителя. Если она перегорела, его необходимо заменить запасным предохранителем с таким же номинальным значением тока.

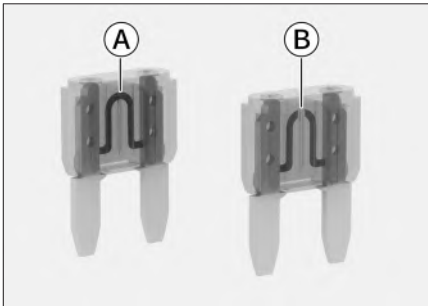

- Ⓐ Исправный предохранитель
- Ⓑ Перегоревший предохранитель

⚠ Предупреждение

Не пытайтесь отремонтировать перегоревший предохранитель или заменить его предохранителем другого цвета или имеющим другое значение силы тока. Это может привести к возгоранию из-за перегрузки проводки.

6. Проверьте исправность работы электрических систем.

⚠ Внимание

Если через некоторое время запасной предохранитель с таким же значением тока снова перегорает или электрическое устройство по-прежнему не работает, это указывает на наличие серьезной неисправности в электрической системе автомобиля. В такой ситуации следует обратиться в сервисный центр.

Замена щеток очистителя ветрового стекла

Проводите регулярный осмотр щеток стеклоочистителей и в случае обнаружения следующих отклонений производите их замену:

- › Трещины на щетках или частичное затвердевание резины.
- › Полосы на стекле во время работы стеклоочистителя или недостаточно качественная очистка.

⚠ Внимание

При поднятии или опускании стеклоочистителей не тяните за щетки с чрезмерным усилием во избежание их деформации и поломки.

1. Установите выключатель питания/зажигания в режим OFF, сдвиньте комбинированный переключатель управления стеклоочистителями вверх и удерживайте около 3 секунд. Щетки стеклоочистителя автоматически примут положение обслуживания, как показано на рисунке.



Замена деталей

2. Поднимите рычаг стеклоочистителя с поверхности стекла.

⚠ Внимание

- › Запрещается переключать режимы питания/зажигания, когда рычаг стеклоочистителя находится в поднятом положении, иначе можно повредить стеклоочиститель, капот или ветровое стекло.
- › Положение обслуживания стеклоочистителя предназначено только для замены щеток и не должно использоваться для других целей (например, для предотвращения примерзания в холодное время года).

3. Снимите щетку с рычага стеклоочистителя.

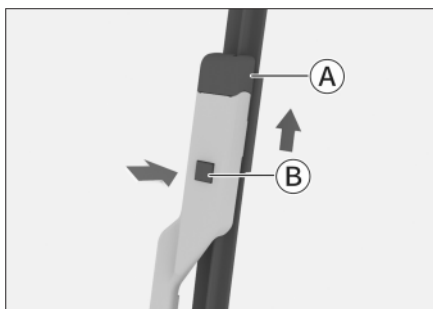

2904F738879B

- Ⓐ Щетка стеклоочистителя
- Ⓑ Фиксатор

Нажимая на фиксаторы с обеих сторон, потяните щетку в направлении, указанном стрелкой, и отсоедините ее от рычага стеклоочистителя.

⚠ Внимание

До тех пор, пока щетка стеклоочистителя не будет установлена, не опускайте рычаг на стекло, это может привести к повреждению стекла.

4. Установите новую щетку и опустите рычаг обратно на стекло.
5. Верните рычаги стеклоочистителя в исходное положение.

Установите выключатель питания/зажигания в режим ON или запустите двигатель, и стеклоочиститель автоматически вернется в исходное положение.

Замена щетки очистителя заднего стекла

1. Поднимите рычаг стеклоочистителя с поверхности ветрового стекла.

⚠ Внимание

Максимальный угол подъема рычага очистителя заднего стекла составляет приблизительно 90°. Не пытайтесь поднять рычаг выше и не прилагайте слишком больших усилий во избежание поломки рычага.

2. Потяните щетку в направлении, указанном на рисунке, и снимите ее с рычага.

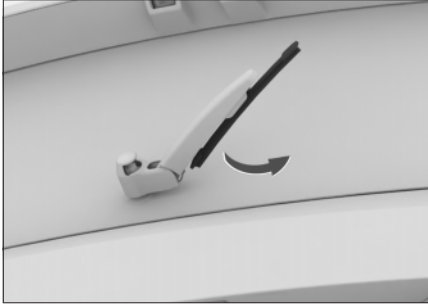

9FEC31BD2234

⚠ Внимание

До тех пор, пока щетка стеклоочистителя не будет установлена, не опускайте рычаг на стекло, поскольку это может привести к повреждению стекла.

3. Установите новую щетку и опустите рычаг обратно на стекло.

Техническое обслуживание фар

Калибровка фар

Перед выходом автомобиля с завода производится калибровка передних блок-фар. Если автомобиль часто используется для перевозки грузов, может возникнуть необходимость в повторной калибровке передних фар. Для калибровки передних блок-фар обратитесь в сервисный центр.

Замена ламп

Все внешние лампы автомобиля являются светодиодными, они не подлежат разборке или замене по отдельности. В случае выхода из строя или ухудшения работы светодиодов рекомендуется в кратчайшие сроки обратиться в сервисный центр для проведения проверки и ремонта.

⚠ Предупреждение

- › Запрещается изменение конструкции внешних осветительных приборов и сигнального оборудования.
- › Запрещается устанавливать дополнительные внешние осветительные приборы и сигнальные огни, не предусмотренные обязательными стандартами.

Запотевание автомобильных фар

При управлении автомобилем в дождливую погоду, во время мойки автомобиля или в иных подобных ситуациях стекла автомобильных фар могут запотеть. Это происходит по причине разницы температур внутри и снаружи фары. Данное явление аналогично запотеванию окон автомобиля во время движения в дождливую погоду и не является неисправностью. Однако, если внутри фары образуются крупные капли или скапливается вода, следует обратиться в сервисный центр для проведения проверки и ремонта.

Замена деталей

Внимание

Во избежание повреждения фар запрещается использовать химические растворители или сильнодействующие моющие средства для очистки их внешней поверхности.

Оснащение автомобиля

Обратите внимание на то, что в настоящем руководстве описывается стандартное оборудование данной серии автомобилей, оборудование, входящее в комплектацию согласно национальным стандартам, а также специальное оборудование, предназначенное для конкретной модели автомобиля. Поэтому некоторые виды и функции оборудования, описанные в настоящем руководстве, могут не входить в комплектацию Вашего автомобиля или использоваться в автомобилях, выпускаемых только для определенных рынков. Информацию о комплектации Вашего автомобиля Вы можете найти в документах, предоставленных при его покупке, или запросить ее у авторизованного дилера.

Уход за шинами

Для обеспечения безопасности движения модель и размер шин должны подходить для Вашего автомобиля, протектор шин должен быть в хорошем состоянии, давление в шинах должно соответствовать норме.

Предупреждение

- › Не используйте изношенные, а также недостаточно или чрезмерно накачанные шины. Это может стать причиной аварий и травм, в том числе смертельных.

- › Соблюдайте все инструкции по поддержанию давления в шинах и уходу за ними, приведенные в настоящем руководстве.
- › При сжигании шин выделяются токсичные газы, поэтому утилизируйте шины надлежащим образом.

Проверка шин

При каждой проверке давления в шинах следует также убедиться в отсутствии повреждений, проколов, оценить степень износа шин и т. д.

В следующих случаях требуется немедленная замена шины:

- › Повреждения или выпуклости на протекторе или боковине шины.
- › Чрезмерный износ протектора.

Давление в шинах

Правильное давление в шинах обеспечивает хорошую управляемость автомобиля, продлевает срок службы протектора и создает комфорт при вождении.

При недостаточном давлении воздуха в шинах протектор изнашивается неравномерно, снижается управляемость и топливная экономичность автомобиля. Кроме того, увеличивается вероятность утечек воздуха в случае перегрева.

Техническое обслуживание

При чрезмерном давлении в шинах поездка в автомобиле становится менее комфортной, а также увеличивается вероятность неравномерного износа и повреждения шины на неровностях дорожного покрытия.

Рекомендуется регулярно проверять давление воздуха в шинах (включая запасное колесо).

Измерять давление воздуха в шинах следует после их остывания. Достаточно точно измерить давление можно только спустя 3 часа после прекращения движения, либо если пройденное во время поездки расстояние составило не более 1,5 км. Если измерить давление в шинах в горячем состоянии (после поездки на несколько километров), его значение будет на 30–40 кПа выше значения в холодном состоянии. Это нормальное явление; в такой ситуации не следует стравливать давление до достижения значения, ожидаемого в холодном состоянии, потому что в итоге оно окажется ниже нормы.

i Уведомление

Даже если шины находятся в хорошем состоянии, давление в них может снижаться на 10–20 кПа в месяц, поэтому необходимо регулярно его проверять.

Повышение экономичности за счет давления ЕСО в шинах

Для достижения более экономного расхода энергии можно установить давление ЕСО в шинах (см. наклейку с информацией о давлении, при наличии). Однако это может снизить комфорт при вождении, поэтому регулируйте давление согласно вашим предпочтениям.

Износ шин

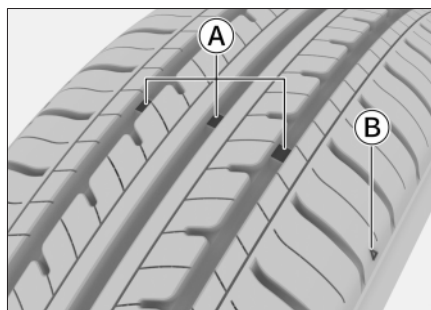

FF3563DBE361

- Ⓐ Индикаторы износа
- Ⓑ Схема расположения индикаторов износа

i Уведомление

Расположение индикаторов износа показано схематически. Ориентируйтесь на фактическую комплектацию Вашего автомобиля.

Изношенные шины необходимо заменить как можно скорее.

Использование шин с недостаточно глубоким рисунком протектора или видимыми индикаторами износа может привести к увеличению тормозного пути, снижению эффективности рулевого управления, разрыву шин и в результате к аварии.

При обнаружении неравномерного износа шин или ощущении продолжительных вибраций во время движения обратитесь в сервисный центр для проведения проверки.

При установке новых шин следует обязательно выполнять балансировку колес для обеспечения максимального комфорта при движении и продления срока службы шин.

Перестановка колес

Для продления срока службы шин и обеспечения их равномерного износа рекомендуется проверять давление и степень износа не реже раза в месяц. При разнице глубины протектора в 1,5 мм или более необходимо выполнить перестановку колес.

Перестановка колес должна выполняться специалистом. Рекомендуется обратиться для этого в сервисный центр.

Балансировка колес

Если колеса не отбалансированы, это приводит к ухудшению управляемости автомобиля и снижению срока службы шин. Разбалансировка колес происходит даже при нормальной эксплуатации. Поэтому следует регулярно выполнять балансировку в соответствии с балансировочными параметрами.

Уплотнение шин

При долговременной стоянке автомобиля в условиях повышенной температуры шины слегка деформируются в месте контакта с поверхностью. Это нормальное явление, называемое «уплотнением шин». Уплотнение шин может вызывать вибрацию автомобиля и рулевого колеса при движении. Постепенно в ходе движения шины нагреваются и принимают изначальную форму, а вибрации исчезают. Свести к минимуму уплотнение шин при долговременной стоянке автомобиля можно одним из следующих способов:

- › Увеличьте давление в шинах (примерно до 300 кПа). Такое давление является избыточным для нормального вождения, поэтому перед началом эксплуатации автомобиля необходимо уменьшить давление в шинах до рекомендуемых значений.

Техническое обслуживание

- › Перемещайте автомобиль не менее одного раза в 30 дней (оптимально — один раз в 15 дней). При перемещении должен быть выполнен поворот опорных точек колес как минимум на 90°.

Замена шин и колесных дисков

- › При необходимости установки новых шин они должны соответствовать спецификации оригинальных шин и иметь такие же или более высокие индексы нагрузки и скорости.
- › Оригинальные шины, установленные на автомобиль, являются оптимальным выбором с точки зрения управляемости, комфорта и экономичности. Рекомендуется производить замену на оригинальные шины в сервисном центре.
- › Шины следует менять попарно (одновременно обе передние или обе задние), иначе это может негативно повлиять на тормозные характеристики и управляемость автомобиля.
- › При установке новых колесных дисков они должны иметь те же спецификации (диаметр, вылет), что и заменяемые. Оригинальные колесные диски можно приобрести в сервисном центре.

⚠ Предупреждение

- › Не допускается одновременное использование шин разных производителей, моделей, с разным рисунком протектора или степенью износа.
- › Не допускается одновременное использование шин различной конструкции (радиальных и диагональных).
- › Не допускается одновременное использование летних, всесезонных и зимних шин.
- › Убедитесь в правильности спецификации устанавливаемых шин и колесных дисков. Установка неподходящих шин или дисков может ухудшить управляемость и устойчивость автомобиля, что может привести к аварии.

Уход за люком

Периодичность обслуживания

Периодичность регулярного обслуживания зависит от частоты использования люка и условий эксплуатации автомобиля.

При эксплуатации автомобиля в регионах с высокой запыленностью и большим количеством осадков обслуживание люка рекомендуется выполнять чаще.

Внимание

Отсутствие своевременного ухода может привести к попаданию воды в салон или возникновению посторонних шумов. Регулярно очищайте люк в соответствии с условиями эксплуатации автомобиля. Например, в регионах, где возможны песчаные бури, а также в сезоны, когда люк используется практически постоянно, проем люка требуется очищать чаще.

Порядок обслуживания

Пыль и посторонние частицы могут скапливаться на уплотнителях, в механических элементах и на направляющих люка, что может привести к возникновению посторонних шумов при использовании люка или неисправностей в его работе, а также к засорению дренажных трубок. Регулярно открывайте люк, удаляйте пыль и грязь, протирайте уплотнители чистой тканью, смоченной водой, и смазывайте механические элементы.

Открывая люк, проверяйте, не заклинивает ли механизм привода в процессе перемещения. В случае заклинивания обратитесь в сервисный центр для проверки.

Внимание

- › В случае возникновения неисправностей люка в кратчайшие сроки обратитесь в сервисный центр.

- › При обледенении люка в сильные морозы не пытайтесь открыть его силой. Так можно повредить электропривод и уплотнители. Дождитесь, пока температура в салоне поднимется и лед на уплотнителях и крыше автомобиля *inged by W* растает. После этого можно будет открыть люк.
- › После мойки автомобиля в мороз откройте люк и вытрите уплотнители насухо с помощью тряпки.
- › Перед мойкой автомобиля обязательно проверяйте, плотно ли закрыт люк, и не направляйте струю воды непосредственно на его уплотнители. Если уплотнители деформируются под струей воды под высоким давлением, они придут в негодность, и в салон будет попадать вода.
- › Не держите люк полностью открытым при движении по очень неровной дороге или горной местности. В такой ситуации внутренний механизм люка может получить повреждения из-за тряски.
- › В дождливое время года следует тщательнее следить за состоянием уплотнителей, избегать попадания на них песка и пыли и регулярно их протирать, чтобы обеспечить герметичность люка.

Техническое обслуживание

Уход за кузовом

Мойка автомобиля

Мойка автомобиля способствует сохранению его внешнего вида, поэтому рекомендуется выполнять ее регулярно.

i Уведомление

Коррозионные вещества, такие как следы от насекомых, птичий помет, смола, дорожная и промышленная пыль, деготь, сажа, противогололедный реагент и т. д., могут серьезно повредить лакокрасочное покрытие, если они остаются на поверхности кузова долгое время. Воздействие высоких температур (например, прямых солнечных лучей) может усилить коррозионный эффект.

Во избежание повреждения лакокрасочного покрытия немедленно удаляйте с поверхности кузова любые агрессивные вещества, не дожидаясь полной мойки автомобиля.

Автомобиль следует мыть в затененном месте, избегая воздействия прямых солнечных лучей. Если автомобиль длительное время находился на солнце, перед мойкой следует переставить его в тень до полного остывания поверхности кузова.

Порядок мойки

1. Убедитесь в отсутствии на поверхности кузова листьев и птичьего помета.

Чтобы обеспечить чистоту и гладкость поверхности кузова, подобные загрязнения следует незамедлительно удалить и сразу же промыть поверхность чистой водой.

2. Тщательно промойте кузов чистой водой, чтобы удалить пыль.

Вымойте автомобиль водой с помощью мягкой щетки, губки или мягкой ткани.

3. Закончив мойку и ополаскивание, протрите кузов насухо с помощью специальной замшевой тряпки или мягкого махрового полотенца. Не следует оставлять автомобиль сохнуть естественным образом, поскольку это может привести к потускнению кузова и образованию разводов.

⚠ Внимание

› Не используйте для мойки автомобиля кислотные, сильнощелочные или сильнодействующие химические чистящие средства. Длительное воздействие активных чистящих средств может вызвать серьезную коррозию лакокрасочного покрытия кузова и декоративных поверхностей, что негативно скажется на внешнем виде автомобиля.

- › После мойки, а также после преодоления затопленных участков дороги следует проверить исправность тормозной системы, слегка нажав на педаль тормоза.
- › В холодную погоду не следует промывать замочные скважины, зазоры дверей и тому подобные места во избежание обледенения уплотнителей или замочных скважин.
- › Во время мойки автомобиля не открывайте дверцу топливозаправочной горловины и для промывки их внутренней части.
- › Перед мойкой автомобиля обязательно полностью закройте окна и не направляйте струю воды под высоким давлением на края стекол. Это предотвратит деформацию уплотнителей под воздействием сильного напора воды, что может привести к нарушению герметичности и попаданию воды внутрь салона.
- › В моделях с запасным колесом снаружи на двери багажного отделения желтовато-коричневые загрязнения на поверхности заднего бампера (от реагента, которым покрыто запасное колесо) можно удалить, распылив на загрязненный участок спиртовой растворитель с концентрацией не менее 95%, а затем протерев поверхность бампера.

Полировка

Полировка способствует поддержанию внешнего вида автомобиля в хорошем состоянии. Для достижения наилучшего результата перед полировкой автомобиль следует тщательно вымыть.

В настоящее время существует множество типов восковых паст для полировки. Следует внимательно подходить к выбору, поскольку при использовании неподходящего типа полировки не только не будет обеспечена надлежащая защита кузова, но и возможно изменение цвета лакокрасочного покрытия.

Как правило, следует учитывать такие факторы, как особенности применения автомобильного воска, возраст автомобиля, цвет лакокрасочного покрытия и условия эксплуатации автомобиля. За подробной информацией обращайтесь в сервисный центр или к квалифицированному специалисту.

Восстановление лакокрасочного покрытия

Следует регулярно проверять кузов на наличие сколов и царапин. При обнаружении дефектов такого типа следует немедленно восстановить лакокрасочное покрытие, чтобы не допустить образования коррозии металла в местах дефектов.

Техническое обслуживание

Восстановить лакокрасочное покрытие можно только на небольших сколах и царапинах. Для ремонта повреждений большой площади обратитесь к специалистам.

Уход за матовым лакокрасочным покрытием

Если Ваш автомобиль покрыт матовым лаком, при уходе и эксплуатации обратите внимание на следующие рекомендации:

- › Запрещается использовать автоматические мойки с жесткими щетками: такие щетки могут повредить лакокрасочное покрытие. Рекомендуется мыть автомобиль вручную, используя мягкую губку, нейтральное моющее средство и большое количество воды.
- › При мойке кузова следует аккуратно протирать и ополаскивать поверхность, избегая чрезмерного давления или трения, иначе матовый эффект может быть нарушен и блеск станет неравномерным.
- › Частая мойка автомобиля на протяжении длительного времени может привести к усилению или неравномерности блеска лакокрасочного покрытия.
- › Избегайте мытья автомобиля под прямыми солнечными лучами.
- › Не используйте очистители для лакокрасочного покрытия, абразивные материалы или полировочные средства (например, полировочный воск), так как это может повредить покрытие.
- › Если Вы случайно нанесли воск на лакокрасочное покрытие, немедленно удалите его с помощью средства для удаления силикона, действуя аккуратно и не прилагая чрезмерных усилий.
- › Не допускайте контакта лакокрасочного покрытия с такими веществами, как смола, жир и другие маслянистые материалы, поскольку они могут оставить следы.
- › Следы смолы на кузове можно удалить с помощью специального средства для удаления смол.
- › Такие загрязнения, как следы от насекомых и птичий помет, необходимо своевременно удалять с кузова: предварительно размягчите их водой или аккуратно смойте с помощью водяного пистолета высокого давления. Если подобные загрязнения прочно прилипли к поверхности, сначала распылите средство для удаления следов насекомых, а затем очистите поверхность.

Проверка утечек жидкостей

Для обеспечения безопасности движения рекомендуется перед каждой поездкой проверять наличие под автомобилем следов утечки топлива, масла или других жидкостей. При обнаружении утечек немедленно обратитесь в сервисный центр для проведения диагностики и ремонта.

Антикоррозийный воск для внутренних полостей

Технология нанесения антикоррозийного воска на поверхности внутренних полостей применяется для таких элементов автомобиля, как двери, капот, пороги и т. д. Это обеспечивает эффективное изолирование металла от воды и коррозионных веществ, повышая долговечность и антикоррозийные свойства автомобиля, а также продлевая срок его службы.

При эксплуатации автомобиля в условиях высокой температуры или на очень неровных дорогах излишки желтого воска могут вытекать из дренажных отверстий — это нормальное явление. Для удаления воска достаточно протереть и ополоснуть поверхность горячей водой с добавлением умеренного количества бытового моющего средства.

Уход за салоном

Предупреждение

Чистящие средства могут содержать вредные компоненты и представлять опасность для здоровья. Во время чистки салона рекомендуется открыть двери или окна автомобиля. Используйте только те моющие средства, которые предназначены для мытья автомобиля, и соблюдайте требования инструкции, содержащиеся на упаковке.

Внимание

- › При чистке салона автомобиля не допускайте попадания воды или других жидкостей непосредственно в зазоры комбинации приборов и расположенные на полу или поблизости электрические устройства во избежание нарушений работы электросистемы.
- › Не мойте напольное покрытие автомобиля водой, это может привести к коррозии кузова.

Техническое обслуживание

- › Не распыляйте средства для удаления альдегидов или устранения запаха на поверхности из кожи, текстиля или искусственной замши, чтобы избежать таких повреждений, как изменение цвета, вздутие или отслаивание материала. Для удаления альдегидов или неприятных запахов рекомендуется приобрести специальные реагенты через официальные каналы, такие как сервисные центры.

Напольное покрытие

Регулярно очищайте напольное покрытие от пыли с помощью пылесоса. Накопление пыли может привести к ускоренному износу напольного покрытия.

Регулярная очистка с помощью моющего средства способствует поддержанию первоначальной чистоты напольного покрытия. Для очистки напольных покрытий следует использовать пенящиеся чистящие средства. По возможности избегайте намочания напольного покрытия. Не разбавляйте пенящиеся средства водой.

Текстильные материалы

Следует регулярно очищать текстильные элементы салона от пыли и загрязнений с помощью пылесоса.

После загрязнения ткани ее необходимо как можно скорее очистить, чтобы не допустить дальнейшего распространения пятна. При очистке, в зависимости от характера загрязнения, воспользуйтесь одним из следующих способов и аккуратно удалите как можно больше грязи.

Пятна жидкости: аккуратно промокните остатки пятна бумажным полотенцем, чтобы загрязнение максимально впиталось в бумагу.

Сухие пятна: удалите загрязнение в максимально возможной степени, затем пропылесосьте.

В зависимости от состояния пятна, если требуется дополнительная очистка, воспользуйтесь одним из следующих способов:

1. Смочите чистую белую безворсовую хлопчатобумажную ткань чистой водой.
2. Отожмите ткань до полусухого состояния (лучше, чтобы с нее не капала вода).
3. Аккуратно протирайте пятно от края к центру, пока на ткани не останется следов загрязнения.
4. Дайте покрытию высохнуть естественным образом.

i Уведомление

Если пятно очень стойкое, используйте мягкий нейтральный мыльный раствор или специальное средство для чистки тканей, строго следуя инструкции по применению. После очистки повторите вышеуказанные действия, чтобы тщательно смыть остатки мыльного раствора или чистящего средства с ткани, и дайте покрытию высохнуть естественным образом.

! Внимание

- › Не соскребайте и не трите загрязнения на поверхности острыми предметами — это может повредить ткань.
- › Запрещается использовать сильные растворители, такие как средства для мытья стекол.
- › Стойкие пятна, например, от моторного масла, может быть трудно удалить полностью, поэтому соблюдайте меры предосторожности.

Кожаные поверхности

Регулярно удаляйте пыль и загрязнения с помощью пылесоса, особенно из швов и складок.

Кожаные поверхности можно очистить с помощью влажной мягкой тряпки, после чего отполировать с помощью сухого куска мягкой материи. Для более тщательной очистки можно использовать специальное чистящее средство для кожаных изделий.

После использования чистящего средства следует незамедлительно протереть кожаную поверхность с помощью сухой мягкой ткани. Не оставляйте тряпки, смоченные в чистящем средстве, в контакте с элементами салона. Некоторые моющие средства могут вызывать обесцвечивание материалов или разрушение волокон обивки.

Не используйте для очистки кожаных поверхностей жидкости, содержащие органические вещества, такие как спирт, а также бензин, кислотные или щелочные растворы.

При чистке запрещается использовать щетки, жесткие губки и другие инструменты с грубой поверхностью.

Не наносите на кожаную поверхность солнцезащитный крем, крем для рук и другие подобные средства.

Запрещается использовать следующие предметы в непосредственном контакте с кожаной поверхностью во избежание необратимых повреждений из-за их взаимодействия:

- › Силиконовые или гелевые защитные/антискользящие накладки.

Техническое обслуживание

- › Защитные или антискользящие коврики, содержащие ПВХ, резину и другие подобные компоненты.
- › Другие изделия из искусственной кожи.

Искусственная замша

Регулярно удаляйте пыль с поверхности замшевого материала с помощью мягкой щетки, сухой ткани или пылесоса.

В случае появления пятен на поверхности замшевого материала необходимо соблюдать следующие правила обработки:

- › Прежде чем удалить пятно, сначала удалите налет на пятне. Если на поверхности остались пятна от густых продуктов (например, йогурта, варенья и т. д.), удалите их скребком или жесткой пластиной. Для жидких пятен используйте белую впитывающую бумагу или губку.
- › Для протирки используйте чистую, хорошо отжатую белую тряпку или губку.
- › При очистке не допускайте чрезмерного увлажнения поверхности искусственной замши. При необходимости протрите поверхность несколько раз, предварительно промывая тряпку или губку.

- › Отдельные пятна необходимо удалять немедленно. Во избежание дальнейшего распространения пятна протирайте его от краев к центру.
- › При протирке не надавливайте на поверхность, иначе пятно может стать шире или проникнуть вглубь материала.
- › При использовании чистящих средств их не следует наносить непосредственно на поверхность материала из искусственной замши. Не используйте щелочные или спиртосодержащие чистящие средства на основе растворителей.
- › После полного высыхания материала из искусственной замши поверхность можно слегка почистить мягкой щеткой для ее восстановления.

Резиновые элементы

Под воздействием окружающей среды резиновые детали могут загрязняться и тускнеть. Следует регулярно обрабатывать их специальным средством для ухода за резиной, особенно те детали, которые подвержены трению.

Во избежание повреждений и возникновения шумов не следует обрабатывать резиновые уплотнители средствами, содержащими силикон. Используйте только воду и специализированные моющие средства.

Пластиковые элементы

i Уведомление

Жидкости, содержащие спирт или растворители (например, нитроразбавители, охлаждающие жидкости, средства на основе нефтяного эфира, топливо, парфюмерия и косметика, такие как солнцезащитные кремы, репелленты и т. д.), могут вызвать повреждения поверхностей деталей. Пластиковые элементы следует очищать с помощью мягкой ткани из микрофибры, слегка смоченной водой.

К пластиковым элементам относятся, в частности, следующие: стеклянные колпаки ламп, дефлекторы и окрашенные детали интерьера.

Стеклоподъемники

Очистите внутреннюю и наружную поверхности стекол автомобиля средством для мытья окон, после чего вытрите насухо стекла и пластиковые поверхности с помощью мягкой ткани или бумажного полотенца.

⚠ Внимание

Если заднее стекло оснащено нагревательными нитями, чрезмерное усилие при протирке может вызвать их смещение или повреждение. Поэтому стекло следует протирать аккуратными движениями вдоль нагревательных нитей.

Ремень безопасности

› Загрязненный ремень безопасности можно очистить с помощью мыльного раствора средней температуры. Не следует использовать хлорсодержащие средства, красители и растворители, поскольку это может сократить срок службы ремня безопасности.

Перед поездкой ремни безопасности следует высушить естественным образом.

› Скапливание пыли на направляющем кольце ремня безопасности может замедлить его втягивание. В этом случае следует очистить внутреннюю поверхность направляющего кольца мыльным раствором средней температуры.

Защитная пленка на новом автомобиле

Защитную пленку рекомендуется снять сразу после приобретения нового автомобиля. Например, снаружи автомобиля пленка может быть нанесена на молдинги, накладки на передних и средних стойках, а внутри — на внутренние ручки и хромированные декоративные элементы.

i Уведомление

Места нанесения защитной пленки могут отличаться от описанных в руководстве из-за различий в конструкции, комплектации и технологии сборки автомобиля. Ориентируйтесь на фактическое расположение пленки на Вашем автомобиле.

Меры по предотвращению коррозии

Факторы, влияющие на скорость об-разования коррозии

- › Накопление грязи, пыли или льда на нижней части кузова ускоряет коррозию.
- › Нарушение целостности лакокрасочного покрытия и других защитных покрытий из-за ударов гравия или мелких столкновений ускоряет коррозию.
- › В регионах с повышенной влажностью воздуха, а также в регионах, где температура воздуха не опускается ниже точки замерзания, коррозия происходит быстрее.
- › Промышленные выбросы, соленый воздух приморских районов и избыточное использование солей в дорожных реагентах также ускоряют процесс разрушения лакокрасочного покрытия и коррозии кузова автомобиля.

- › Повышенная температура ускоряет коррозию плохо вентилируемых деталей.

Защита автомобиля от коррозии

- › Паркуйте автомобиль в хорошо проветриваемом и сухом месте.
- › Поддерживайте автомобиль в чистоте, регулярно мойте его чистой холодной водой и нейтральными моющими средствами.
- › Регулярно проверяйте лакокрасочное покрытие на повреждения и как можно скорее устраняйте их.
- › Проверяйте нижнюю часть кузова на предмет скопления песка, грязи или льда и удаляйте их водой по мере необходимости.
- › Регулярно проверяйте внутреннюю часть автомобиля, чтобы убедиться, что под ковриками сухо и чисто. Будьте особенно осторожны при транспортировке химических веществ, моющих средств, удобрений, соли и т. д., используйте для этого подходящие контейнеры. Если обнаружены разливы или утечки, немедленно очистите их и обеспечьте сухость.
- › Поддерживайте чистоту дренажных отверстий в дверях, чтобы в них не скапливалась вода.

- › Если на поверхность кузова попали птичий помет, смола, насекомые, асфальт, цемент, промышленная пыль, каменноугольный деготь, бензин, бензол или другие подобные материалы, их следует очистить при первой же возможности.
- › Если Вам приходится часто совершать поездки по дорогам, где используется противогололедный реагент, по солонцово-солончаковой почве, по побережью и в других местах с высоким содержанием соли, следует своевременно смывать солевые отложения с нижней части автомобиля пресной водой и принимать дополнительные меры по уходу, например установить защиту для ходовой части.
- › Если Вы часто ездите по гравийным дорогам, рекомендуем установить брызговики на колесные арки.
- › Долейте топливо.
- › Тщательно вымойте и высушите кузов.
- › Уберите в салоне, чтобы в нем было чисто и сухо.
- › Разблокируйте стояночный тормоз и застопорите колеса.
- › Приоткройте окна с одной стороны (при стоянке в помещении).
- › Отсоедините отрицательную клемму аккумуляторной батареи.
- › Подложите под щетки стеклоочистителей сложенные полотенца или ткань, чтобы они не касались ветрового стекла.
- › Обработайте все уплотнители дверей силиконовой смазкой, чтобы предотвратить их прилипание.
- › Накройте автомобиль чехлом из хлопчатобумажной ткани или иного дышащего материала. Воздухонепроницаемые материалы, такие как пластиковая пленка, накапливают влагу и могут повредить лакокрасочное покрытие кузова автомобиля.
- › По возможности следует регулярно запускать двигатель и прогревать его до достижения рабочей температуры.

Длительное хранение автомобиля

Место стоянки необходимо выбирать таким образом, чтобы состояние автомобиля во время стоянки не ухудшалось и обеспечивалась простота последующего запуска двигателя. По возможности оставляйте автомобиль на крытой стоянке.

В случае необходимости парковки автомобиля на длительное время (более чем на месяц) проведите подготовительные мероприятия:

Техническое обслуживание

График планового технического обслуживания

i Уведомление

- › Первое техническое обслуживание необходимо пройти по достижении 10 000 км пробега либо 12 месяцев, в зависимости от того, что наступит ранее. Далее, через 15 000 км пробега либо через 12 месяцев эксплуатации, в зависимости от того, что наступит ранее.
- › Строго соблюдайте указанные ниже интервалы технического обслуживания и своевременно проходите проверки и обслуживание в авторизованных сервисных центрах.

П: означает «проверка»

З: означает «замена»

Ч: означает «очистка»

С: означает «смазка»

*: интервалы обслуживания должны быть уменьшены при эксплуатации в сложных условиях

Двигатель 4B15L бензин

		Время/пробег (в зависимости от того, что наступит ранее)																	
Наименование	Месяцы	12	24	36	48	60	72	84	96	108	120	132	144	156	168	180	192	204	
	(км) ×1000	10	25	40	55	70	85	100	115	130	145	160	175	190	205	220	235	250	
Моторное масло*	З	З	З	З	З	З	З	З	З	З	З	З	З	З	З	З	З	З	
Уплотнительное кольцо сливной пробки поддона*	З	З	З	З	З	З	З	З	З	З	З	З	З	З	З	З	З	З	
Масляный фильтр ДВС*	З	З	З	З	З	З	З	З	З	З	З	З	З	З	З	З	З	З	

6

Техническое обслуживание автомобиля

Техническое обслуживание

		Время/пробег (в зависимости от того, что наступит ранее)																		
Наименование	Месяцы	12	24	36	48	60	72	84	96	108	120	134	146	158	170	184	196	208		
	(км) ×1000	10	25	40	55	70	85	100	115	130	145	160	175	190	205	220	235	250		
Дроссельная заслонка				ч			ч			ч			ч			ч				
Проверка соединений патрубков интеркулера на наличие следов масла снаружи				ч			ч			ч			ч			ч				
Свечи зажигания			3			3			3			3			3					
Ремень генератора/водяного насоса	Замена каждые 36 месяцев/100 000 километров в зависимости от того, что наступит раньше																			
Масло АКПП*	Замена каждые 48 месяцев/55 000 километров в зависимости от того, что наступит раньше																			
Элемент масляного фильтра АКПП*	Замена каждые 48 месяцев/55 000 километров в зависимости от того, что наступит раньше																			
Корпус масляного фильтра АКПП*	Замена каждые 48 месяцев/55 000 километров в зависимости от того, что наступит раньше																			
Масло раздаточной коробки*	Первая замена 36 месяцев/40 000 километров в зависимости от того, что наступит раньше. Далее каждые 36 месяцев.																			
Масло в заднем редукторе*	Первая замена 36 месяцев/40 000 километров в зависимости от того, что наступит раньше. Далее каждые 100 000 километров.																			

Техническое обслуживание

Время/пробег (в зависимости от того, что наступит ранее)

Наименование	Месяцы	12	24	36	48	60	72	84	96	108	120	132	144	156	168	180	192	204	
	(км) ×1000	10	25	40	55	70	85	100	115	130	145	160	175	190	205	220	235	250	
Масло муфты полного привода	Замена каждые 48 месяцев/55 000 километров в зависимости от того, что наступит раньше																		
Крепление основных узлов и агрегатов	п	п	п	п	п	п	п	п	п	п	п	п	п	п	п	п	п	п	
Состояние тормозных дисков и колодок	п	п	п	п	п	п	п	п	п	п	п	п	п	п	п	п	п	п	
Давление в шинах и их износ	п	п	п	п	п	п	п	п	п	п	п	п	п	п	п	п	п	п	
Перестановка колёс	3	3	3	3	3	3	3	3	3	3	3	3	3	3	3	3	3	3	
Шарниры подвески, рулевого управления, приводов колёс, их пыльники, люфт ступичных подшипников		п		п		п		п		п		п		п		п		п	
Элемент воздушного фильтра*	ч	3	ч	3	ч	3	ч	3	ч	3	ч	3	ч	3	ч	3	ч	3	
Фильтр салона*	3	3	3	3	3	3	3	3	3	3	3	3	3	3	3	3	3	3	

6

Техническое обслуживание автомобилей

Техническое обслуживание

		Время/пробег (в зависимости от того, что наступит ранее)																		
Наименование	Месяцы	12	24	36	48	60	72	84	96	108	120	134	144	156	168	180	192	204		
	(км) ×1000	10	25	40	55	70	85	100	115	130	145	160	175	190	205	220	235	250		
Внешняя проверка чистоты радиатора охлаждения ДВС		п	п	п	п	п	п	п	п	п	п	п	п	п	п	п	п	п		
Внешняя проверка чистоты радиатора интеркулера		п	п	п	п	п	п	п	п	п	п	п	п	п	п	п	п	п		
Фильтр адсорбера паров топлива *					ч				ч				ч				ч			
Антифриз	Проверка состояния на каждом ТО. Замена раз в 5 лет/70 000 километров в зависимости от того, что наступит раньше																			
Тормозная жидкость	Замена каждые 24 месяца/40 000 километров в зависимости от того, что наступит раньше																			
Панорамный люк		с	п	п	п	п	п	п	п	п	п	п	п	п	п	п	п	п		
Дренаж люка		п	п	п	п	п	п	п	п	п	п	п	п	п	п	п	п	п		
Аккумуляторная батарея (Проверка заряда, герметичности, фиксации клемм)		п	п	п	п	п	п	п	п	п	п	п	п	п	п	п	п	п		
Проверка утечек технических жидкостей		п	п	п	п	п	п	п	п	п	п	п	п	п	п	п	п	п		

Техническое обслуживание

Время/пробег (в зависимости от того, что наступит ранее)

Наименование	Месяцы	12	24	36	48	60	72	84	96	108	120	132	144	156	168	180	192	204
	(км)	10	25	40	55	70	85	100	115	130	145	160	175	190	205	220	235	250
	×1000	10	25	40	55	70	85	100	115	130	145	160	175	190	205	220	235	250
Световые приборы, звуковой сигнал, стеклоочистители и омыватели		п	п	п	п	п	п	п	п	п	п	п	п	п	п	п	п	п
Осмотр ЛКП кузова на наличие повреждений и заполнение карты осмотра в сервисной книжке		п	п	п	п	п	п	п	п	п	п	п	п	п	п	п	п	п
Крышка топливного бака, топливопроводы (Корректность фиксации трубок, отсутствие течей)		п	п	п	п	п	п	п	п	п	п	п	п	п	п	п	п	п

6

Техническое обслуживание автомобиля

Техническое обслуживание

Двигатель 4G15M бензин

		Время/пробег (в зависимости от того, что наступит ранее)																	
Н а и м е н о в а н и е	Месяцы	12	24	36	48	60	72	84	96	108	120	132	144	156	168	180	192	204	
	(км) ×1000	10	25	40	55	70	85	100	115	130	145	160	175	190	205	220	235	250	
Моторное масло*		3	3	3	3	3	3	3	3	3	3	3	3	3	3	3	3	3	
Уплотнительное кольцо сливной пробки поддона*		3	3	3	3	3	3	3	3	3	3	3	3	3	3	3	3	3	
Масляный фильтр ДВС*		3	3	3	3	3	3	3	3	3	3	3	3	3	3	3	3	3	
Дроссельная заслонка			ч				ч				ч			ч			ч		
Проверка соединений патрубков интеркулера на наличие следов масла снаружи				ч			ч					ч			ч			ч	
Свечи зажигания			3				3				3			3			3		
Ремень генератора/водяного насоса		Замена каждые 36 месяцев/100 000 километров в зависимости от того, что наступит раньше																	
Масло АКПП*		Замена каждые 48 месяцев/55 000 километров в зависимости от того, что наступит раньше																	
Элемент масляного фильтра АКПП*		Замена каждые 48 месяцев/55 000 километров в зависимости от того, что наступит раньше																	

Техническое обслуживание

		Время/пробег (в зависимости от того, что наступит ранее)																	
Н а и м е н о в а н и е	Месяцы	12	24	36	48	60	72	84	96	108	120	132	144	156	168	180	192	204	
	(км) ×1000	10	25	40	55	70	85	100	115	130	145	160	175	190	205	220	235	250	
Корпус масляного фильтра АКПП*		Замена каждые 48 месяцев/55 000 километров в зависимости от того, что наступит раньше																	
Крепление основных узлов и агрегатов		п	п	п	п	п	п	п	п	п	п	п	п	п	п	п	п	п	
Состояние тормозных дисков и колодок		п	п	п	п	п	п	п	п	п	п	п	п	п	п	п	п	п	
Давление в шинах и их износ		п	п	п	п	п	п	п	п	п	п	п	п	п	п	п	п	п	
Перестановка колёс		з	з	з	з	з	з	з	з	з	з	з	з	з	з	з	з	з	
Шарниры подвески, рулевого управления, приводов колёс, их пыльники, люфт ступичных подшипников			п		п		п		п		п		п		п		п		
Элемент воздушного фильтра*		ч	з	ч	з	ч	з	ч	з	ч	з	ч	з	ч	з	ч	з	ч	
Фильтр салона*		з	з	з	з	з	з	з	з	з	з	з	з	з	з	з	з	з	

6

Техническое обслуживание автомобиля

Техническое обслуживание

		Время/пробег (в зависимости от того, что наступит ранее)																	
Н а и м е н о в а н и е	Месяцы	12	24	36	48	60	72	84	96	108	120	132	144	156	168	180	192	204	
	(км) ×1000	10	25	40	55	70	85	100	115	130	145	160	175	190	205	220	235	250	
	Внешняя проверка чистоты радиатора охлаждения ДВС	п	п	п	п	п	п	п	п	п	п	п	п	п	п	п	п	п	
	Внешняя проверка чистоты радиатора интеркулера	п	п	п	п	п	п	п	п	п	п	п	п	п	п	п	п	п	
	Фильтр адсорбера паров топлива *				ч				ч				ч				ч		
	Антифриз	Проверка состояния на каждом ТО. Замена раз в 5 лет/70 000 километров в зависимости от того, что наступит раньше																	
	Тормозная жидкость	Замена каждые 24 месяца/40 000 километров в зависимости от того, что наступит раньше																	
	Панорамный люк	с	п	п	п	п	п	п	п	п	п	п	п	п	п	п	п	п	
	Дренаж люка	п	п	п	п	п	п	п	п	п	п	п	п	п	п	п	п	п	
	Аккумуляторная батарея (Проверка заряда, герметичности, фиксации клемм)	п	п	п	п	п	п	п	п	п	п	п	п	п	п	п	п	п	

6

Техническое обслуживание автомобилей

Техническое обслуживание

		Время/пробег (в зависимости от того, что наступит ранее)																	
Н а и м е н о в а н и е	Месяцы	12	24	36	48	60	72	84	96	108	120	132	144	156	168	180	192	204	
	(км) ×1000	10	25	40	55	70	85	100	115	130	145	160	175	190	205	220	235	250	
	Проверка утечек технических жидкостей	п	п	п	п	п	п	п	п	п	п	п	п	п	п	п	п	п	
	Световые приборы, звуковой сигнал, стеклоочистители и омыватели	п	п	п	п	п	п	п	п	п	п	п	п	п	п	п	п	п	
	Осмотр ЛКП кузова на наличие повреждений и заполнение карты осмотра в сервисной книжке	п	п	п	п	п	п	п	п	п	п	п	п	п	п	п	п	п	
	Крышка топливного бака, топливопроводы (Корректность фиксации трубок, отсутствие течей)	п	п	п	п	п	п	п	п	п	п	п	п	п	п	п	п	п	

6

Техническое обслуживание автомобиля

Внимание

- › Для обеспечения безопасности и работоспособности автомобиля при техническом обслуживании или ремонте используйте исключительно оригинальные запчасти.
- › Если вы используете топливо с примесями, свечи зажигания будут требовать более частой замены. При плавающих оборотах холостого хода двигателя может потребоваться чистка или замена свечей.
- › Подушки безопасности являются критичным компонентом и не требуют регулярного обслуживания. Однако если автомобилю более 10 лет, обратитесь в авторизованный сервис для диагностики или замены.
- › При ослаблении потока воздуха из дефлекторов кондиционера или появлении неприятного запаха немедленно проверьте/очистите салонный фильтр, при необходимости замените его.
- › Учитывая различия в комплектациях, некоторые процедуры могут не относиться к вашей модели — руководствуйтесь фактической конфигурацией транспортного средства.

Пункты проверки технических жидкостей

1. Проверка уровня масла:

Регулярно проверяйте уровень моторного масла и проводите его замену в соответствии с регламентом. Пренебрежение проверкой может привести к плохому смазыванию вращающихся частей двигателя, возникновению неполадок и повреждению двигателя из-за нехватки масла или его старения.

2. Проверка уровня тормозной жидкости:

Регулярно проверяйте уровень жидкости в бачке. Он должен находиться между верхней и нижней метками. Если уровень тормозной жидкости находится ниже нижней метки, необходимо долить ее так, чтобы он поднялся до положения между нижней и верхней метками, а так же проверить тормозную систему на наличие утечек.

3. Проверка уровня охлаждающей жидкости:

Техническое обслуживание

Регулярно проверяйте уровень жидкости в бачке. Он должен находиться между верхней и нижней метками. Если уровень охлаждающей жидкости находится ниже нижней метки, необходимо долить ее так, чтобы он поднялся до положения между нижней и верхней метками, а так же проверить систему охлаждения на наличие утечек.

Тяжелые условия эксплуатации

В тяжелых условиях эксплуатации, моторное масло и масляный фильтр рекомендуется менять чаще, а уровни технических жидкостей проверять каждые 1000-2000 км;

К тяжелым условиям эксплуатации относятся следующие:

- › Поездки с высокими нагрузками.
- › Буксировка прицепа.
- › Эксплуатация автомобиля по пыльным дорогам и пересеченной местности (втч. шахтные/строительные площадки и грунтовые дороги).
- › Длительная работа двигателя на холостых оборотах или езда на малых оборотах на большие расстояния.
- › Частая эксплуатация на высоте выше 2 000 м над уровнем моря.
- › Частые поездки на расстояние менее 8 км.
- › Непрерывное движение на высокой скорости (более 70% от максимальной скорости автомобиля) более 2 часов.
- › Движение по ухабистым или залитым водой дорогам, холмистой или горной местности.

Программа «Помощь на дороге»

В любое время суток владелец автомобиля может позвонить по телефону информационного центра Haval (звонки бесплатны), и специалисты компании окажут помощь в кратчайшие сроки. Подробные условия и содержание программы Вы можете узнать на сайте компании <http://haval.ru>.

Техническое обслуживание

Свидетельство о прохождении планового технического обслуживания

Первое техническое обслуживание необходимо пройти по достижении 10 000 км пробега либо 12 месяцев, в зависимости от того, что наступит ранее. Далее, через 15 000 км пробега либо через 12 месяцев эксплуатации, в зависимости от того, что наступит ранее, необходимо своевременно посещать официальный сервисный центр для прохождения технического осмотра и обслуживания.

Отметка о плановом техническом обслуживании	Отметка о плановом техническом обслуживании
Дата текущего технического обслуживания:	Дата текущего технического обслуживания:
Пробег на момент текущего технического обслуживания:	Пробег на момент текущего технического обслуживания:
Пробег к моменту следующего технического обслуживания:	Пробег к моменту следующего технического обслуживания:
Представитель сервисного центра:	Представитель сервисного центра:
Печать сервисного центра:	Печать сервисного центра:

Отметка о плановом техническом обслуживании	Отметка о плановом техническом обслуживании
Дата текущего технического обслуживания:	Дата текущего технического обслуживания:
Пробег на момент текущего технического обслуживания:	Пробег на момент текущего технического обслуживания:
Пробег к моменту следующего технического обслуживания:	Пробег к моменту следующего технического обслуживания:
Представитель сервисного центра:	Представитель сервисного центра:
Печать сервисного центра:	Печать сервисного центра:

6

Техническое обслуживание автомобиля

Техническое обслуживание

Отметка о плановом техническом обслуживании	Отметка о плановом техническом обслуживании
Дата текущего технического обслуживания:	Дата текущего технического обслуживания:
Пробег на момент текущего технического обслуживания:	Пробег на момент текущего технического обслуживания:
Пробег к моменту следующего технического обслуживания:	Пробег к моменту следующего технического обслуживания:
Представитель сервисного центра:	Представитель сервисного центра:
Печать сервисного центра:	Печать сервисного центра:

Отметка о плановом техническом обслуживании	Отметка о плановом техническом обслуживании
Дата текущего технического обслуживания:	Дата текущего технического обслуживания:
Пробег на момент текущего технического обслуживания:	Пробег на момент текущего технического обслуживания:
Пробег к моменту следующего технического обслуживания:	Пробег к моменту следующего технического обслуживания:
Представитель сервисного центра:	Представитель сервисного центра:
Печать сервисного центра:	Печать сервисного центра:

Свидетельство о прохождении планового технического обслуживания

Первое техническое обслуживание необходимо пройти по достижении 10 000 км пробега либо 12 месяцев, в зависимости от того, что наступит ранее. Далее, через 15 000 км пробега либо через 12 месяцев эксплуатации, в зависимости от того, что наступит ранее, необходимо своевременно посещать официальный сервисный центр для прохождения технического осмотра и обслуживания.

Техническое обслуживание

Отметка о плановом техническом обслуживании	Отметка о плановом техническом обслуживании
Дата текущего технического обслуживания:	Дата текущего технического обслуживания:
Пробег на момент текущего технического обслуживания:	Пробег на момент текущего технического обслуживания:
Пробег к моменту следующего технического обслуживания:	Пробег к моменту следующего технического обслуживания:
Представитель сервисного центра:	Представитель сервисного центра:
Печать сервисного центра:	Печать сервисного центра:

Отметка о плановом техническом обслуживании	Отметка о плановом техническом обслуживании
Дата текущего технического обслуживания:	Дата текущего технического обслуживания:
Пробег на момент текущего технического обслуживания:	Пробег на момент текущего технического обслуживания:
Пробег к моменту следующего технического обслуживания:	Пробег к моменту следующего технического обслуживания:
Представитель сервисного центра:	Представитель сервисного центра:
Печать сервисного центра:	Печать сервисного центра:

Отметка о плановом техническом обслуживании	Отметка о плановом техническом обслуживании
Дата текущего технического обслуживания:	Дата текущего технического обслуживания:
Пробег на момент текущего технического обслуживания:	Пробег на момент текущего технического обслуживания:
Пробег к моменту следующего технического обслуживания:	Пробег к моменту следующего технического обслуживания:
Представитель сервисного центра:	Представитель сервисного центра:
Печать сервисного центра:	Печать сервисного центра:

6

Техническое обслуживание автомобиля

Техническое обслуживание

Отметка о плановом техническом обслуживании	Отметка о плановом техническом обслуживании
Дата текущего технического обслуживания:	Дата текущего технического обслуживания:
Пробег на момент текущего технического обслуживания:	Пробег на момент текущего технического обслуживания:
Пробег к моменту следующего технического обслуживания:	Пробег к моменту следующего технического обслуживания:
Представитель сервисного центра:	Представитель сервисного центра:
Печать сервисного центра:	Печать сервисного центра:

Свидетельство о прохождении планового технического обслуживания

Первое техническое обслуживание необходимо пройти по достижении 10 000 км пробега либо 12 месяцев, в зависимости от того, что наступит ранее. Далее, через 15 000 км пробега либо через 12 месяцев эксплуатации, в зависимости от того, что наступит ранее, необходимо своевременно посещать официальный сервисный центр для прохождения технического осмотра и обслуживания.

Отметка о плановом техническом обслуживании	Отметка о плановом техническом обслуживании
Дата текущего технического обслуживания:	Дата текущего технического обслуживания:
Пробег на момент текущего технического обслуживания:	Пробег на момент текущего технического обслуживания:
Пробег к моменту следующего технического обслуживания:	Пробег к моменту следующего технического обслуживания:
Представитель сервисного центра:	Представитель сервисного центра:
Печать сервисного центра:	Печать сервисного центра:

6

Техническое обслуживание автомобиля

Техническое обслуживание

Отметка о плановом техническом обслуживании	Отметка о плановом техническом обслуживании
Дата текущего технического обслуживания:	Дата текущего технического обслуживания:
Пробег на момент текущего технического обслуживания:	Пробег на момент текущего технического обслуживания:
Пробег к моменту следующего технического обслуживания:	Пробег к моменту следующего технического обслуживания:
Представитель сервисного центра:	Представитель сервисного центра:
Печать сервисного центра:	Печать сервисного центра:

Отметка о плановом техническом обслуживании	Отметка о плановом техническом обслуживании
Дата текущего технического обслуживания:	Дата текущего технического обслуживания:
Пробег на момент текущего технического обслуживания:	Пробег на момент текущего технического обслуживания:
Пробег к моменту следующего технического обслуживания:	Пробег к моменту следующего технического обслуживания:
Представитель сервисного центра:	Представитель сервисного центра:
Печать сервисного центра:	Печать сервисного центра:

Отметка о плановом техническом обслуживании	Отметка о плановом техническом обслуживании
Дата текущего технического обслуживания:	Дата текущего технического обслуживания:
Пробег на момент текущего технического обслуживания:	Пробег на момент текущего технического обслуживания:
Пробег к моменту следующего технического обслуживания:	Пробег к моменту следующего технического обслуживания:
Представитель сервисного центра:	Представитель сервисного центра:
Печать сервисного центра:	Печать сервисного центра:

6

Техническое обслуживание автомобиля

7

Гарантийное обслуживание

Регистрационная карточка с информацией об автомобиле	365	Карточка регистрации смены владельца	387
Общие положения	369	Карточка замены одометра	389
Гарантия на новый автомобиль	371	Особые отметки	391
Сведения о гарантийных обязательствах	372	Предпродажная подготовка	392
Антикоррозийная гарантия на кузов и лакокрасочное покрытие	375	Программа сервисной поддержки постгарантийного обслуживания	393
Гарантия на запасные части	377		
Условия распространения гарантийного обслуживания	378		
Обязанности владельца автомобиля	382		
Осмотр кузова	384		
Осмотр кузова	385		
Осмотр кузова	386		



7

Гарантийное обслуживание

Регистрационная карточка с информацией об автомобиле

Первый экземпляр хранится у дилера

Информация о владельце

ФИО владельца/наименование компании:

Номер удостоверения личности / идентификационный код компании:

Стационарный телефон:

Мобильный телефон:

Адрес электронной почты:

Почтовый индекс:

Полный адрес:

Информация об автомобиле

Модель:

Идентификационный номер (VIN-код):

Номер двигателя / модель электродвигателя:

Цвет:

Комплектация:

Дата выпуска:

Дата передачи автомобиля:

Подпись дилера

Подпись владельца

Подпись/печать:

Дата:

Подпись/печать:

Дата:



7

Гарантийное обслуживание



7

Гарантийное обслуживание

Регистрационная карточка с информацией об автомобиле

Второй экземпляр остается в Руководстве

Информация о владельце

ФИО владельца/наименование компании:

Номер удостоверения личности / идентификационный код компании:

Стационарный телефон:

Мобильный телефон:

Адрес электронной почты:

Почтовый индекс:

Полный адрес:

Информация об автомобиле

Модель:

Идентификационный номер (VIN-код):

Номер двигателя / модель электродвигателя:

Цвет:

Комплектация:

Дата выпуска:

Дата передачи автомобиля:

Подпись дилера

Подпись владельца

Подпись/печать:

Дата:

Подпись/печать:

Дата:



7

Гарантийное обслуживание



7

Гарантийное обслуживание

1. Каждый новый автомобиль перед передачей его владельцу проходит передпродажную подготовку и проверку в соответствии с процедурой, определенной компанией Naval.
2. Торгующая организация обязана продать Вам автомобиль после проведения комплекса работ по передпродажной подготовке с обязательной отметкой в руководстве.
3. Долговечность Вашего автомобиля будет всецело зависеть от своевременного обслуживания, предусмотренного руководством.
4. На все новые автомобили и запасные части, проданные Naval, распространяется режим гарантии. Гарантия предоставляется клиенту в рамках предварительно установленных ограничений и условий (в частности, территориальных ограничений, ограничений по срокам, пробегу и т.д.). Право на бесплатный ремонт или замену (включая запасные части и работы) распространяется на элементы автомобиля, которые имеют производственный недостаток.
5. В гарантию включается гарантия от сквозной коррозии и гарантия на лакокрасочное покрытие. Гарантия на лакокрасочное покрытие включает в себя частичное или полное восстановление лакокрасочного покрытия кузова, необходимое для устранения дефектов, и от сквозной коррозии, направленной от внутренней части к наружной части элементов кузова. Для применения этих видов гарантии устанавливаются специальные условия.
6. При соблюдении клиентом условий применения и возможности подтвердить право на гарантийное обслуживание, уполномоченные дилеры обязаны обеспечивать гарантийное обслуживание автомобиля клиента (включая ремонт на месте / эвакуацию в соответствующих странах и для соответствующих сервисных центров).

Общие положения

7. Гарантия распространяется на части и компоненты каждого автомобиля, приобретенного у официального Дилера, если обнаруженная неполадка была вызвана производственным дефектом (использование некачественных материалов при производстве автомобиля или нарушение технологии производства.) Все обнаруженные или возникшие в результате эксплуатации автомобиля неполадки, попадающие под действие режима гарантии, будут устранены официальным Дилером компании Naval.
8. Периодическое техническое обслуживание у официального Дилера является обязательным требованием предоставления гарантии и должно выполняться в соответствии с требованиями, определенными компанией Naval и указанными в данном руководстве.
9. Компания Naval оставляет за собой право проводить кампанию по отзыву автомобилей для обеспечения безопасности, вносить изменения в конструкцию и спецификации выпускаемых автомобилей или же изменения в уже проданные автомобили.
10. Официальный Дилер вправе потребовать у владельца автомобиля документы, подтверждающие прохождение планового технического осмотра, в том числе документы, подтверждающие приобретение оригинальных запасных частей.
11. В случае признания официальным Дилером недостатков, обнаруженных при проведении диагностики автомобиля, попадающих под действие предоставленной гарантии, срок устранения выявленного недостатка должен составлять не более 45 (сорока пяти) дней для физических лиц и не более 60 (шестидесяти) дней для юридических лиц.

Предупреждение

Эксплуатация неисправного автомобиля строго запрещена!

Гарантия на новый автомобиль

Гарантийные обязательства, предоставляемые Компанией Хавейл, распространяются на каждый автомобиль, купленный у уполномоченного Дилера. Гарантийный период начинается исчисляться с даты передачи нового автомобиля первому покупателю и составляет 36 месяцев или 150 000 км пробега (в зависимости от того, что наступит ранее). В течение указанного ниже в каждом разделе срока или пробега любой уполномоченный Дилер Компании Хавейл обязан отремонтировать или заменить неисправные части автомобиля, которые оговариваются в данном разделе, если причиной их неисправности, при условии надлежащего использования автомобиля, явились производственные дефекты (использование некачественных материалов при производстве автомобиля или нарушение технологии производства). Метод ремонта или замены определяются Дилером. Детали и узлы, замененные по гарантии, становятся собственностью завода-изготовителя.

При установлении гарантии в виде срока гарантийный период исчисляется с даты передачи нового автомобиля первому покупателю. Дата передачи нового автомобиля первому покупателю указывается в регистрационной карте автомобиля, приведенной в данном руководстве.

При установлении гарантии в виде пробега, пробег определяется по показаниям одометра в день подачи рекламации по качеству.

Срок службы автомобиля Haval составляет 6 лет.

В рамках гарантии:

- › Гарантия на детали и агрегаты, замененные по гарантии, не продлевает срок основной гарантии.
- › Покрытие по гарантии запасных частей или узлов обеспечивается только до окончания этой гарантии.
- › В случае выхода из строя одометра, при условии невозможности определения пробега на дату подачи рекламации, пробег определяется для автомобилей, приобретенных для личных, семейных, домашних и иных нужд, не связанных с осуществлением предпринимательской деятельности из расчета 4000 км/месяц, а для автомобилей, приобретенных для осуществления предпринимательской деятельности, — из расчета 10 000 км/месяц.
- › При выходе одометра из строя владелец автомобиля должен обратиться в сервисный центр компании Haval для замены одометра. Уполномоченный Дилер компании Haval должен внести отметки в «Карточку замены одометра», приведенную в данном руководстве, и поставить свою печать.

Сведения о гарантийных обязательствах

Гарантия на новые автомобили не покрывает следующие случаи:

- › работы по техническому обслуживанию, необходимые для обеспечения нормальной работы автомобиля, и замена расходных деталей, необходимых для нормального функционирования автомобиля, регулировки и доводки;
- › замена деталей естественного износа, связанного с эксплуатацией автомобиля, с пробегом, с географическими и климатическими условиями, если замена не является следствием производственного дефекта;
- › вибрация и шум, связанные с нормальной работой автомобиля;
- › такие дефекты, как выцветание, изменение внешнего вида или деформация деталей, связанные с их нормальным старением;
- › обновление (модернизация) программного обеспечения автомобиля;
- › небрежность или несоблюдение предписаний, приводимых в руководстве по эксплуатации и в бортовом компьютере;
- › повреждения, вызванные клиентом: наличие посторонних предметов, попытки разборки, ненормальное использование (например, перегрузка, в том числе и кратковременная, участие в соревнованиях), неполадки, вызванные использованием рабочих жидкостей, запасных частей или аксессуаров, расходных материалов или топлива, не соответствующих требованиям или низкого качества, а также использованием добавок и присадок, не рекомендованных Haval;
- › неполадки двигателя, возникшие по причине шламообразования в системе смазки и ухудшения смазочных свойств масла вследствие: частых пусков и остановок двигателя, длительной работы двигателя на холостом ходу, поездок на короткие расстояния, несоблюдения указаний по прогреву двигателя, смешивания разных масел и прочее, а также последующие издержки, вызванные этим;
- › повреждения, возникшие вследствие несвоевременного предоставления или непредоставления клиентом автомобиля для ремонта к уполномоченному дилеру, несмотря на указания контрольных систем автомобиля о необходимости посещения авторизированной сервисной станции Дилера;
- › повреждения, возникшие вследствие изменения мощности или типа автомобиля;
- › повреждения, возникшие вследствие превышения допустимых значений нагрузки на ось, максимальной массы буксируемого груза;

Сведения о гарантийных обязательствах

- › повреждения, возникшие вследствие внешнего воздействия;
- › на дефекты, возникшие в результате воздействия кислот или щелочей, промышленных или химических выбросов, кислотных или щелочных загрязнений воздуха, растительного сока, продуктов жизнедеятельности птиц и животных, древесной смолы, солей (в т. ч. дорожной соли), противогололедных реагентов, воздействия гравия, камней, металлических частиц или других объектов;
- › повреждения, возникшие вследствие использования автомобилей в качестве такси, службы доставки, учебных, коммерческая аренда/прокат машин и т.п.;
- › повреждения, вызванные использованием неоригинальных аксессуаров и запчастей;
- › повреждения, вызванные природными явлениями, градом, наводнениями, молнией, ураганом или другими атмосферными явлениями, а также повреждения, вызванные дорожно-транспортными происшествиями, возгораниями и попытками угона;
- › последствия некачественного и/или несвоевременного ремонта или технического обслуживания, ненадлежащего ухода и хранения;
- › инциденты, связанные с изменением показаний счетчика пробега автомобиля или с невозможностью достоверного определения пробега автомобиля;
- › любые другие расходы, специально не предусмотренные гарантией, в частности, расходы, связанные с простоем автомобиля (потерей возможности эксплуатации), и иные финансовые убытки.

Действия гарантии в отношении деталей естественного износа

Замена деталей естественного износа не покрывается гарантией, если инцидент вызван нормальным износом детали в ходе эксплуатации автомобиля, связанным с пробегом, с географическими или климатическими условиями, кроме случаев, являющихся следствием возникшей неполадки.

Если деталь, подверженная естественному износу, состоит из нескольких элементов все эти элементы считаются деталями, подверженными естественному износу.

Сведения о гарантийных обязательствах

Гарантия на быстроизнашиваемые детали

Время/пробег (в зависимости от того, что наступит ранее)	Спецификация
1 месяц /1 000 км	Щетки стеклоочистителя
2 месяца/3 000 км	Лампы (исключение: приборы, имеющие светодиодную подсветку, ксеноновые лампы), стекла
6 месяцев /5 000 км	Элементы питания для пульта дистанционного управления, масляный фильтр, топливный фильтр, детали сцепления, свечи зажигания, тормозные колодки, фрикционные накладки, тормозные диски и реле (за исключением блока управления)
12 месяцев /20 000 км	Аккумуляторные батареи (при надлежащей эксплуатации и отсутствии нештатного оборудования)
24 месяца /50 000 км	Все хромированные детали автомобиля, а также детали имеющие глянцевое металлизированное покрытие (нанесенные различными методами)
Гарантия не распространяется на	Шины, картриджи системы ароматизации воздуха, предохранители, фильтры (воздушный фильтр, фильтр кондиционера), коррозию элементов подвески и выхлопной системы

Антикоррозийная гарантия на кузов и лакокрасочное покрытие

Гарантия на лакокрасочное покрытие

Гарантия на лакокрасочное покрытие распространяется на все окрашенные части кузова автомобиля (за исключением днища и выхлопной системы), если повреждения поверхности были вызваны производственными дефектами (использование некачественных материалов или нарушение технологии производства). Гарантийный период на окраску составляет 36 месяцев или 150 000 км пробега (в зависимости от того, что наступит ранее) при условии соблюдения владельцем рекомендаций по уходу за автомобилем, изложенных в Руководстве по эксплуатации.

Гарантия против сквозной коррозии

Гарантия против сквозной коррозии распространяется на все кузовные металлические панели в том случае, если причиной возникновения сквозной коррозии стал производственный дефект или нарушение технологии производства. Гарантийный период против сквозной коррозии составляет 6 лет независимо от пробега.

Обязательным условием соблюдения гарантийных обязательств от сквозной коррозии является проведения ежегодного осмотра кузова во время посещения сервисных центров официальных дилеров. При этом дилером должны быть сделаны соответствующие отметки в Руководстве по эксплуатации. В процессе осмотра автомобиля специалисты дилерской сети определяют состояние кузова и необходимость выполнения соответствующих работ. Они информируют Владельца об обнаруженных дефектах, возникших вследствие внешнего воздействия (царапины, трещины и сколы краски), которые могут стать будущими очагами коррозии и вносят соответствующие отметки в руководство.

Для сохранения права на гарантию от сквозной коррозии Владельца автомобиля должен в течение 3-х недель после осмотра, обратиться к специалистам кузовного ремонта официальному Дилеру для проведения за свой счет ремонта в соответствии с технологией, предписанной HAVAL, с использованием оригинальных деталей и материалов.

При несоблюдении данных предписаний Владельца автомобиля теряет право на гарантию против сквозной коррозии.

Антикоррозийная гарантия на кузов и лакокрасочное покрытие

i Уведомление

Термин «сквозная коррозия» означает наличие в кузове сквозного отверстия, образовавшегося в результате коррозии металла кузова, возникшей под защитным покрытием по причине исходного дефекта материала или изготовления. В определение «кузов» не включены колесные диски и такие части, как полированные декоративные детали, бамперы, молдинги и петли.

Гарантия на запасные части

Оригинальные запасные части

Оригинальными запасными частями являются запасные части, прошедшие проверку качества, предоставляемые непосредственно или утвержденные компанией Naval. Применение только оригинальных запасных частей является строго обязательным из соображений безопасности и способствует снижению общих эксплуатационных затрат на автомобиль. Гарантия распространяется исключительно на оригинальные запасные части.

Гарантийный срок на оригинальные запасные части

Гарантируется отсутствие дефектов и исправность всех оригинальных запасных частей, устанавливаемых на автомобиле или проданных официальными дилерами.

Все новые оригинальные запасные части, установленные на автомобили или проданные покупателям без установки официальными дилерами, обеспечиваются гарантией продолжительностью 12 месяцев (кроме быстроснашиваемых деталей), исчисляемой со дня их установки или со дня их продажи, без ограничения пробега. При этом, если оригинальная запасная часть заменялась в рамках гарантии на автомобиль, то для замененной запасной части срок гарантии заканчивается одновременно с гарантийным сроком на автомобиль. Если же оригинальная запасная часть заменялась в рамках гарантии на оригинальную запасную часть, то ее гарантийный срок заканчивается с истечением гарантии на ту оригинальную запасную часть, которую заменили.

Условия распространения гарантийного обслуживания

Обратите внимание на следующее:

1. Техническое обслуживание автомобилей в период их эксплуатации, а также выполнение указанных ниже операций, устранение неполадок, ремонт и замена указанных ниже деталей, возникающих в результате ненадлежащего ухода за автомобилем, аварий, износа, воздействий внешних и иных факторов, не входит в гарантийные обязательства и производится для владельцев автомобилей за плату:

- › прочистка топливной системы;
- › регулировка механизма сцепления;
- › регулировка углов установки колес;
- › проведение работ по замене шин;
- › регулировка направления света фар;
- › компьютерная диагностика двигателя;
- › балансировка колес;

а также не входит в гарантийные обязательства и производится для владельцев автомобилей за плату: замена, ремонт или восстановление расходных материалов, прочих элементов, используемых либо подверженных износу и разрушению при нормальной эксплуатации, в том числе:

- › фильтры;
- › свечи зажигания и накаливания;
- › форсунки впрыска;
- › плавкие предохранители;
- › приводные ремни;
- › лампы и элементы выполняющие их функцию;
- › щеточные узлы электродвигателей, генератора, стартера;
- › тормозные колодки;
- › масла;
- › охлаждающая жидкость;
- › жидкость для гидропривода сцепления и тормозов;
- › консистентные смазки;
- › электролит;
- › хладагент;
- › жидкость для омывателя стекол и фар;
- › топливо;
- › стекла;
- › обивка салона и внутренняя отделка;
- › детали с гальванопокрытием;

Условия распространения гарантийного обслуживания

- › амортизаторы;
 - › пружины;
 - › сиденья;
 - › колесные диски, шины;
 - › щетки стеклоочистителей;
 - › тормозные соединения или колодки, барабаны, диски;
 - › ведомый и нажимной диски сцепления;
 - › резиновые части: шланги, ремни, уплотнители, патрубки, втулки стабилизатора, сайлентблоки, сальники, манжеты, пыльники и др.
2. Гарантия производителя не распространяется на следующие категории транспортных средств:
- › Автомобили специального назначения;
 - › Транспортное средство, используемое в качестве такси, в соревнованиях, испытаниях или для обучения вождению или используемое для аренды;
 - › Транспортное средство, переоборудованное и модифицированное без одобрения изготовителя и не соответствующее сертификату одобрения типа транспортного средства (ОТТС);
 - › Транспортное средство, принадлежащее юридическому лицу и используемое вне дорог общего пользования.
3. Регулировочные, контрольнодиагностические работы производятся за счет владельца автомобиля.
4. Гарантийное обслуживание автомобилей осуществляется в случае надлежащего исполнения его владельцем обязанностей, указанных в разделе «ОБЯЗАННОСТИ ВЛАДЕЛЬЦА АВТОМОБИЛЯ».
5. Расходы по доставке транспортного средства, при отсутствии возможности доступа к автомобилю эвакуатора, в частности, по причине отсутствия автомобильной дороги и/или дороги с твердым покрытием, а также расходы по доставке ж/д транспортом, с преодолением водной преграды (паром), авиадоставке и доставке специальной техникой повышенной проходимости, оплачиваются непосредственно Владелец (доверенным лицом) исполнителю услуг по доставке.

Владелец автомобиля обязан:

1. Соблюдать рекомендации по эксплуатации и обслуживанию автомобиля, изложенные в данном руководстве.
2. Для выполнения гарантийного ремонта доставить автомобиль официальному Дилеру.

Условия распространения гарантийного обслуживания

3. Проводить техническое обслуживание автомобиля в соответствии с требованиями, изложенными в разделе «Техническое обслуживание» данного руководства. Сохранить отметки о прохождении технических обслуживаний автомобиля на случай, если они потребуются Дилеру. Гарантия на запасные части распространяется только при наличии соответствующих документов на их установку.
4. Внимательно следовать всем рекомендациям, указанным в «Руководстве по эксплуатации».
5. Регулярно мыть автомобиль и обрабатывать кузов защитными средствами.
6. При обнаружении на кузове отложений дорожной соли, песка, асфальта, гудрона, смолы деревьев и прочих веществ, способных повредить лакокрасочное покрытие, немедленно удалить их, своевременно и за свой счет устранить любые вышеперечисленные повреждения лакокрасочного покрытия кузова.
7. При смене владельца автомобиля, а также при изменении информации об автомобиле и (или) о его владельце, незамедлительно обратиться к уполномоченному Дилеру компании для регистрации указанной информации в Карточке регистрации смены владельца, приведенной в данном руководстве.

Необходимость проведения технического обслуживания

Техническое обслуживание позволяет диагностировать текущее состояние Вашего автомобиля. В процессе эксплуатации все детали автомобиля неизбежно подвергаются износу. Для гарантирования безопасности вождения автомобиля необходимо своевременно проходить плановое техническое обслуживание, надлежащим образом осуществлять обслуживание и ремонт. Это позволит Вашему автомобилю максимально долго сохранять свои эксплуатационные характеристики.

Условия распространения гарантийного обслуживания

- › Прохождение технического обслуживания позволит Вам управлять автомобилем с большей уверенностью и спокойствием. При проведении технического обслуживания возможно оценить состояние и осуществить необходимый профилактический ремонт комплектующих и, тем самым, предотвратить возможные серьезные проблемы. Это позволит Вам уверенно пользоваться автомобилем до следующего планового посещения автосервиса.
- › Техническое обслуживание позволит вам снизить затраты на эксплуатацию автомобиля.
- › Техническое обслуживание позволит вам увеличить срок службы автомобиля. Тормозные колодки, шины, а также некоторые другие компоненты автомобиля в процессе работы подвергаются быстрому износу и утрачивают свои эксплуатационные качества. Дальнейшее использование деталей и компонентов, достигших предела износа, может послужить причиной возникновения неполадок и даже привести к ДТП. Поэтому необходимо своевременно проходить плановое техническое обслуживание.
- › Техническое обслуживание позволит вам уменьшить количество проблем, связанных с ремонтом автомобиля.

Обязанности владельца автомобиля

Ежедневный осмотр и уход

При каждодневной эксплуатации автомобиля его владелец должен проводить осмотр и уход за автомобилем. Объем и периодичность осмотра и ухода за автомобилем определяются его владельцем на основании пробега автомобиля, времени эксплуатации, а также на основе оценки его состояния в процессе движения. Рекомендуется производить осмотр и уход за автомобилем перед поездкой на длительные расстояния, а также во время мытья или заправки автомобиля.

Меры безопасности при подготовке и требования к месту проведения технического осмотра автомобиля:

- › Запрещается производить осмотр в тех местах, где при этом создается помеха движению пешеходов или транспорта.
- › Не производите осмотр на наклонной местности, т. к. автомобиль может сдвинуться с места, что создаст опасность получения травмы.
- › Во избежание случайного получения травмы начинайте осмотр только после полного прекращения вращения колес и постановки автомобиля на стояночный тормоз.

Меры безопасности при осмотре моторного отсека автомобиля:

- › Не производите осмотр при работающем двигателе — это очень

опасно.

- › Запрещается производить осмотр при включенном зажигании — это может привести к травмам.
- › Во избежание ожога не прикасайтесь к выхлопной трубе и радиатору сразу после выключения двигателя.
- › Во избежание возгорания запрещается помещать посторонние предметы в моторный отсек, в особенности бумагу, ткань и прочие легковоспламеняющиеся материалы.
- › Во избежание возникновения неполадок запрещается отсоединять шланги и провода.

Объекты проверки и порядок осмотра

1. Откройте капот (отсек двигателя)
 - › уровень тормозной жидкости,
 - › уровень масла в двигателе,
 - › уровень охлаждающей жидкости,
 - › уровень омывающей жидкости.
2. Периферия автомобиля
 - › давление в шинах,
 - › трещины, повреждения шин,
 - › глубина протектора шин, чрезмерный износ,
 - › загрязнения, повреждения осветительных приборов.
3. На месте водителя
 - › функционирование стояночного тормоза,
 - › работа двигателя,

Обязанности владельца автомобиля

- › работа педали тормоза,
 - › подача омывающей жидкости,
 - › работа стеклоочистителей,
 - › работа системы освещения и указателей поворота.
4. Во время движения
- › работа тормозной системы,
 - › работа двигателя на низкой скорости и при ускорении,
 - › проверка неполадок, обнаруженных в предыдущий день.

Плановое техническое обслуживание автомобиля

Расходы по доставке транспортного средства, при отсутствии возможности доступа к автомобилю эвакуатора, в частности, по причине отсутствия автомобильной дороги и/или дороги с твердым покрытием, а также расходы по доставке ж/д транспортом, с преодолением водной преграды (паром), авиадоставке и доставке специальной техникой повышенной проходимости, оплачиваются непосредственно Владелец (доверенным лицом) исполнителю услуг по доставке. Владелец автомобиля должен проводить плановое техническое обслуживание автомобиля в строгом соответствии со сроками и в объеме, указанными в «Графике планового технического обслуживания», приведенном в данном руководстве.

Во избежание возникновения непредвиденного ущерба, а также в целях сохранения гарантийного обслуживания автомобиля обращайтесь только в официальные сервисные центры Компании для прохождения планового технического обслуживания.

После проведения планового технического обслуживания работники сервисного центра компании Naval должны поставить соответствующие отметки в талоне технического обслуживания и заверить их печатью сервисного центра компании Naval.

Осмотр кузова

Графическое изображение применимо ко всем моделям



- Пометки результата осмотра, используется соответствующий символ
- пескоструй, каменная крошка
 - поврежден кузов
 - вмятина, выпуклость
 - // повреждено ЛКП
 - + царапина
 - ▶ повреждено днище автомобиля

Ежегодный осмотр кузова

Общее состояние автомобиля

- отличное хорошее
 удовлетворительное плохое

Повреждения, выявленные ранее, устранены

- да нет

Комментарий

Дата

Показания одометра, км

печать и подпись сервисного центра

Графическое изображение применимо ко всем моделям



- Пометки результата осмотра, используется соответствующий символ
- пескоструй, каменная крошка
 - поврежден кузов
 - вмятина, выпуклость
 - // повреждено ЛКП
 - + царапина
 - ▶ повреждено днище автомобиля

Ежегодный осмотр кузова

Общее состояние автомобиля

- отличное хорошее
 удовлетворительное плохое

Повреждения, выявленные ранее, устранены

- да нет

Комментарий

Дата

Показания одометра, км

печать и подпись сервисного центра

7

Гарантийное обслуживание

Осмотр кузова

Графическое изображение применимо ко всем моделям



Пометки результата осмотра, используется соответствующий символ

- пескоструй, каменная крошка
- поврежден кузов
- вмятина, выпуклость
- ⚡ повреждено ЛКП
- + царапина
- ▶ повреждено днище автомобиля

Ежегодный осмотр кузова
Общее состояние автомобиля

отличное хорошее
 удовлетворительное плохое

Повреждения, выявленные ранее, устранены

да нет

Комментарий

Дата

Показания одометра, км

печать и подпись сервисного центра

Графическое изображение применимо ко всем моделям



Пометки результата осмотра, используется соответствующии символ

- пескоструй, каменная крошка
- поврежден кузов
- вмятина, выпуклость
- ⚡ повреждено ЛКП
- + царапина
- ▶ повреждено днище автомобиля

Ежегодный осмотр кузова
Общее состояние автомобиля

отличное хорошее
 удовлетворительное плохое

Повреждения, выявленные ранее, устранены

да нет

Комментарий

Дата

Показания одометра, км

печать и подпись сервисного центра

7

Гарантийное обслуживание

Осмотр кузова

Графическое изображение применимо ко всем моделям



Пометки результата осмотра, используется соответствующий символ

● пескоструй, каменная крошка	■ поврежден кузов
○ вмятина, выпуклость	⚡ повреждено ЛКП
+ царапина	▶ повреждено днище автомобиля

Ежегодный осмотр кузова

Общее состояние автомобиля

- | | |
|---|----------------------------------|
| <input type="checkbox"/> отличное | <input type="checkbox"/> хорошее |
| <input type="checkbox"/> удовлетворительное | <input type="checkbox"/> плохое |

Повреждения, выявленные ранее, устранены

- | | |
|-----------------------------|------------------------------|
| <input type="checkbox"/> да | <input type="checkbox"/> нет |
|-----------------------------|------------------------------|

Комментарий

Дата

Показания одометра, км

печать и подпись сервисного центра

Графическое изображение применимо ко всем моделям



Пометки результата осмотра, используется соответствующий символ

● пескоструй, каменная крошка	■ поврежден кузов
○ вмятина, выпуклость	⚡ повреждено ЛКП
+ царапина	▶ повреждено днище автомобиля

Ежегодный осмотр кузова

Общее состояние автомобиля

- | | |
|---|----------------------------------|
| <input type="checkbox"/> отличное | <input type="checkbox"/> хорошее |
| <input type="checkbox"/> удовлетворительное | <input type="checkbox"/> плохое |

Повреждения, выявленные ранее, устранены

- | | |
|-----------------------------|------------------------------|
| <input type="checkbox"/> да | <input type="checkbox"/> нет |
|-----------------------------|------------------------------|

Комментарий

Дата

Показания одометра, км

печать и подпись сервисного центра

7

Гарантийное обслуживание

Карточка регистрации смены владельца

Информация о владельце

ФИО владельца/наименование компании:

Номер удостоверения личности / идентификационный код компании:

Стационарный телефон:

Мобильный телефон:

Адрес электронной почты:

Почтовый индекс:

Полный адрес:

Информация об автомобиле

Модель:

Идентификационный номер (VIN-код):

Номер двигателя / модель электродвигателя:

Цвет:

Регистрационный знак:

Пробег:

Тип изменения

Смена владелец Смена адреса Дополнительная выдача

Подпись дилера

Подпись представителя сервисного центра:

Подпись прежнего владельца:

Печать сервисного центра:

Подпись нового владельца:

Дата:

Дата:

7

Гарантийное обслуживание

Карточка регистрации смены владельца

Информация о владельце

ФИО владельца/наименование компании:

Номер удостоверения личности / идентификационный код компании:

Стационарный телефон:

Мобильный телефон:

Адрес электронной почты:

Почтовый индекс:

Полный адрес:

Информация об автомобиле

Модель:

Идентификационный номер (VIN-код):

Номер двигателя / модель электродвигателя:

Цвет:

Регистрационный знак:

Пробег:

Тип изменения

Смена владельца Смена адреса Дополнительная выдача

Подпись дилера

Подпись представителя сервисного
центра:

Подпись прежнего владельца:

Печать сервисного центра:

Подпись нового владельца:

Дата:

Дата:

7

Гарантийное обслуживание

Карточка замены одометра

Если одометр вышел из строя, немедленно обратитесь в авторизованный сервисный центр по поводу его замены.

Отметка о замене одометра	
Дата замены:	
Показания старого одометра (км):	
Показания нового одометра (км):	
Наименование сервисного центра:	
Печать сервисного центра:	Дополнительные сведения:

Отметка о замене одометра	
Дата замены:	
Показания старого одометра (км):	
Показания нового одометра (км):	
Наименование сервисного центра:	
Печать сервисного центра:	Дополнительные сведения:

Отметка о замене одометра	
Дата замены:	
Показания старого одометра (км):	
Показания нового одометра (км):	
Наименование сервисного центра:	

7

Гарантийное обслуживание

Карточка замены одометра

Отметка о замене одометра	
Печать сервисного центра:	Дополнительные сведения:

Предпродажная подготовка

Перед передачей автомобиля владельцу была выполнена предпродажная подготовка.

Печать и подпись официального
дилера Компании Хавейл

Программа сервисной поддержки постгарантийного обслуживания

Программа сервисной поддержки постгарантийного обслуживания

Компания «Грейт Волл Мотор Рус» предоставляет Вам дополнительную привилегию в виде Программы сервисной поддержки постгарантийного обслуживания Вашего автомобиля HAVAL без дополнительных расходов с Вашей стороны. Программа сервисной поддержки постгарантийного обслуживания Вашего автомобиля HAVAL включает работы по ремонту и/или замене компонентов и агрегатов автомобиля (с учетом изложенных ограничений гарантии на новый автомобиль, указанных в Руководстве по эксплуатации), и действует с момента окончания основной гарантии в течение 24 месяцев или по достижении пробега 150 000 км в зависимости от того, что наступит ранее. Предоставление настоящей программы не является продлением гарантии.

На детали и узлы, замененные в рамках программы сервисной поддержки постгарантийного обслуживания, предоставляется гарантия сроком до окончания срока действия программы сервисной поддержки постгарантийного обслуживания на данный автомобиль. Детали и узлы, замененные в рамках послегарантийной поддержки, становятся собственностью дистрибьютора (ООО «Грейт Волл Мотор Рус»). Срок программы сервисной поддержки постгарантийного обслуживания не продлевается на срок ремонта, выполняемого в рамках данной программы.

Воспользоваться настоящей программой сервисной поддержки Вы можете в любом официальном дилерском центре HAVAL.

Покрытие программы сервисной поддержки постгарантийного обслуживания:

Тип деталей	Подробности о деталях
Двигатель	Турбонагнетатель/турбокомпрессор, дроссельная заслонка, впускной коллектор, выпускной коллектор, помпа системы охлаждения, насос масляный двигателя, клапаны, блок цилиндров, головка блока цилиндров, клапанная крышка, масляный поддон, маховик, поршни.
Трансмиссия	Механизм переключения коробки передач, задний мост, корпус раздаточной коробки, муфта включения заднего привода, шестерни, валы, механическая коробка переключения передач, автоматическая коробка переключения передач, приводные валы, карданный вал.

Программа сервисной поддержки постгарантийного обслуживания

Тип деталей	Подробности о деталях
Рулевое управление	Рулевая колонка, рулевая рейка.
Система безопасности	Подушки безопасности, преднатяжители ремней безопасности.
Блоки управления	Блок управления двигателем (ECU), блок управления трансмиссией (TCU), блок управления мультимедиа (HUT), модуль управления полным приводом (TOD), модуль управления бесключевым доступом (PEPS), контроллер кузова (BCM), блок управления межавтомобильной связи (T-box), Блок управления фронтальной камеры (IFC), панель приборов.
Тормозная система	Суппорты, тормозные цилиндры, Вакуумный усилитель.

8

Технические данные

Идентификация автомобиля	
.....	396
Параметры автомобиля....	398

Идентификация автомобиля

Оснащение автомобиля

Обратите внимание на то, что в настоящем руководстве описывается стандартное оборудование данной серии автомобилей, оборудование, входящее в комплектацию согласно национальным стандартам, а также специальное оборудование, предназначенное для конкретной модели автомобиля. Поэтому некоторые виды и функции оборудования, описанные в настоящем руководстве, могут не входить в комплектацию Вашего автомобиля или использоваться в автомобилях, выпускаемых только для определенных рынков. Информацию о комплектации Вашего автомобиля Вы можете найти в документах, предоставленных при его покупке, или запросить ее у авторизованного дилера.

Идентификационный номер транспортного средства

Идентификационный номер транспортного средства (VIN) — это уникальный идентификационный код автомобиля, который нанесен в следующих местах:

- › Слева в нижней части ветрового стекла.

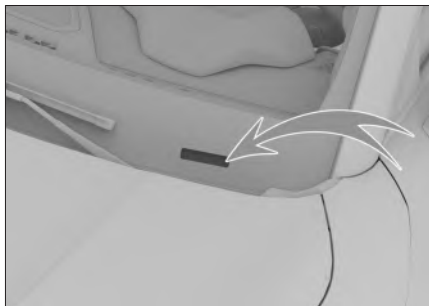

6DC5AE2FB0B6

- › Под сиденьем переднего пассажира.



6DDD290E295A

- › На табличке с указанием данных автомобиля под замком двери на средней стойке кузова.



1B47B41A3B84

Идентификация автомобиля

i Уведомление

Информацию об идентификационном номере автомобиля можно считать из электронного блока управления, подключив диагностический сканер к диагностическому разъему.

Номер двигателя

Номер двигателя GW4B15L

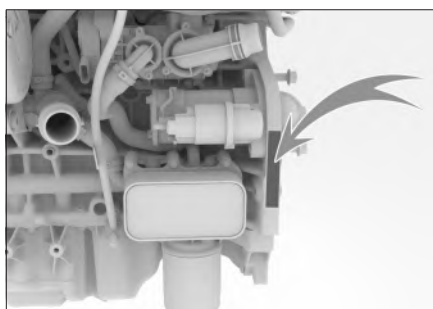

E006D0BF4192

Номер двигателя выгравирован на блоке цилиндров в месте, показанном на рисунке.

i Уведомление

Для удобства считывания модель и номер двигателя также указаны в передней части двигателя на наклейке на крышке привода газораспределительного механизма.

Двигатель GW4G15M

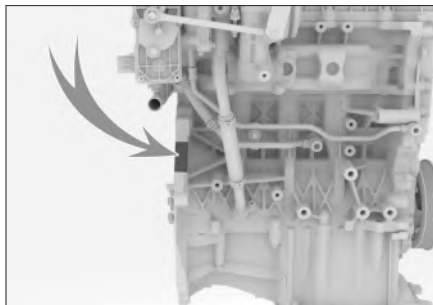

D60C79C7064C

Номер двигателя выгравирован на блоке цилиндров в месте, показанном на рисунке.

i Уведомление

Для удобства просмотра на передней части крышки головки блока цилиндров двигателя рядом с крышкой заливной горловины прикреплена наклейка с указанием модели и номера двигателя.

Параметры автомобиля

Основные параметры

Габаритные размеры, масса, расход топлива, экологический класс, максимальная скорость автомобиля и прочие основные параметры указываются в сопроводительной документации автомобиля.

Внимание

Все параметры, указанные в настоящем руководстве, за исключением специально отмеченных или отдельно перечисленных, относятся к моделям в стандартной комплектации. Некоторые параметры автомобилей со специальным оборудованием и автомобилей, произведенных для других стран, могут отличаться от указанных. Следует ориентироваться на параметры, указанные в документах, поставляемых вместе с автомобилем.

Динамические характеристики

Двигатель

Параметр	Данные		
Тип и модель двигателя	Бензиновый двигатель GW4B15L с турбонаддувом (высокой мощности)	Бензиновый двигатель GW4B15L с турбонаддувом (низкой мощности)	Бензиновый двигатель GW4G15M с турбонаддувом
Максимальная полезная мощность при частоте вращения [кВт / об/мин]	130/5500~6000	110/5500~6000	105/5500~6000
Максимальный полезный крутящий момент при частоте вращения [Н·м / об/мин]	270/1500~4000	270/1500~4000	210/1800~4400

Параметры автомобиля

Параметр	Данные		
Максимальный преодолеваемый подъем [%]	50 (полный привод)	50 (полный привод)	30 (привод на одну ось)

i Уведомление

В зависимости от комплектации привод данного автомобиля может быть передним (привод на одну ось) или полным (полноприводный); пожалуйста, ориентируйтесь на фактическую комплектацию автомобиля.

Спецификация шин

Параметр		Данные
Спецификация шин	Стандартные шины	225/60 R18 100H
	Запасное колесо	T135/90 R17 104M, T135/90 D17 104M, T145/80 R18 109M
Давление в шинах	Стандартные шины	См. табличку на средней стойке кузова с указанием давления воздуха в шинах
	Шина запасного колеса [кПа]	420

Параметры колес

Параметр		Данные
Параметры динамической балансировки	Односторонняя [г]	≤8
	Двусторонняя (суммарно) [г]	≤15

Параметры автомобиля

Параметр		Данные	
Углы установки колес	Задние колеса	Развал задних колес	$-0^{\circ}45' \pm 30'$ (боковое отклонение $\leq 30'$)
		Схождение задних колес	$0^{\circ}4' \pm 15'$ (боковое отклонение $\leq 10'$)
	Передние колеса	Угол продольного наклона шкворня	$3,5^{\circ} \pm 45'$ (боковое отклонение $\leq 45'$)
		Развал передних колес	$-0^{\circ}30' \pm 45'$ (боковое отклонение $\leq 45'$)
		Схождение передних колес	$0^{\circ}6' \pm 5'$ (боковое отклонение $\leq 5'$)
		Угол поперечного наклона шкворня	$11,15^{\circ}$ (справочное значение)

Параметры тормозной системы

Параметр		Данные
Педаль тормоза	Свободный ход [мм]	4~7
Передние тормозные колодки (фрикционная накладка)	Минимально допустимая толщина [мм]	2
Задние тормозные колодки (фрикционная накладка)	Минимально допустимая толщина [мм]	2
Передний тормозной диск	Минимально допустимая толщина [мм]	20
Задний тормозной диск	Минимально допустимая толщина [мм]	10

Параметры масел и жидкостей

Спецификации моторного масла для двигателя GW4B15L

Для обеспечения работоспособности и долговечности двигателя следует использовать рекомендованное производителем полностью синтетическое моторное масло. Если оригинальное моторное масло невозможно приобрести в конкретном регионе, рекомендуется использовать следующие моторные масла:

- › При необходимости в выборе масла, соответствующего стандарту API (Американский институт нефти), используйте полностью синтетическое моторное масло 0W-20 класса качества не ниже SP со средней и низкой зольностью.
- › При необходимости в выборе масла, соответствующего стандарту ACEA (Европейская ассоциация автопроизводителей), используйте полностью синтетическое масло 0W-20 класса C5.

Спецификации моторного масла для двигателя GW4G15M

Для обеспечения работоспособности и долговечности двигателя следует использовать рекомендованное производителем полностью синтетическое моторное масло. Если оригинальное моторное масло невозможно приобрести в конкретном регионе, рекомендуется использовать следующие моторные масла:

- › При необходимости в выборе масла, соответствующего стандарту API (Американский институт нефти), используйте полностью синтетическое моторное масло со средней и низкой зольностью.

Параметр	Данные	
Температура окружающей среды	выше -30 °C	Более низкие температуры
Класс качества	SN и выше	SN и выше
Класс вязкости	5W-30	0W-30

- › При необходимости в выборе масла, соответствующего стандарту ACEA (Европейская ассоциация автопроизводителей), используйте полностью синтетическое масло.

Если в регионе эксплуатации автомобиля преобладают температуры выше -30 °C, используйте полностью синтетическое моторное масло C2 5W-30.

Параметры автомобиля

Если в регионе эксплуатации автомобиля бывают более низкие температуры, используйте полностью синтетическое моторное масло C2 0W-30.

Объем моторного масла

Модель двигателя	Объем [л] (справочное значение)	
	При замене моторного масла и масляного фильтра	При замене только моторного масла
GW4B15L	4,0 ±0,1	3,7 ±0,1
GW4G15M	3,8 ±0,1	3,3 ±0,1

Прочие масла и жидкости

Типы смазочных материалов и технических жидкостей	Спецификация	Объем [л] (справочное значение)
Масло для коробки передач	Shell Spirax S5 DCT 11 (тип I) KunLun DCTF-11 (тип II)	3,9 (рекомендуемый объем для замены)
Масло для главного заднего редуктора	DUAL 9 FE 75W-90 (тип I) SINOPEC GL-5 75W-90 (тип II)	1,22 ±0,02
Смазочное масло блока интеллектуальной системы управления крутящим моментом	Halbot 311	0,74 ±0,02
Масло для раздаточной коробки	DUAL 9 FE 75W-90	0,29 ±0,01
Охлаждающая жидкость	Этиленгликоль-35 (кроме регионов с очень холодным климатом) Этиленгликоль-45 (для регионов с очень холодным климатом)	9,6 ±0,5 (модели с двигателем GW4B15L) 7,5 ±0,5 (модели с двигателем GW4G15M)
Тормозная жидкость	Синтетическая тормозная жидкость DOT4	0,72 ±0,1

Параметры автомобиля

Типы смазочных материалов и технических жидкостей	Спецификация	Объем [л] (справочное значение)
Стеклоомывающая жидкость	Температура замерзания ниже минимальной температуры окружающей среды в регионе эксплуатации	4,6 ±0,2

Типы смазочных материалов и технических жидкостей	Спецификация	Объем [г] (справочное значение)
Хладагент	HFC-134a	650 ±10

i Уведомление

Приведенные выше количественные значения являются расчетными. Фактические значения могут незначительно отличаться в зависимости от продукта, оборудования и климата.

Параметры сидений

Параметр		Данные
Конструктивное положение направляющих сиденья		40 мм вперед от крайнего заднего положения
Конструктивный угол наклона спинки сиденья	Передние сиденья	22°
	Сиденья заднего ряда	27°
Стандартный угол наклона спинки	Передние сиденья	22–25°
	Сиденья заднего ряда	27°

